

UV '84

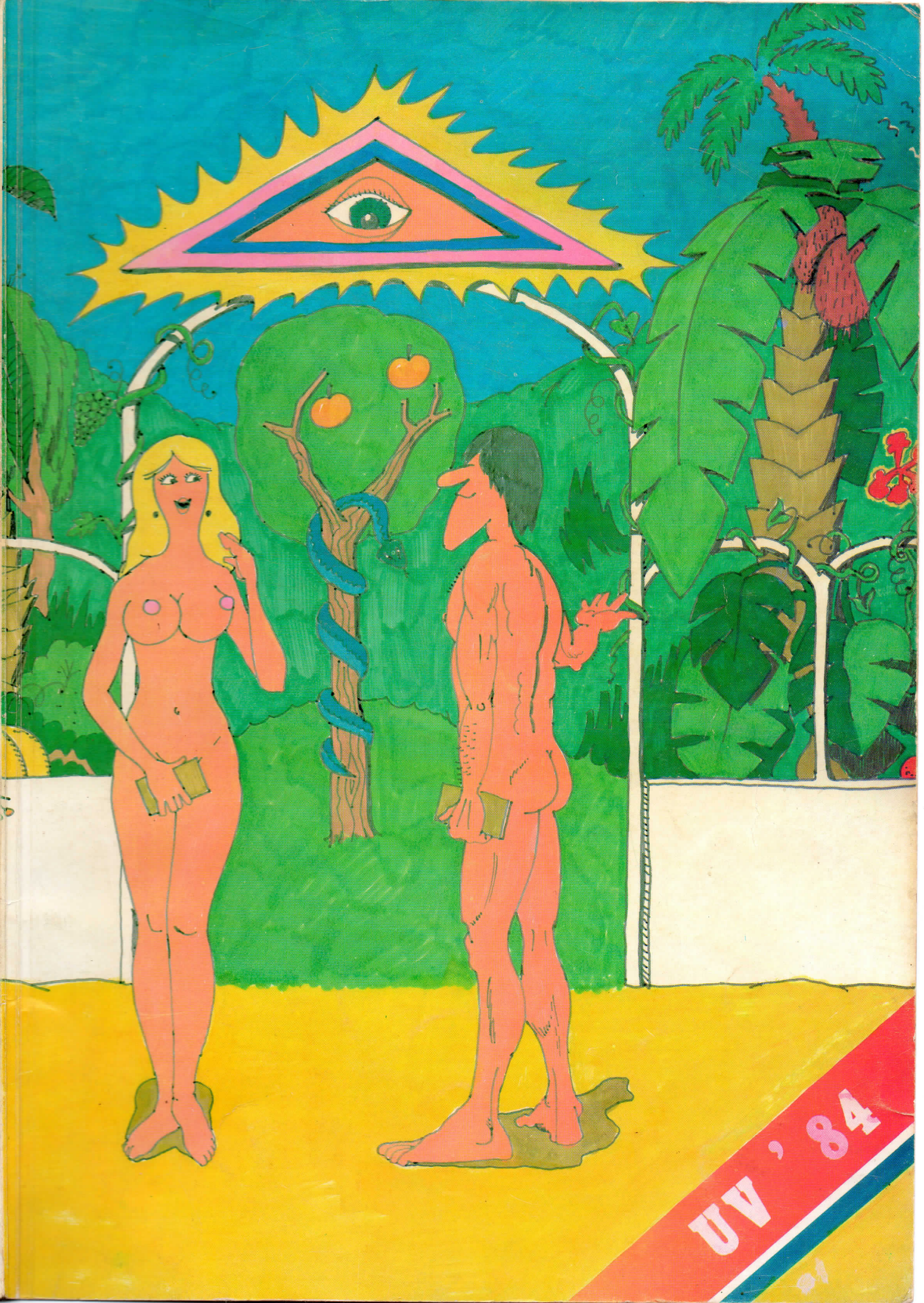

UV '84





UTOLSÓ

VILLAMOS

1984

A BME VILLAMOSMÉRNÖKI KAR
VÉGZŐS ÉVFOLYAMÁNAK

BALLAGÓ MAGAZINJA

000

**Első, változatlan, kiadós
kiadás**



TARTALOM



Tartalom	00000010
Bevezető	00000011
Mottó	00000100
A teremtés	00000101
A Műgyetem története	00000111
Khaki szín	00001011
Az első benyomások	00010111
Első vizsgám	00011001
Építőtáborban	00011011
Szolgálati jelentés	00011100
Az én professzorom	00011101
Csibi prof.	00101010
Inkább visszajövök	00101011
Vizsgaidőszakban	00101100
Szines diák diák	00101111
Pótszigorlati feladatok	00110011
A NYÁK napja	00110111
Használati utasítás	00111011
7. SZIN: kőbányai világos	00111101
Vass Éva	01000000
Igy irtok ti	01000001
Októberi vihar	01000011
Az utcakő a proletáriátus fegyvere	01000111
Jövendölés	01001011
...Utoljára Elsők	01001101
Győzelmi indulóink	01001110
AEROBIC autogén tréning	01001111
AKTuális aerotic aerobic	01010000
A Zúrben	01010101
Üzenetek a nagyokhoz	01011010
Látomás	01011101
És ami mégsem maradt ki	01100100
A Fecalius Maximus...	01101000
Csak egyszer...	01101011
Impresszum	01101110

UVV

UV'84

UVV

Ha lezárul egy korszak, az ember akaratlanul is önvizsgálatra kényszerül. A szembenézés elkerülhetetlen; vagy egy pohár alját véreszínűre festő bor fénye, vagy egy álmatlanul átizzadt éjszaka vezet vissza az elmúlt fél évtized homályába.

A meginduló folyam átszakítja az agytekervények által eléberakott gátakat. Feltűnik egy rövidhajú, ijedt szemű, teenager-pirulós emberke, tele tudásszomjjal, ambícióval, csodálkozással. Hirtelen bekerül a "szellemi elitbe", sodródik az eseményekkel. Mindent elhisz. Ijedten próbálja lekörmölni a teljességgel érthetetlen dörgeelmeket a rideg és sötét előadótermekben, ahol kígyók mosolyognak rá, és sziszegik álnekul, hogy ezt már magától értetődően neki tudnia kell.

Aztán jönnek az első rúgások, pofonok. Eleinte még csak bizik saját magában, és az anyag elsajátíthatóságában. Később megtanulja, hogyan kell cinikusan kinevetni magát, amikor a porban csúszik. Kialakítja a puskázás művészetét.

Telnek-múlnak az évek. A tudás valahogy mégis kezd lerakódni valahová. Meglepődve veszi észre, hogyan válnak reflex-szerűvé a villamosmérnöki asszociációk.

A túlhajszolt vizsgaidőszakok neuron-bombázásainak felhőiből időnként feldereng egy-egy Tanár arca: akitől lehetett tanulni szakmát és emberséget.

Megvillannak egy pillanatra az alvilág erői is: bürekraták, demagógok, ál-barátok, szembehazudók, pöffeszkedők. Ővék az enyészet, mert különben nincs esély a túlélésre.

Előjönnek azok a momentumok, amelyek mégis értelmet adnak. Egy baráti szó melege, a közösen vett akadályok öröme, a kedves ölelése, egy-egy este illata, a faburkolatú sörözők aranyárga itala. Kirándulások, kupák szívdobbanásai, közös emlékek, hisztérikus görcsben tobzó röhögések. Az almatáborok undorában összetartó viccelődés, felhőtlenység.

És közben az emberke megérett. Önállóan gondolkodó és cselekvő, alkotni képes ember, aki méltó arra, hogy zöldfülként, tanoncként folytassa tovább, valahol másutt.

Az öt évnek megismételhetetlenül vége!

H



Mottó



A MÉRNÖK A TÁRSADALOM NÉLKÖLÖZHETETLEN TAGJA.
MINDEN DOLOG MÜGÜTT MÉRNÖKI MUNKA ÁLL. PÉLDÁUL
A HÍD, A VILLAMOS, A FA AZ ABLAK ELŐTT — NO JÓ,
A FA AZ NEM, DE HÁT AZ OLYAN IS!

/Osváth Péter/



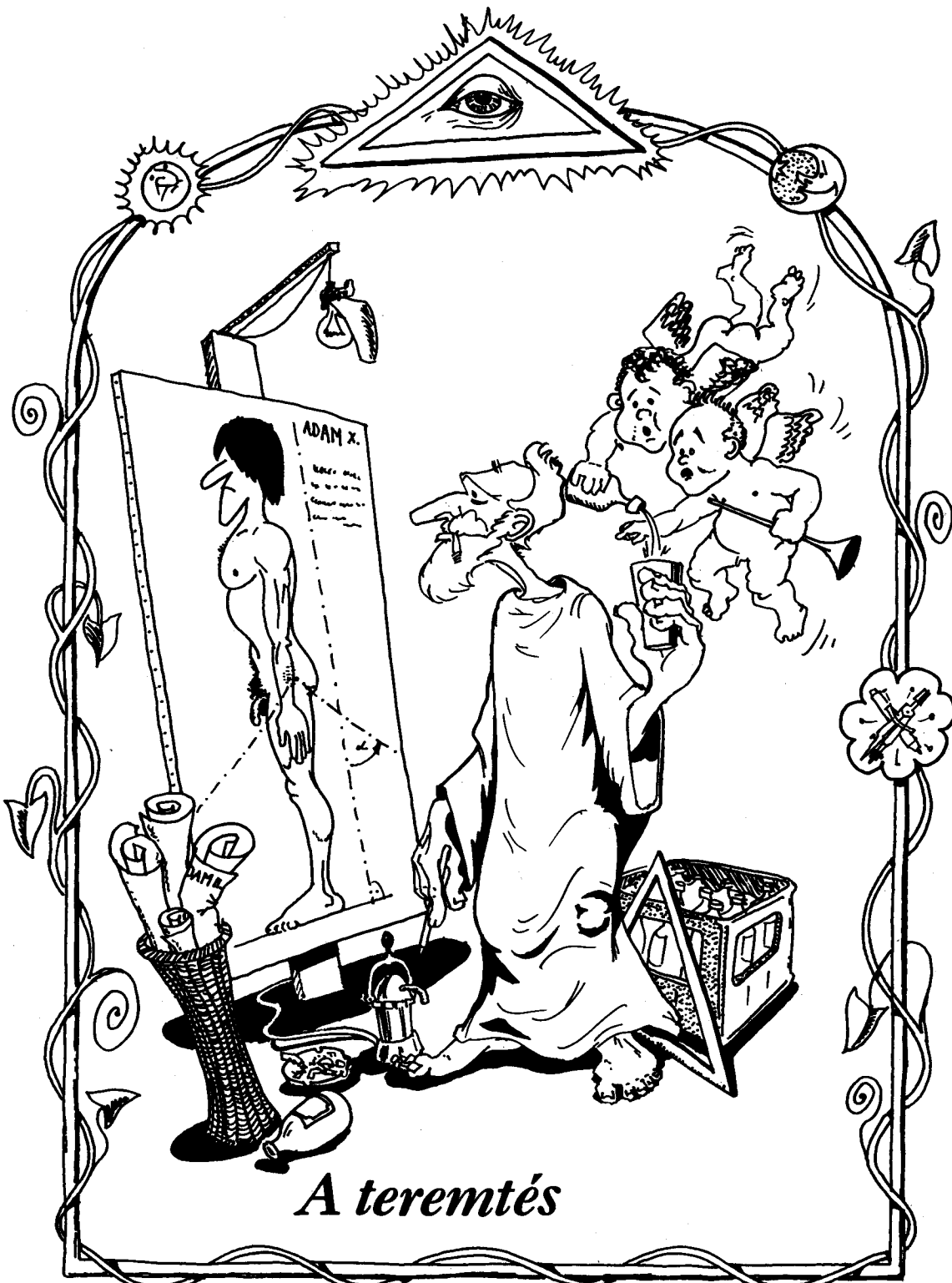

A teremtés

KUHAS



Kezdetben voltak a Maxwell-egyenletek /Simonyi prof. közönséges, első aranymondása./, valamint az őskáosz. E kettő gyenge kölcsönhatásából egyszerűen létrejött a Világegyetem. Első főnöke a Rektor /természetesen/ Úr volt. Mi tagadás, az Ő keze is benne volt egy kicsit a dologban. Sokáig csak ketten voltak, a Rektor és Luci Ferenc, a vizsgatagadás szelleme.

Egyszer azt mondta az Úr:

-Egyedem-begyedem,
Mért nincs újabb egyetem -
Így nincs semmi versenyzellem
sem.

Sorra vette tehát az ABC-t és minden betűjéhez egy-egyértelműen hozzárendelt egy-egy épületet, -már amennyire a hatnapos munkahéttől tellett. Mikor befejezte az építkezést, így szólt: AMEN. Aztán eszébe jutott, hogy aki á-t mond, az mondjon b-t is, ezért így szólt: BMEN. Ám közben az is eszébe jutott, hogy ezeket be is kellene rendezni, ezért csak annyit tudott mondani: BME... Hát így kapta nevét az épületcsoport.

A berendezést roppant stílusosan sikerült megoldania. Hogy csak egy példát említsünk: a tranzisztorokra asszociálva az egyik leglényegesebb berendezési tárgy a háromlábú székllett.

A hatodik napon egy hallgatót is összeszerkesztett, de annyira megtetszett neki, hogy saját Világegyetemére juttatta be. Ádám hűségesen hallgatta a Rektor előadásait, de látta az Úr, hogy nagy a sötétség.

Megalkotta hát Évát is./Kezdett a szakma elnöiesedni./

Luci Feri új tanulási módszert javasolt nekik:

-Nem kell ám bejárni előadásra, ha esztek a tudás fájáról.

Mivel enni kényelmesebb, mint orvosi igazolások után szaladgálni, ezért Ádám és Éva megfogadta a tanácsot. Ezt bizony nem kellett volna. A Rektor átirányította őket bűnhődés végett a sokkal zordabb, sokkal több óraszámú, általa létrehozott BME-re.

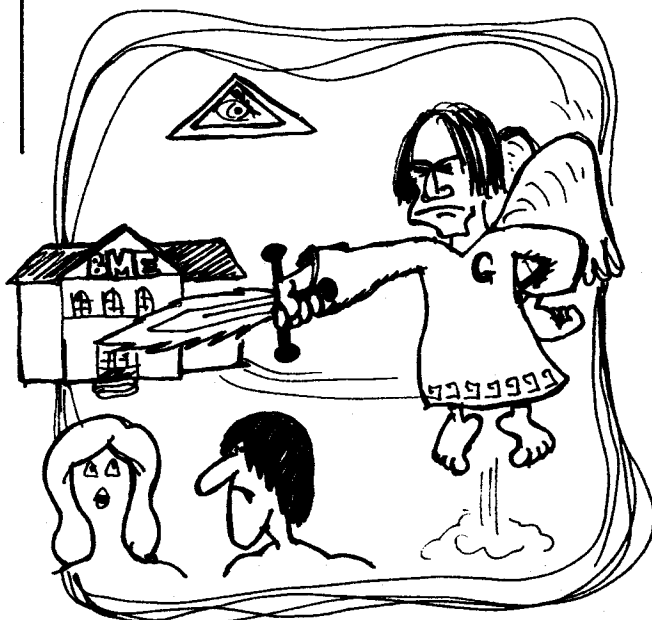

A

MŰEGYETEM TÖRTÉNETE

AZ ŐSKORTÓL NAPJAINKIG

A Budapesti Műszaki Egyetem legutóbbi éveinek története viszonylag jól feldolgozott és széles körben ismert. Több kitűnő szakmunka is napvilágot látott az utóbbi időben erről a témáról. Annál kevésbé ismert azonban az Egyetem régmúltjának története, sőt történelmet kell inkább mondanunk. Nagy örömet jelentett számomra tehát, amikor lehetőséget kaptam, hogy a legújabb kutatások fényében megvilágítsam a Műszaki Egyetemnek az idők homályába vesző, több évszázados történelmét.

Bár az eléggé széles körben elterjedt tévhit szerint az Egyetem csak nemrég töltötte be kettőszázadik életévét, a legújabb történeti és levéltári kutatások, valamint a Goldmann menza átadása során napvilágra került dokumentumok egyértelműen bizonyítják, Egyetemünk már a római időkben is létezett. Jóllehet a leletek értékelése még nem fejeződött be, néhány szenzációse tényről máris beszámolhatok.

Kétségtelenül bebizonyosodott, hogy Egyetemünk területén már a korai időkben éltek emberek. Arra ugyan nincs bizonyíték, hogy a ma itt élők ezen őseik lezármozottai volnának, de egyes eldugottabb helyeken /WC-kben, stb./ található barlangrajzok bizonyítják a kulturális rokonságot.

Az Egyetem alapjainak lerakása kétséget kizáróan a rómaiak nevéhez fűződik. Ma már nehéz pontosan megállapítani, mikor kezdődtek az építkezések, az azonban biztos, hogy Trajanus idejében már állt a K épület. Egyes kutatók véleménye szerint már a "Sóhajók hídjá" is elkészült, az azonban biztos, hogy a könyvtárnak még nyoma sem volt. Ugyanezen kutatók szerint az átjárók lezárásának rítusa is ebből az időből származik. A rítus jelentésének megfejtése ma már sajnos lehetetlen. Ekkorra az Egyetemen már az összes alapvető tárgy oktatása folyt. Tanították már az algebrát, a geometriát, a retorikát és az orosz nyelvet is. Egyes későbbi tantárgyak kezdeménye is fellelhető már ebben az időben. Ilyennek tekinthető pl. a Római uralkodó osztály története - rövidítve ROUT - és a rabszolgamunkavédelem.

Az Egyetem legnagyobb kiterjedése idején átnyúlt a Duna másik partjára is.

A mai Kinizsi utca helyén volt az Egyetem amphiteátruma - mai nevén tornaterme. Abban az időben még itt folyt a kereesztény hallgatók felállóztatása, s ezzel egyidőben a vére is.



Erre a célra akkoriban oroszlánokat használtak. Sajnos nem bírták elég jól ezt a megerősített munkát és arra elpueztultak. Ma már egy sem él az Egyetem területén. Feladatukat kezdetben akadozva, majd egyre nagyobb lelkesedéssel és hozzáértéssel az erre a célra felállított digit tanazék vette át.

A Kinizsi utcai amphiteátrum csak néhány évig tudta ellátni a feladatát. Az ismétlődő barbár betörések következtében hamarosan ki kellett üríteni /a folyamatot gyorsították az említett betörések/ és átengedni a népvándorlás népei között ideérkezett közigazdászoknak.

/Ez az amphiteátrum mára szinte teljesen megsemmisült. A műegyetemnek azóta sem sikerült megvetnie a lábát a Duna túlsó partján./

Ezt követően a honfoglalásig terjedő időszakban nomád szláv törzsek éltek az Egyetem területén. Ezt bizonyítják a C épület és a K épület mellett feltárt leletek, melyek a rajtuk lévő ószláv nyelvű sírfeliratok tanúsága szerint temetkezési helyek lehettek.

Következő pontosabbnak mondható adataink a honfoglalás korából származnak.

Tudvalévő, hogy a V₂ épületnek ekkortájt még híre-nyoma sem volt. Árpád apánk kénytelen volt lovait és háza népét a K épületben elhelyezni.

/Csak zárójelben jegyzem meg, hogy itt a lovakat akasztó nélkül is elfogadták, ellentétben az E épület ruhatárával./

A honfoglalók nagy átszervezéseket hajtottak végre az Egyetemen.

A politikailag megbízhatatlan varázslókat és harcosokat kitelepítették, vagy elmehettek más "kalandot" keresni.

Egyes tárgyakat megszüntettek, illetve újakat vezettek be.

Ekkor alapították a máig is fennálló B tagozatot, az egyre égetőbbé váló táltoshiány orvoslására.

A szerveződő rendi államban új keretek között régi tartalommal folytatódott a munka az Egyetemen, mely hamarosan kulturális központtá nőtte ki magát. Egyre több írásos utalásban találkozunk a nevével.

A XI.-XII. században az Egyetem nagy része tűzvészben elpueztulhatott. Ezt a tényt támasztja alá – a korábban teljesen félreértelmezett – Heltti Beszéd, melynek egy részlete így hangzik:



"Isa por és homu vegymuk...".

Az idézetben a "por és homu" két-
ségkívül a tűzvészre utal, míg az
"Isa" jelentése körül megoszlanak
a vélemények. Egyes kutatók szerint
az Isa - ma Icaa /Italcsarnok/ Ó-
magyar elnevezése lehet, mely akko-
riban kezdett az Egyetem kihelyezett
tanszékévé válni, és mint ilyen, a
mainál is fontosabb szerepet töltött
be az Egyetem életében. Más kutatók
szerint az "Isa" valamilyen korabeli
mértékegység lehetett /1 isa= 12 ivé/
és valószínűleg már akkor is az Egye-
temen való bennmaradás feltétele volt.

Az Egyetem fejlődése ezt követő-
en töretlen egészen a török hódoltság
koráig. Buda elfoglalásával az Egye-
tem is török kézre került. Kötelezővé
tették a török nyelv oktatását. Beve-
zették a nappali, esti és levelező
janicsárképzést. A levelező janicsár
abban különbözött a közönséges nappali
janicsártól, hogy a csatában nem
jelent meg személyesen, csak levélben
írta meg, hogyan végezze az ebhitűek-
kel. A sokat küzdő nappali janicsárok
mérhető veszteségeket szenvedtek.
Hamarosan felavatták az ismeretlen
janicsár emlékművét.



A törökök után a Habsburg el-
nyomás következett. Több ebben az idő-
ben emelt épület mutat német hatást.
Példának okáért a V_1 és V_2 épületet
tekintjük, melyekről köztudott, hogy
később rakétát is elneveztek.

A felvilágosodás és a reformkor
küzdelméből a műegyetemen végzett
mérnökök is kivették a részüket. Maga
a szó is - mérnök - a nyelvújítás fo-
lyamán született, előtte a mérnyög
volt használatban. Ez utóbbi újra kezd
elterjedni, valószínűleg a könnyebb
kiejtése miatt.

A szó gyakran használatos pejorativ
értelemben, de ebbéli jelentését sok-
kal később nyerte el.

A márciusi ifjak között is szép
számmal voltak egyetemi hallgatók.
Kis hálapénzért sokan tartották az es-
ernyőt a tehetősebb polgárok feje fölé
ama esős délutánon. Maga Petőfi így em-
lékezik meg a nehéz helyzetről egyik
versében:

"Tán a tudománynak éljek?
A tudósok mind szegények."

A helyzet azóta lényegesen megválto-
zott. Ma már nemcsak a tudósok szegé-
nyek. Ez utóbbi természetesen csak az
Egyetemre értendő.

A megezülető magyar és szlovák
tanácsköztársaság hatására - és tevé-
keny közreműködésével - az Egyetemen
is kikiáltották a Műegyetemi Tanács-
köztársaságot /a továbbiakban MTK/.
A matematika tanszéken figyeltek fel
arra a matematikai paradoxonra, mi-
szerint ha igaz az állítás: szovjet-
hatalom + villamosítás = kommunizmus,
az egyenlet egyszerű átrendezésével
adódik: szovjethatalom = kommunizmus-
villamosítás. Tekintve, hogy az egyen-
lőség teljesüléséhez bizonyos felté-
telek szükségesek, az MTK segítségéről
biztosította a fiatal szovjet államot.

A közhiedelemmel ellentétben Horthy nem vonult be fehér lovon az aud.max-ba. Ezt saját kutatásaim alapján állíthatom. Néhány takarító úgyan esküszik erre, de tárgyi bizonyítékok hiányában az állítást elvettem.

A trianoni békekedkrétum az Egyetemet sem hagyta egészben. Megfeszította egyik részétől, a vári kollégiumtól, amely ennek ellenére sem lett apácázárda.

A felszabadulás után az Egyetem történetének is új korzaka kezdődött meg. A földosztáskor kapott területre a MAFC pálya került, mely eleinte legelőül szolgált, de bekerítése után egyre inkább sportcélokat hivatott betölteni. Napjainkban történt eseményekről számvető adatok nincsenek birtokban, viszont az utóbbi 5 év története ezen újság lapjain nagyrészen fellelhető.

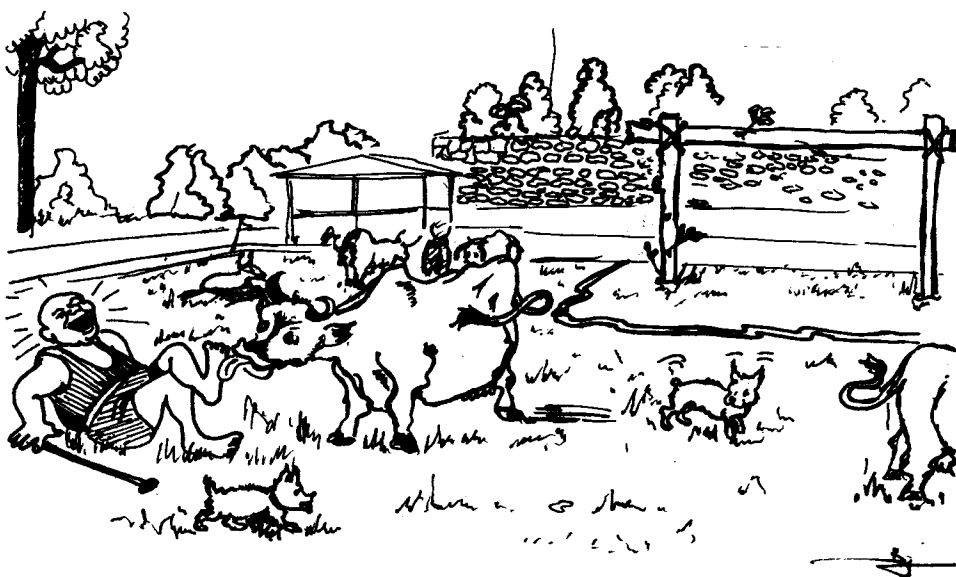

Ádám és Éva a Világegyetem paradicsomából elindult hát a BME felé. Hosszú út vezetett odáig, napokig nem ettek, nem ittak ahogy közeledtek hozzá.

Egyik éjjel álmodt magukról. Álmukban már diplomás mérnökök voltak, s egy fiatalemberrel beszélgettek, aki éppen felvételre készült. A fiatalembert Ignácnak hívták. Miután megtudta, hogy Ádám és Éva is a Müegyetemen végzett, megkérte őket, meséljenek egyetemi élményeikről.

Ádám nagy lélegzetet vett, és mesélni kezdett:



KHAKE SZÍN

RUBAS



Elvtársam, nem pucolta ki a bakancsát, majd én kipucolom, de abból többet nem eszik!



-Menjen vissza, hogy jött be,
jöjjön vissza, hogy megy ki!

Vasárnap délelőtt Kovács őrnagy, az ŐTI, belép a klubba. Kihúzza magát és így szól:

-Kovács őrnagy!

A hozzá közel álló AEG.Ű. hasonlóképp cselekszik:

-Kói honvéd!



Debrecen, Kossuth.

Szabadság után /10 óra késéssel/ egyik évfolyamtársunk erősen illuminált állapotban bekopog a kapuszoba ablakán: Hé, vitéz úr! Ez a Vorosilov laktanya?



Riadókiértésítőknak riadó. Az egyik kopasz becsönget a megadott címen. Jaksa őrnagy, a maga kb. 150 centijével /Ez testmagasság!/, nyit ajtót. A kiértésítő így szól:

-Ücsi, hívd ki apádat, riadó van!
/Jaksa "öcsi" ezután növesztett bajuszt./



○○○

Gyulának kiadta a főnök, hogy fessen le egy rakéta alakú játszótéri mászókát piros-kékre. A mászóka kb. 3 méter magas volt. Gyula el is kezdte a legalsó foknál, közben vidáman dúdolgatott. A főnök legközelebb akkor ment arra, mikor Gyula már fejmagasságban járt. A következő foknál jött a probléma: -Hogyan tovább, Gyula? Ő azonban, mint mindent, ezt is simán megoldotta. Ráállt a már befestett fokokra s így haladt szépen felfelé, majd visszafelé újra átfestette a hibákat. Diadalittasan és nyakig festékesen állt a kész műve mellett. A főnök tíz évvel közelebb került az idegosztályhoz...

Debrecenben az első napok egyikén Gyula arcán óriási seb éktelenkedik. Előtte borotválkozott. Valaki aggódva megkérdezte tőle:

-Mit csináltál, Gyula?

-Á semmit, csak oldalra estem!

-Jaa!



Donáth Gyula hétfő reggel nyolcig kapott eltávot. Délután egykor berobog, szerelése szokás szerint jobbra-balra lóg rajta. Főtörzsünk kérdő tekintettel néz rá, mire Gyulánk mindent elsőprő nyugalommal közli:

-Elnézést kérek, de lekéstem a metró.

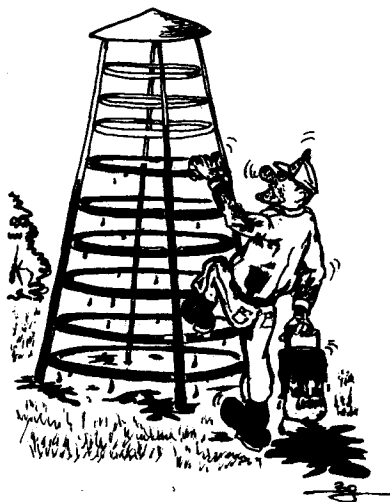

Gyula eltávra ment és néhány perce volt a vonat indulásáig. Főnökünk nagyon rendes volt, kivitte az állomásra. Gyula beült a főtörzs mellé, mire a főnök megjegyezte:

-Kapcsolja be magát!

Erre Gyula végignézett magán és így szólt:

-Be vagyok gombolkozva.

A főnök kezdett kiborulni, mint a bableves, amikor ez a párbeszéd már harmadszor ismétlődött meg közöttük, de türtőztette magát és csak ennyit mondott:

-A biztonsági övet kapcsolja be!

Mire Gyula:

-Ja kérem, ez a fővárosi taxikban automatikus!



A Sárbogárdra vezényelt 15 egyetemistához megérkezik 16.-nak Donáth Gyula Tardonáról. A többiek faggatják, hogy miért helyezték át, mire Gyula:

-Meguntam már Tardonát,

Azért van itt tar Donáth!



NA LÁTJÁK, KATONÁK,
EGYSZER KÉSZ TUD-
NÁK LENNI IDŐRE IS!



-Százados úr, jelentem, eltörött a zoknim!



Még fiatalok voltunk, s egyszer túlságosan sok időt vett igénybe a sorakozó. Végre felálltunk, majd hosszás vigyázzállás következett. Az egyik tizedes odahajolt a másikhoz /hogy meg ne halljuk/ és így szólt:
-Parasztok ez mind ..z meg!



-Most repül a kismadár!

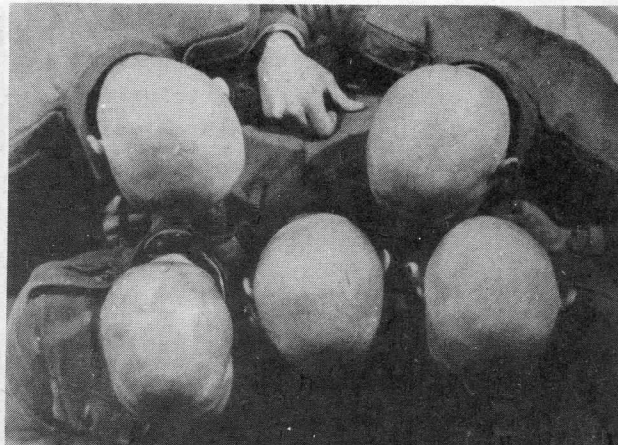

Nini!, leszállt valahova.



Oktatási négyesög:

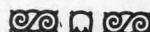
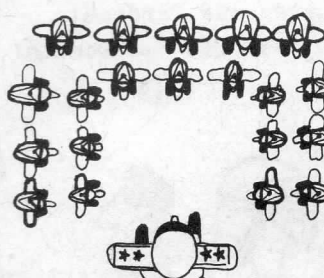

- Mit csinál, ha látja, hogy a lőszerraktárba berepül egy égő galamb?

- Utánaengedek egy vizes macskát.

Debrecen, külső körlet.

-Söpörjék a faleveleket összefele, aztán tegyék a kosárba a többire ráfele és vigyék a szeméttárolóhoz odafele, oszt górnák belefele, hogy legyünk mielőbb megfele vele, és mehessünk a körletbe fölfele!

Parkosítási terv alapján 120m² virág különböző 1000 szál végrehajtása megtörtént.



Gyengélkedőn sorban állnak a betegek. Az orvos egyenként kérdezi tőlük:

- Önnek mi a baja?
- Jelentem, fáj a torkom.
- Ecsetelni! Következő! Mi a panasza?
- Jelentem, aranyerem van.
- Ecsetelni! Van egyéb kívánsága?
- Nincs.
- Következő!
- Jelentem, fáj a torkom.
- Ecsetelni! Van valami egyéb kívánsága?
- Igen, ha lehet, akkor egy másik ecsettel!

Az építkezés kivitelezési beleszerülése 120.000.-ft

A telefonáló katona úgy végzi a dolgát, hogy egyik kezével felemeli a kagylót, a másikkal meg belebeszél.

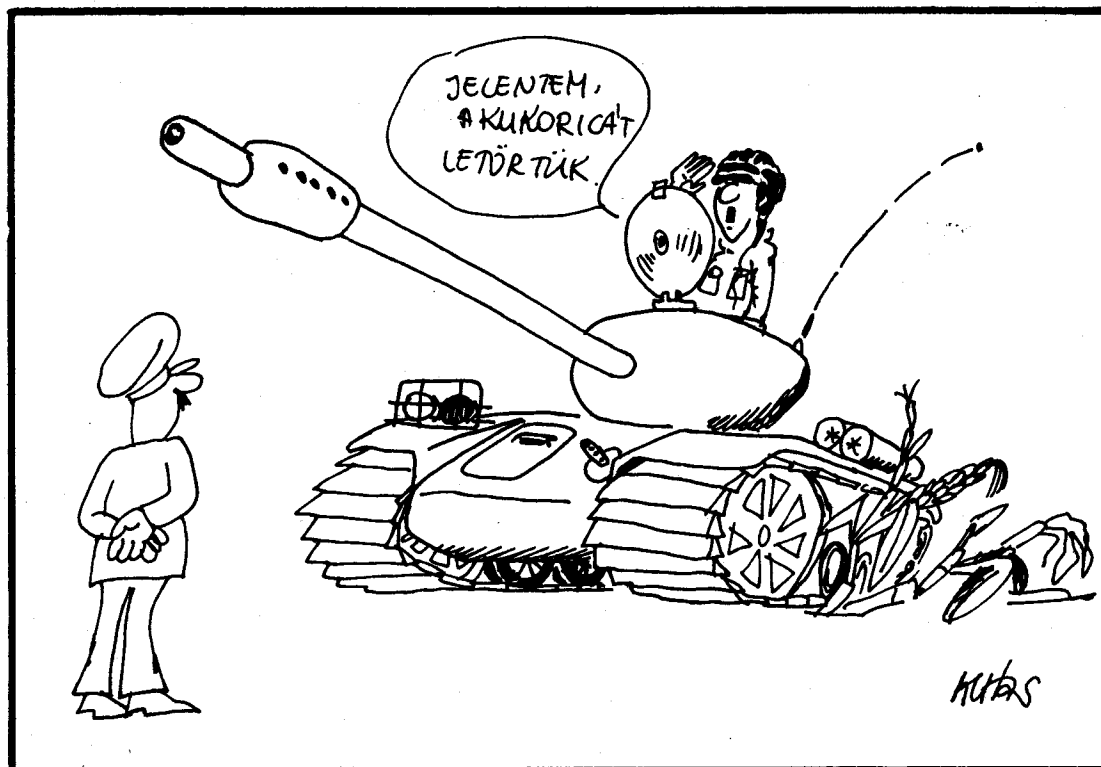

- Őrnagy elvtárs, leégett a kuplung.
- Mondtam, marhák, hogy ne dohányozzanak a fülkében!



A legénységi étkezde előtt gyülekezünk a visszavonulásra. Az egyik tiszt visszaélt jogaival és kötelességeivel. Mire egy hang a seregből:

- Bunkó.
- Ki volt az?!

Egy másik hang:

- Az a zöld ruhás.



Az a baj elvtársak, hogy túl műveltnek tarcsák magukat.



Eltársak, a gyakorlatot eredményesen végrehajtották, de ne bízzák el önöket, a szakasz pedig magát, már olyan értelemben, mert a katonaság az nem méznyalás.



A katona önállóan elfogyasztja az étkezést, osztán faszájul kitariccsa.

Eltársak, fűtsenek a fűtőben, nehogy elmúljon a fagyveszély!



Nem azért van a fejünk, hogy beszéljünk a szánkkaal, hanem hogy rátegyük a sapkát.

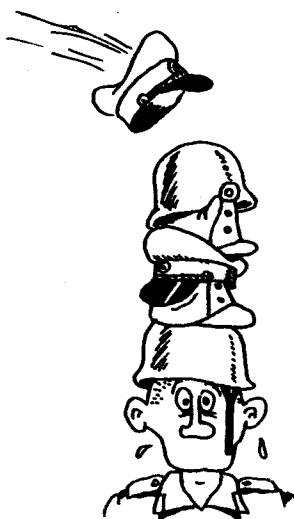

A hadnagy elvtárs /századpk./
a bennlévő szabadságok felől érdek-
lődik:

-Hány napja van honvéd et.?

-Jelentem 8.

Topi esze valószínűleg a leszere-
lés körül járhatott. Őt is megkér-
dezi a hadnagy et.:

-Hány napja van még honvéd et.?

-Jelentem még 132.

-Hol a fegyverem? - lelövöm
magát és nem lesz egy sem! - rea-
gált a századpk.



Fekve tölts! Cél a 4. számú kör-
körös mellalak felső széle közepe!



Felhívnam a személi állomány figyel-
mét, hogy az estekor lezajló lété-
számellenőrzés nem pазsamában, hanem
felöltözött ruhában van végrehajtva.



Ebédhez vonul le az üteg. Az egyik
csávó szembe megy a többiekkel,
látzik, hogy ő nem készül lejönni.
Az egyik tizedes rászól:

-Mi az, maga nem megy ebédelni?

-Jelentem nem vagyok éhes.

-Na és? A katona nem azért megy e-
bédelni mert éhes, hanem mert benne
van a napirendben!

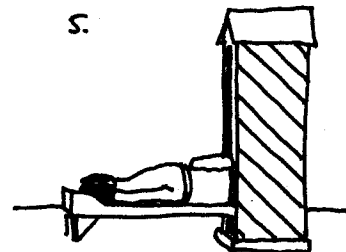
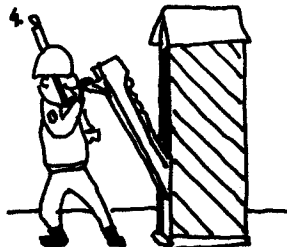
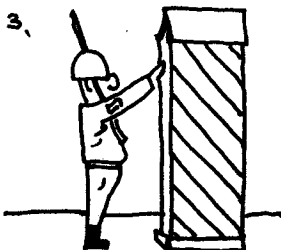
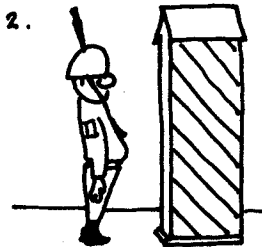
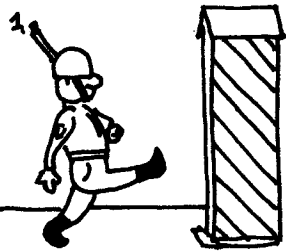

Oktatás. Előljáróismerettan.

-Honvéd elvtárs, ki a laktanya-törzsfőnök?

-Hadnagy elvtársnak jelentem, Winnetou.

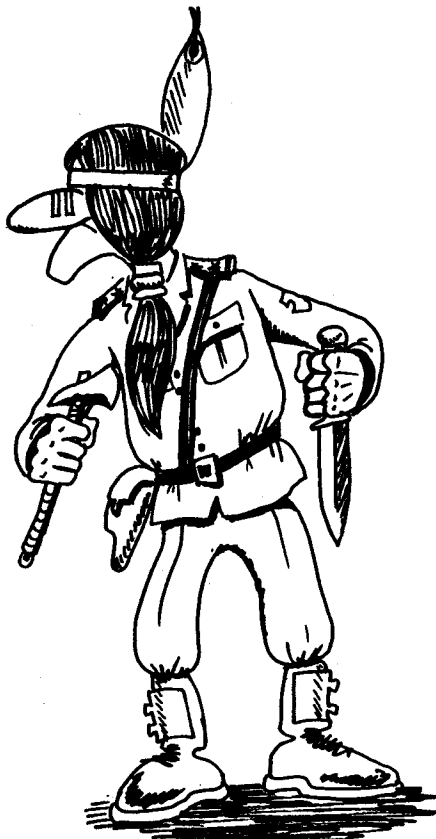

WINNETOU



Mondja, magának csak a neve
Néma, vagy tényleg nem hall?



-Watt honvéd AEG.Üh. jelentem,
tegnap FHKSZ idején az ÜTI.H.
az Ügy.AL.Pkh.-ra rá-HTK-ztatta
az FVCS-t, mert az RPG-s az AMD-
jével kiesett a PSZH-ból.

Nem akarom hosszú lére fecsere-
nő a szót.



Eltársak osszák be a törmelék
elhordását! Egyik alegys. az egyne-
gyedét, másik alegys. a második egy-
negyedét, harmadik a harmadik egyne-
gyedét, A negyedik negyedét pedig
felosztják egymás között, így min-
denkire jut kétharmad-kétharmad.



A szennyezettséggel rendelkező
állományt át kell telepíteni.



Tűzbiztonsági rendszabály: az
olajkályha körül 5m-es körzetben
szárítási eszközt végrehajtani tilos.

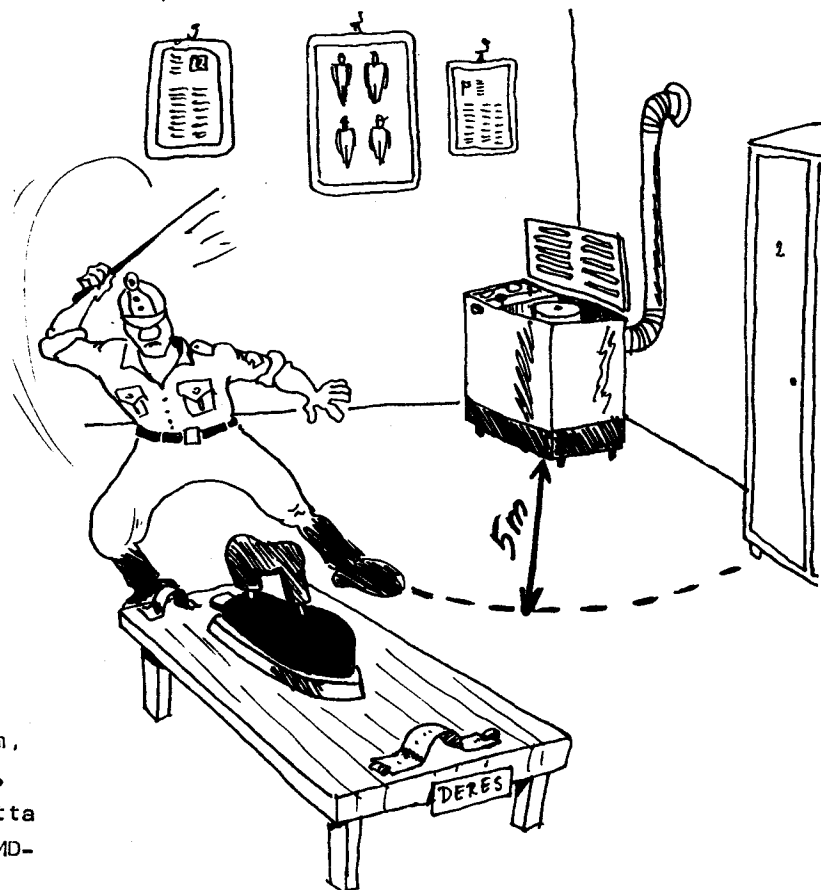

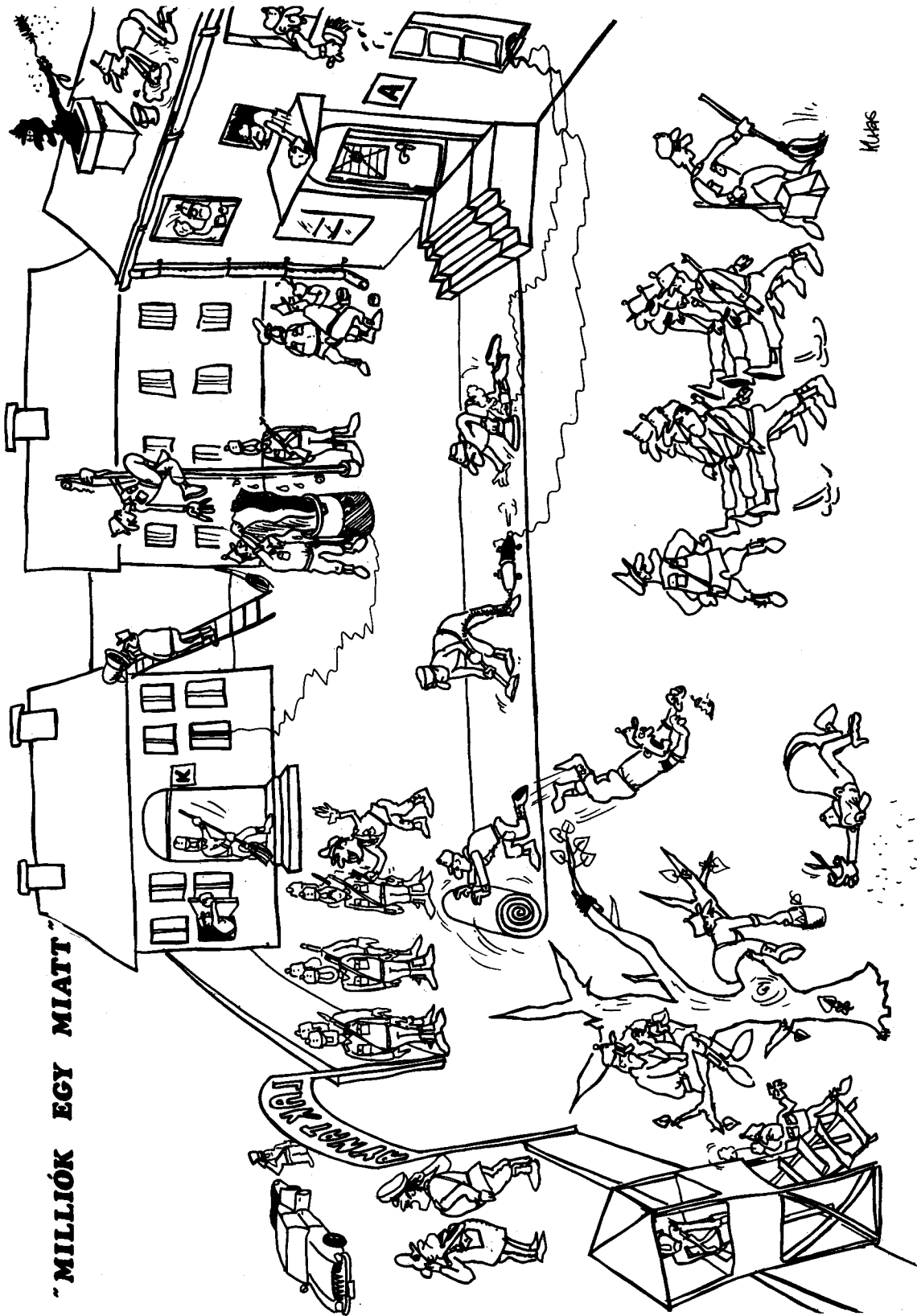

Kóras

"MILLIÓK EGY MIATT"

Örmeester úr, egy UFÓ!

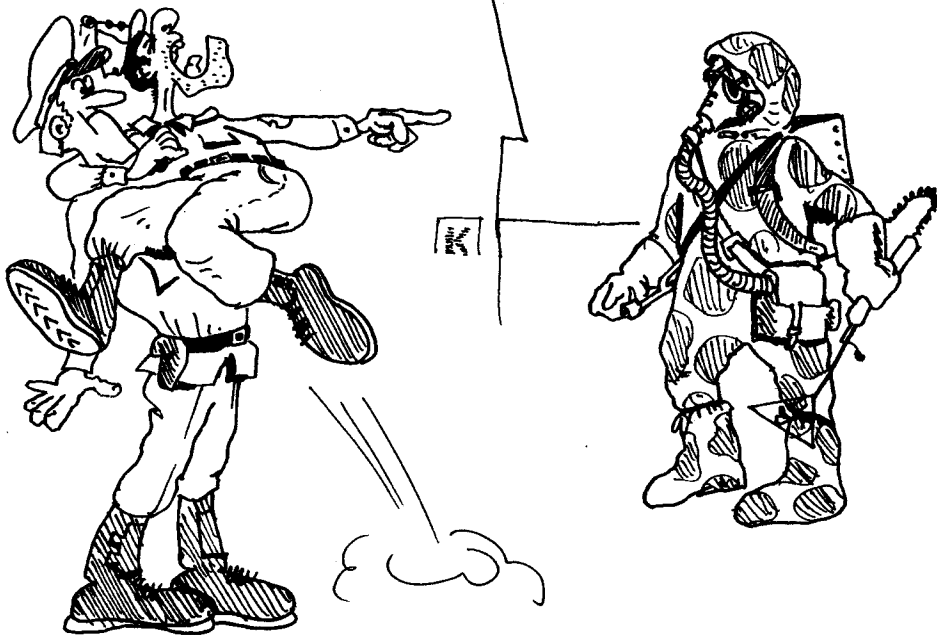

Hogy hívják magát Szentkirályi?
Lecsukatom tíz napra, ha nem elég,
egy hétre.



Vezesse le a létszámot!
-Jelentem, a létszám 18 fő,
plusz két központos, az össze-
sen 20, ebből 1 postán van, az 21.



Még ki sem rügyeztek a fák, né-
hány ifjú élet máris a történelem
enyészetébe jutott.

A hang terjedési sebessége 17m,
ez visszafelé 33m, tehát óriási
eltolódások jöhetnek létre.



Elvtársak a jogtalan fegyver-
használatot éppúgy büntetik, mint
a jogosan nem használt fegyver-
használatot.



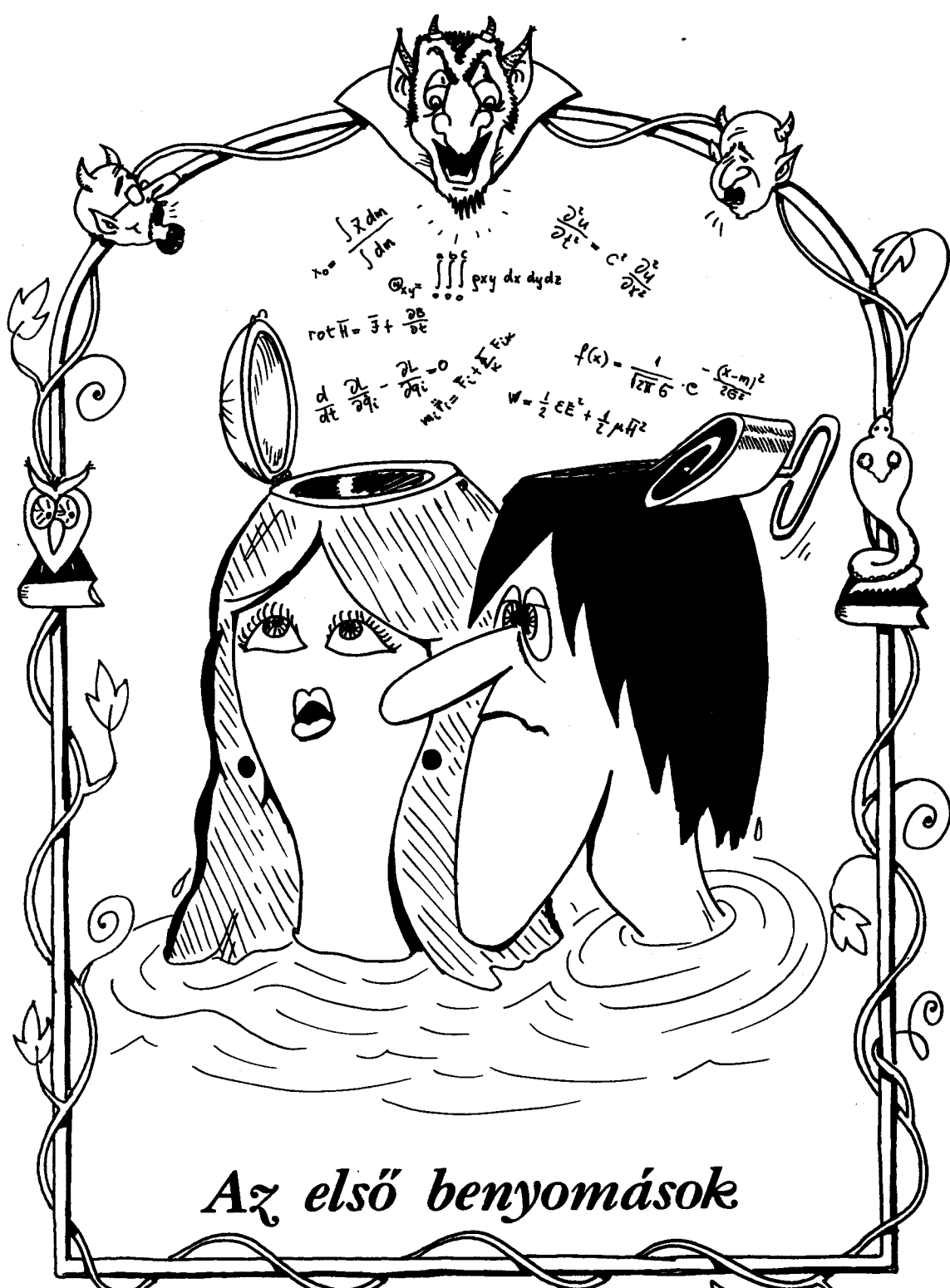

Az első benyomások

KH&S

Ádám: -Aztán leszereltem. Jött a papír, először almát szedni me-
gyünk. Szeretem az almát, nem mondom...

Éva: -Jobb is.

Ádám: -Ám amikor megtudtam, hogy minden év ezzel kezdődik! Mit
mondjak...

Éva: -Csak azt ne, amit akkor!

Ádám: -Ezért nem mentem IV. után építőtáborba Alma Atába.

Éva: -Szóval mentünk almázni..

Ignác: -Együtt mentetek?

Ádám: -Nem, külön. Vonattal!

ALMA - REND

Az almát fákon nevelik. A fá-
kat fajtánként csoportosítják:

- szívócsák
- mindenre érzékenyek
- hét nyelven beszélők, stb.

A fákot aszerint is csoportosítják,
hány éve nevel almát. Az igazán jó
fák öt éven keresztül is képesek
erre.

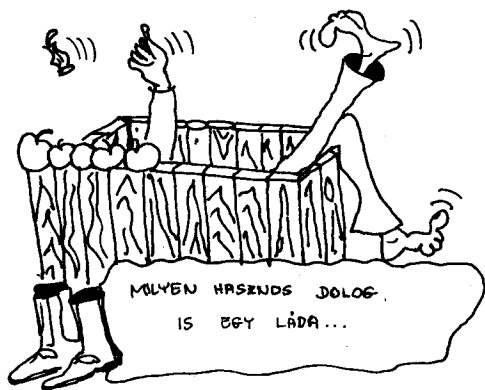

Minden alma piros. Legalábbis
elvileg. És mivel csak elvileg, ez-
ért sorba kell rakni őket. Mert ugye-
bár, csak az igazán piros, jó minő-
ségű alma mehet exportra /pl. SZU-ba,
NDK-ba/, s a még inkább igazán nagy,
szépen csillogó egyedek kaphatnak
jutalom napfényt - természetesen azon
kívül, amit azért kapnak, hogy ősztö-
nösen gyarapodjanak.

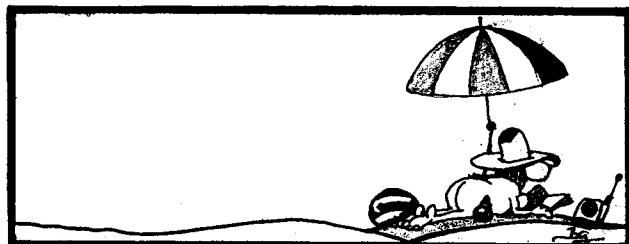

KÉPREJTVÉNY

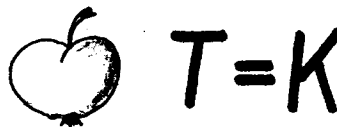

Az alma színe tudvalevőleg nézőpont kérdése. Ez a pont lehet bármelyik fán, de lehet valahol közöttük is. Az is közismert, hogy minél messzebb van a nézőpont a fától, annál halványabb az alma színe. Persze lehet olyan hely, ahonnan minden alma egyformán fakó vagy viruló. Ezt azonban keresni kell, meg aztán úgyis mindig, milyen színű az a nyamvadt alma. Legfeljebb kevesebb napfényt kap és nem megy exportra.

Fentiek alapján a sornak, a rendnek és általában az almának semmi értelme.

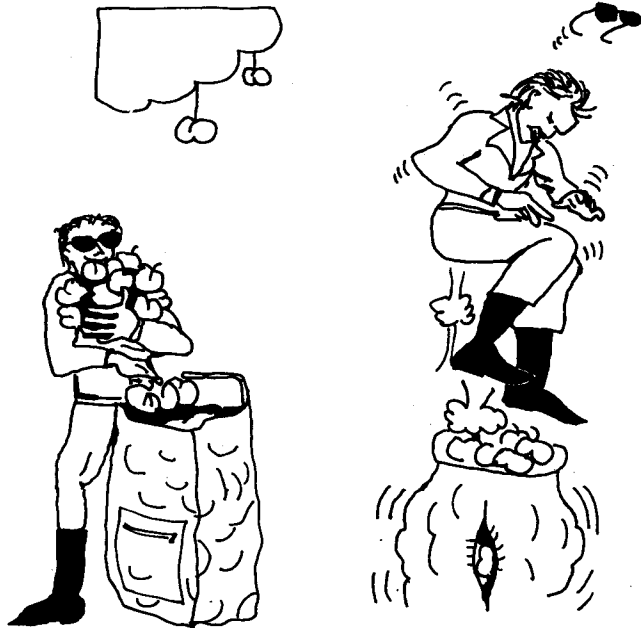

ELSŐ VIZSGÁM

Az a tény, hogy az ember négy percen belül állít elő egy primitív függvényt, még nem oldja fel a túrészámítással kapcsolatos szorongását. Ez a gondolat töltött el, miközben a 4-5 B-s ceruzákat hegyezve, aggódva pislogtam a katedra felé, ahol a fővizegáztató adta ki - széles mosoly kíséretében - az instrukciókat a többi marconának.

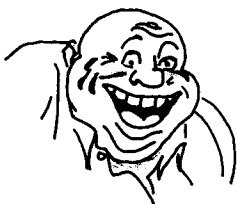

Amikor az ember ellen többen fognak össze, ő is a közösségben keres menedéket, így csatlakoztam egy néhány fős társasághoz, akiknek egy vizsgaismétlő ecsetelte az előző vizsga buktatóit. Itt-ott sikerült kicsalni néhány nyögést, de nem volt nagy sikere. Ilyenkor az ember utolsó simításokat végzi öltönyén, nehogy a kabátujjból kilógó puska fehér csillogása csalja oda a vérszomjas, mindig a sorok közt cirkáló felügyelőket. /Sajnos én pont az alaplyukrendszert hagytam ki az egészből, úgyhogy a más tekintetben csodás fegyver nem ért semmit, mondhatnám egy fabatkát sem./

Már az elején jelentkezett az első számú probléma, tudniillik az indexemben levő fénykép egyáltalán nem hasonlít rám. Végül is a személyemmel meggyőztem őket, őket, az állandóan gyanakvó, saszemű éber fejedelmeket.

A formáságokon átveve kiosztották a feladatlapokat. Hah! ezek generátorok, ezeket tudom. Később kiderült, hogy nem eléggé! Úristen, mi lehet az az áramutas izé?! Ugorjunk!... Tanár úr! Csak még ezt az egy mondatot hagy írjam le!...

Na itt a szünet. Rohanok a szakközepesekhez, megkérdezni, hogy ez miképpen néz ki felülről szemlélve. Ezután, más megoldás nem lévén, nem hiszem el nekik. Na, se baj, az axonometriában egész jó vagyok, majd ott bizonyítok...

Jé! milyen furcsa alakja van! /Félreértés ne essék ezt megcsináltam./

Dél körül, elfogyasztva az utolsó lapot is, remegő térdekkel, veritékben úszva, sápadtan felálllok. A büfében magamba öntöm a kávékat, csikkről gyűjtök rá.



Misi és Szörös a Skála melletti piacon mentek keresztül /lengyel piac, ahogy Misi mondta/. Az egyik "kereskedő" körül kialakult kis csoport felől spray illata áradt.

-Virágillat van! -jegyezte meg Misi, majd magyarázat képpen hozzáfűzte: -Virágzik a kereskedelem.

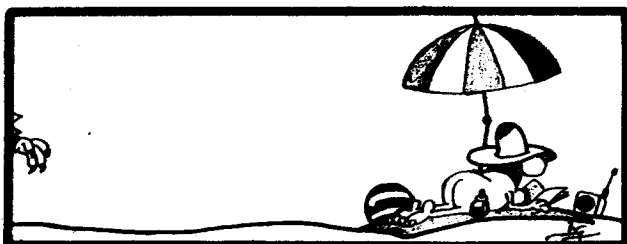

Eredményhirdetés előtt azon tépelődöm, hogy honnan szerezzek 25ft-ot.

Bemegyünk egy olyan magas, sasorrúhoz:

Van isten, megvan a kettős!

Tanár úr...nem lehetne menni a hármásért?

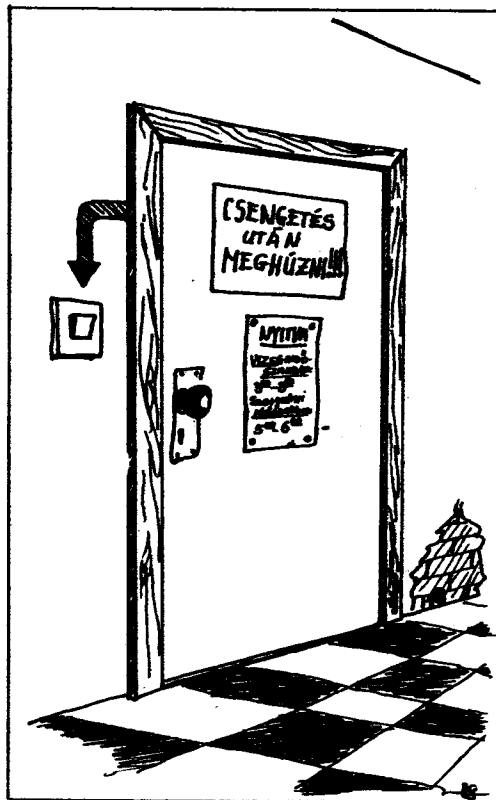

A Dékáni hivatalban



ÉPÍTŐTÁBORBAN

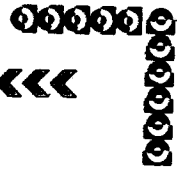

Az egyik bulgáriai építőtáborban történt. A táborvezetőség elhatározta, hogy menettal versenyt kellene tartani az ott dolgozó különböző nemzetiségű fiatalokkal. Természetesen minket, magyarokat is felkértek. Nem volt mit tenni, a szovjetek, a németek, a bolgárok mentek, nekünk is vállalni kellett.

Összegyűlt az egész banda megvitatni, hogy mit is énekeljünk. Valaki ajánlotta a "Mint a mókus..."-t.

Nagyon jó, ezt mindenki tudja. Közöltük a táborvezetőséggel, hogy mit akarunk énekelni.

- Jó, jó, - mondták erre, de mit jelent ez? Fordítsuk le nekik a címet! Rövid gondolkodás után lefordítottuk:

- Kak mókus.

- Na de mit jelent az a mókus? - kérdezték.

Valaki a hátsó sorból kivágta:

- Az egy nagy magyar forradalmár volt.

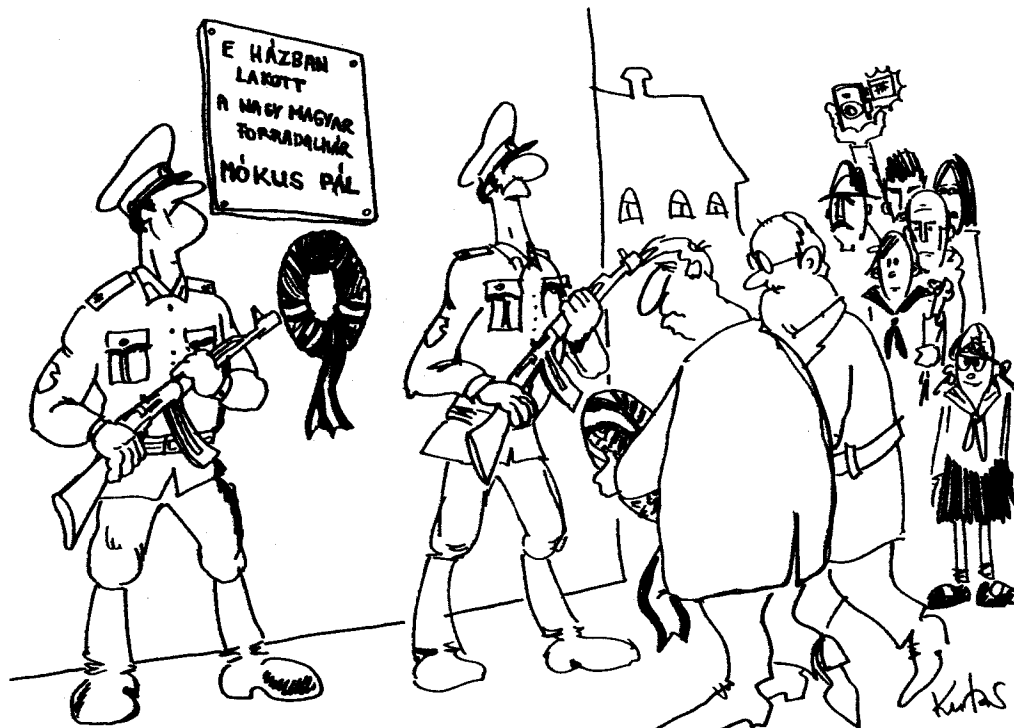

Egy szenvedő férfi bemegy a nőgyógyászatra.

-Jó napot kívánok! Ez a nőgyógyászati?

-Igen.

-Itt teszik fel a spirált?

-Igen.

-És itt is veszik le?

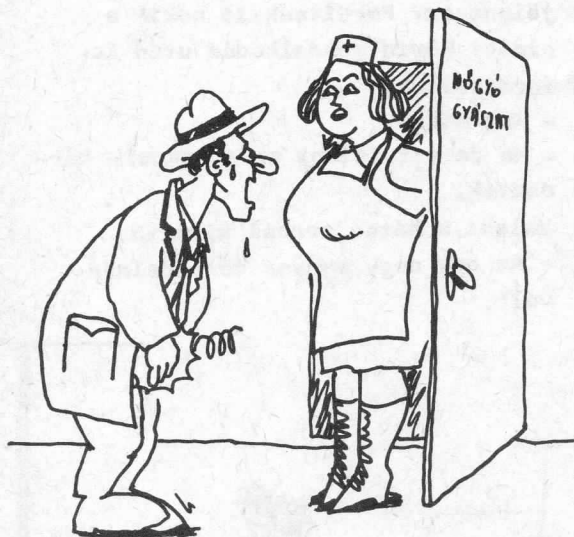

OOO

Szilágyi Béla: FOLYAMATSZABÁLYZÁS
I. Füzet, 29. oldal:

"A szervet működésre készítő és annak működésétől függetlenül változó jelek a szerv bemenőjelei. A bemenőjelek, midőn a szervet működtetik, befolyásolják a szerv kimenőjelét, amely utóbbiak tehát a bemenőjelek függvényei."

Kiállításán egy kubista kép,címe:

"Anyánk"

Alatta ceruzával: "A tied"



Moziban.Egy pár.

A fiú keze a lány térdén lassan csúszik feljebb-feljebb.

A lány egyszercsak elkezd nevetni.

-Most mit nevensz?

-Amit te ott keresel,azt én a hónom alatt hordom.

-...?...

-Ugyanis én vagyok Picasso modellje.

XXXXX

Kivonat a DIALEKTIKUS MATERIALIZMUS című könyvből.

/egységes jegyzet az egyetemek és főiskolák számára, Kossuth Könyvkiadó/

20. oldal, harmadik bekezdés:

"Intő példa, hogy a koncentrációs táborokban -azonos feltételek mellett - lényegesen több olyan ember maradt életben, akinek volt szilárd világnézete, aki ennek segítségével megőrizte emberi tartását, aki nem hagyta magát állattá silányítani."

1983. IX. 29. 6^h 10^l 1983. IX. 29. 16^h 2^{ig} 10^l
Szolgálati jelentés

szolgálatom alatt esemény, mint történt a mezejókat mindenbe ajattam.
T. János László: 24/18. Ótadó: Pápai László
K.B. Kuvomszky István: 1302. Ötverő: Völ Károly
1983. IX. 29-én 14^h 10^l 1983. IX. 29-én 22^h 19^l
Szolgálati jelentés

Szolgálatom alatt a következő esemény történt:

- 1) 16^h 31^l -kor a 1301sz. könyvtárára az ügyeletes K.K.B.-tag a LV. kulcsot igénybe vette.
- 2) 18^h 22^l -kor a 1406 sz. könyvtárára ismét igénybe vették az LV. kulcsot.
- 3) 19^h 20^l -kor a foga'szatról leszóltak, hogy egy diák rosszul van és nyissam ki a Tűzrendészeti szekrényt. Hogy a Belügyig yaszat rendelő kulcsát vegyem ki, én felhívtam először Antal Irén apolót és ő is az mondta, hogy igen ki kell nyitni ilyen esetben a Tűzrendészeti szekrényt. En felhívtam az Igazgatót és ő is megérősítette, hogy ilyen esetben igen kell ki kell nyitni. Mire könyvitotta addigra a diák már jobban lett így csak a bariteket nyitottam ki. Ha's esemény nem történt, a szolgálatot rendben aadtam.

Üt. Szűcs László: 24/18. Ótadó: Pápai László
K.K.B. Kuvomszky István: 1302. Ötverő: Völ Károly



Az én professzorom

KUAS

TAN ARHADA

Elmerültünk tanulmányainkban. Előadások, gyakorlatok, laborok... - elemi erővel tört fel a hétköznapi szürkesége. Ádám:

-Persze tanultunk is, hisz tanítottak bennünket /szépre, jóra/. Feledhetetlen és feledhető élményeket szereztünk. Hatásokat kaptunk, de adtunk is. Hatottunk egymásra heteken át.

Almássy György



-A villamosmérnök lineáris lény.

Mottó:

"Annyit tudok ajánlani azoknak, akiknek konzultációra van szükségük, hogy segítsenek egymáson."

/Bárányné Sülle Gabriella/

Antal János

-A kvantumfizika nem egy abszurd dolog, pont olyan egyszerűen meg lehet érteni, minth egy Maxwell egyenletet vagy valami ilyesmit.



Ezt mindig felírom, mert nem árt elfelejteni.

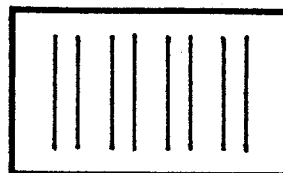
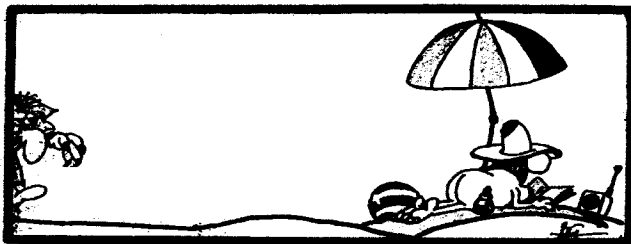

MI EZ?

Barát Zoltán

-Hány fokon olvad az alumínium?

Csend. Erre ő:

-Hogyan. Hát maguk még nem öntötték alumíniumot?

Csend.

-Hát acélt?

Kis csend után Dósa válaszol:

-Nem, csak ürgét.



A Haas effektust magyarázza:

-Tehát kérem érdemes előbb érkezni, nemcsak a menzára, a hangnak is.

Berény János

-Miért képszerű?

-Mert analóg.



-Ti olyan lusták vagytok! Megkaphatnátok a világ kulcsát, de helyette mást fogtok.



Tudják milyen a mai magyar társadalom?

-Egymás seggébe dugjuk a ló..szt!
Körbe fel vagyunk fűzve!



-Több dimenziós esetben egy n dimenziós vektorral ábrázolhatjuk.

Bódor Gábor

Iránycsatolók leadása után, a gyakorlat végén:

-Kollégák, ma ezen a gyakorlaton 100000 forintot kaptak kézhez.

Császár Akosné

"A sebész szikével, a matematikus halmazokkal operál."

..avagy a műtét:

Császármetszéssel született embernek lényegesen rosszabbak az esélyei a vizsgákon.

- ? -

- Mert skit már egyszer kivágtak...



Csató Tamásné

-Esküszöm ez a tábla néha nem azt csinálja, amit én nyomok!

Csurgai Árpádné

A Fermi által kiharapott rész...

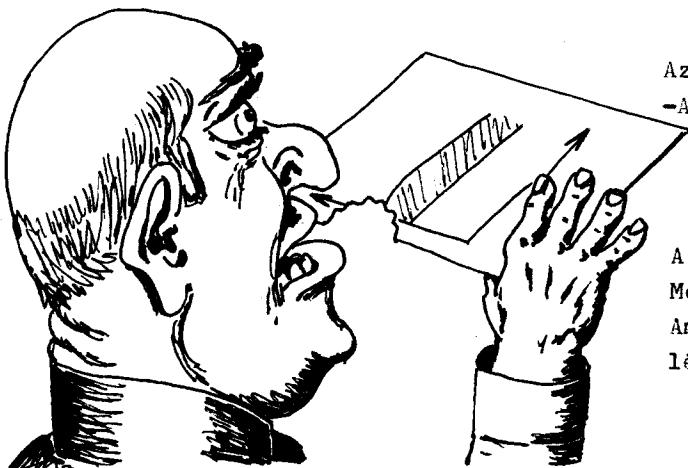

Farkas András

-Ha valamit példásan el akartak b...ni ebben az országban, létrehoztak egy bizottságot.

Fazekas Kálmán

-Azt talán elmondtam már, de ha nem, akkor újra elmondanám...

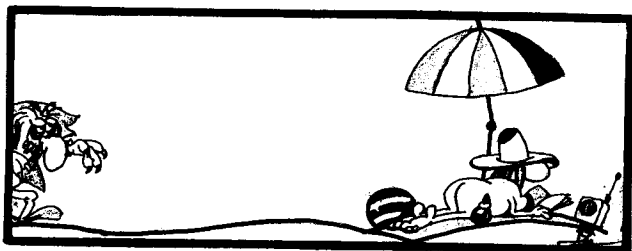

Ferenczné Árkos Ilona

Kérdez:

-Innen milyen eljárással folytathatjuk? /a linearizálást/

Meszlényi:

-Külön-eljárással!

Ferke János

Az örült pszichológus is azt mondta:

-A másik sem hülye. /katalógusról/



A Körúton megy két meztelen ember.

Melyik a közgazdász?

Amelyiknek a hasa kék /mérnöki becslés/.



A közgazdász megelégedik az átlaggal: átlagos életszínvonal-növelés, átlagos áremelés, átlagos sörfogyasztás.. /súlyozott átlag/

Frajka Béla

Egy zh előtt oldani akarta a feszültséget, ezért megszólalt:

-Látták az alagsorban ezt a táblát: "Törpe nincs, ne tessék kopogni!" Ehhez egy anekdota tartozik. Egyszer Óbudán, egy ház ablakában megjelent egy hirdetés: "Antikvár könyvek olcsó eladása." Néhány hónap múlva megjelent mellette egy új felírás: "A kurva elköltözött, ne tessék kopogni!"

Fülöp Tamás

-Kollégák, a vizsgán megköveteljük a helyes magyar beszédet, de hát maguk ezt már tudhassák, hisz régóta idejárnak.

Guth Zoltán

-Több nyelven zongorázik.



Füzessy Zoltán

Bejön az új trapper farmerjában, s rögtön megjegyzi:

-Elnézést kérek, ha néha magamhoz nyúlok, de csak a zippzáram...



Ginsztler János

Egyszer a tartós folyásról akart előadást tartani, még kezdő oktató korában.

Gondolta, hogy ezt legkönnyebben úgy lehet szemléltetni, ha utal a fregolira, ahol alumínium dróton a nedves fehérneműt sokáig szárítják, és a drót könnyen meggyúlhat. Ezt alaposan előre átgondolta, és így kezdte az előadást:

-Ma a tartós folyásról fogok beszélni. Ezt elsősorban a női hallgatóknak kell jól ismerniük.



Gönyei Antalné

-A demokráciáért vívott harcban nem mindegy, hogy kinek a kezében van a fegyver.

HI

VIDEOTON-értelemben vett "nagy" gép.

D

Nem ment. Már azt hittem ki kell cserélni a CARRY bitet a proc.-ban.

Szárnyasrakétánál a felszín követését nem bütykös tárcsával oldják meg.

Horváth László

Szeretünk nagyképek lenni,
a és b helyett f és g-t használni.



A március 21. előtti előadá-
son ezt mondta:

-Mivel március 21. a proletár-
diktatúra ünnepe, most stilszerűen
diktatórikusan ünnepelünk: kata-
lógust tartok. Minden tankörből
a 19. a 03. és a 21. embert fo-
gom ellenőrizni.

Horváth István (HI)

A processzornak tudnia kell
írni és olvasni. Rendőrprocesszort
nem gyártunk.

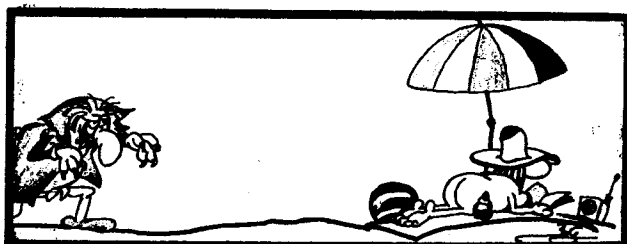
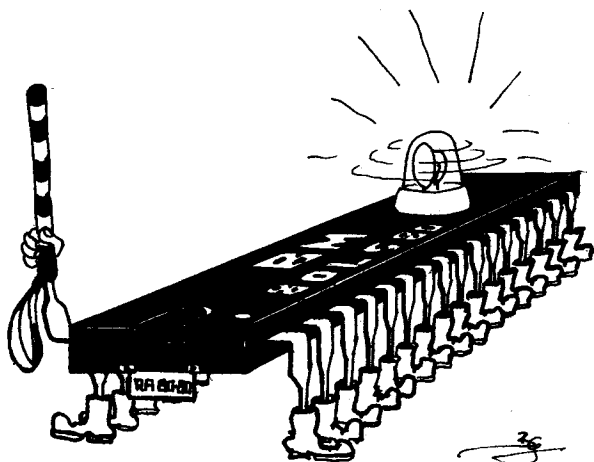

24 madzaggal már egy karácsonyfát
is meg lehet hajtani.



Pista bácsinak nem lehet azt kije-
lezni, hogy ABCD, FE, mert megmond-
ja, hogy hova menjen a BME.



Ránézésre az ember a 27-et első
közelítésben primzámnak képze-
li.



Lassan a étabotba is μ -t építünk.

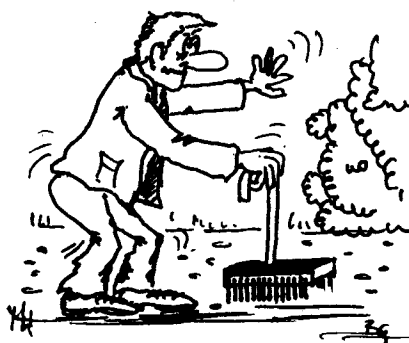

ILLés László

Ez az alfa nem alfa? Túl közel állok a táblához, így nem látom.

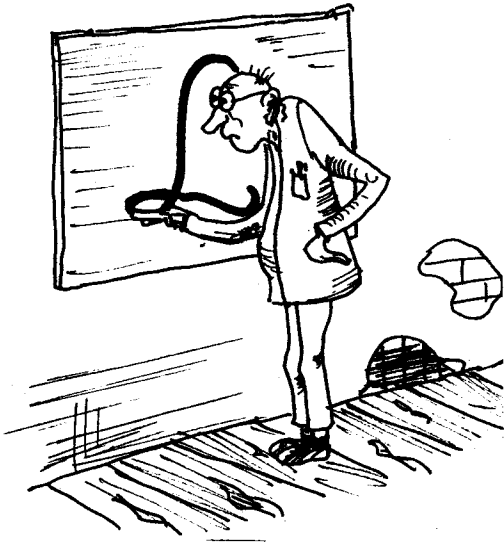
**Jachimovits László**

Előadáson éppen levezet:

-Realizáljunk tekercset negatív C-vel. Legyen $C = -C_5$

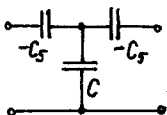

$$\frac{1}{j\omega(-C_5)} = j\omega C_5$$

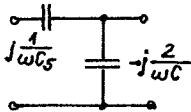

$$\frac{1}{\omega C_5} - \frac{2}{\omega C} = \frac{-1}{\omega C_5} \Rightarrow$$

$$\Rightarrow \frac{2}{\omega C_5} = \frac{2}{\omega C}$$

a frekvenciától függetlenül:

$$C = C_5$$

Kósa Ferenc

Március elején beront az orosz gyakorlatra, és első szavai ezek:

-Kis Szekeres, veled álmotam az éjjel! Azt álmotam, hogy megbuktatlak. Meg is foglak buktatni! Május végén megbuktatta.



-Vak vagyok, mint néger az alagútban.



-Olyan legyen a tábla, mint a bantu néger csecsemő.



-Akkorát buksz, mint a kenguru, aki nem vette észre a drótot.



-Csodálatosan érdekes módon erre a pályára születtem és istenien tudok tanítani.



-Szellemi Patyolat Vállalat vagyok, aki már tizenöt éve nem csinál mást, mint az általános és középiskolai munkatársaim szennyését mosom.

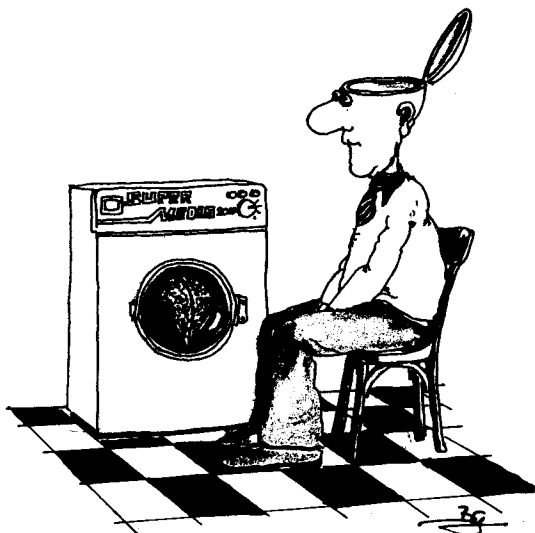

6

Akkora szöveget beírok, hogy 6 szercsen viszi az uszályát!

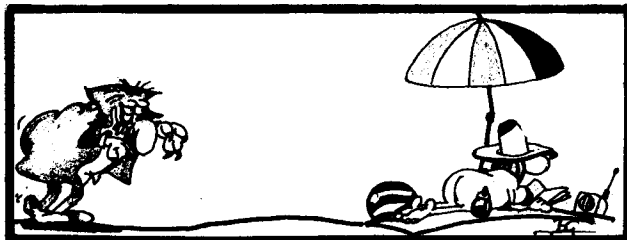
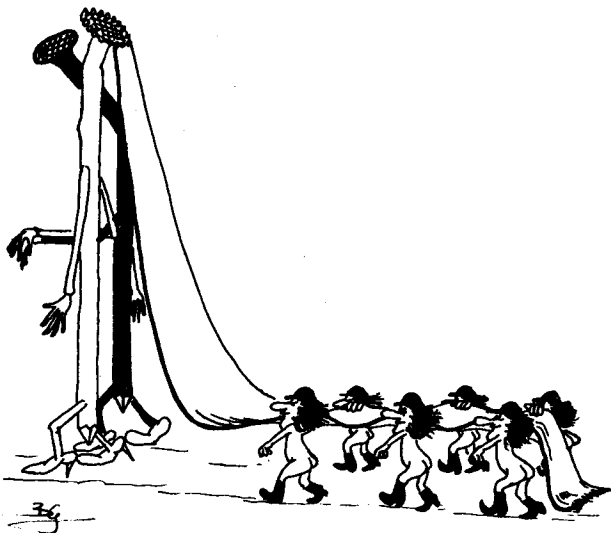

Kóczy T. László

A félév végén rossz helyen írta alá az indexeket. Már körülbelül négyet elrontott, mikor valaki észbekapott és figyelmeztette. Rövid hümmögés után kijavította az előzőeket, majd egy új indexet vett a kezébe és azt mondta:

-Most már ezt is elrontom és kijavítom, hogy egységes legyen.

Lantos Ervin

Néhány perccel zárás előtt érkezik a Goldmann menzára. Már csak egyféle kaját adnak, de a sor végén még nem lehet látni, mi az. Aggódva megjegyzi: -Csak nehogy rántott lazacot adjanak lócitrommal, mert a halat nem szeretem!



Molnár Béla

-A szintévesztést a férfiak öröklék döntő részben. Itt is mi húztuk a rövidebbet.



-Nem akartam minden frekvenciát kHz-ben jelölni, mert akkor minden áttekinthetőbb lett volna.

KÉPREJTVÉNY

Z ? ?
N=L

Nagy András

-A nézőnek mindegy mit néz, csak világítson. /mondta a TV-ről/

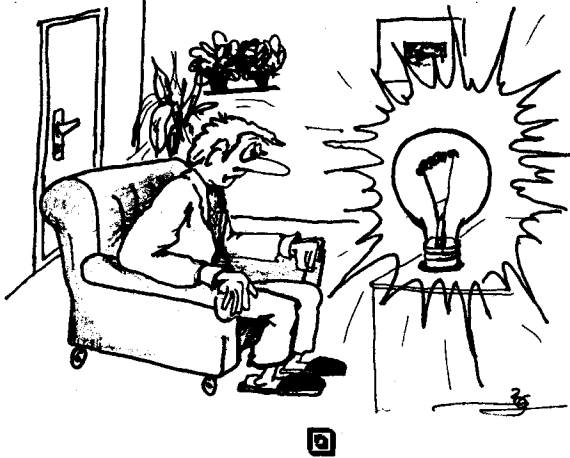

-A TV nézők jellemző tulajdonsága, hogy nem rohagnak sűrűn a képernyő előtt.



A szinkronjelen berágás van.

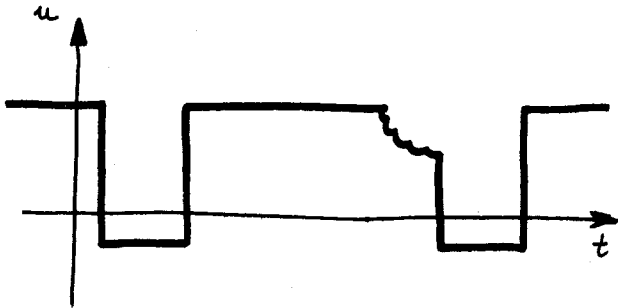

-Elnézésüket kérem, hogy a gyakorlatot előbb fejezem be, ígérem, többet nem fordul elő.

V. Nagy Éva

Több ezer esztendő, legalább 5 vagy 4, vagy még régebbi.

-Itt állnak negyedéves létükre és még mindig nem tudnak leszívni.



Nagy Lajos

-Ezt a példát ne így csináljuk, mert bajba kerülünk, mint kacsa az ultrás vízben!



-Aki ezek után Elba szigetére küldi a példát, az megnézheti magát!

Példa megoldása közben oda jut, hogy F-s, vagyis erő szorozva elmozdulás. Odafordul az egyik arab hallgatóhoz:

-Tudod, fiam, mi ez?

Az csak néz...

-Persze, honnan tudhatnád! Munka, fiam, munka!

Németh Gábor

-Minket a folyamat lényege nem érdekel, hagyjuk ezt meg a vegyészeknek, gépészeknek és egyéb elfajzott embereknek...

-IT-t kérünk és benyúlunk.

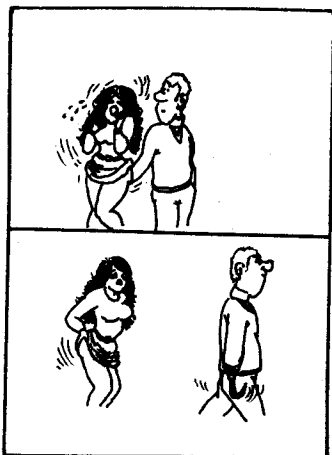

-Ami benne van az ember köztudatában.

A telefonközpontokról beszél:

-Egy Magyarországtól különböző, tehát némileg tisztességes helyen...

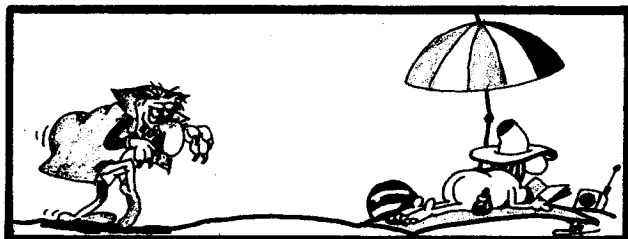

-A vizsgázáshoz két feltétel szükséges, az, hogy a tanár és a hallgató is ott legyen. Ha mindkettő teljesül, várok tíz percet és kirúgom a hallgatót.



Így kezdi az órát /az első mondat/:

-Ez hát a következőt jelenti...

Pach Zs. Pálné

Mindig az első sorok széleiről hívta táblát törölni a szerencsétleneket, akik persze így lemaradtak, mert ő közben a másik táblánál folytatta. Következmény: egy hét után V alakban ült az évfolyam...

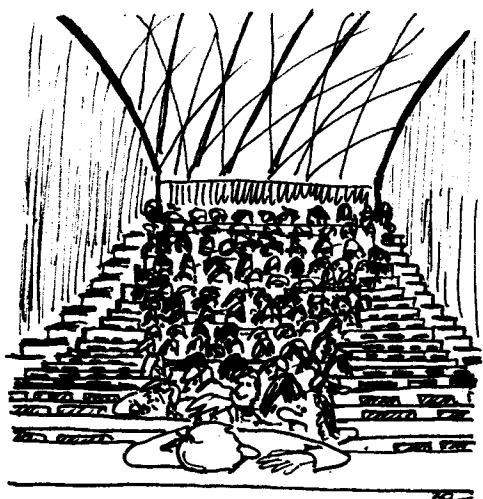

Az üregrezonátorokról:

-Ez maga a tökély: a bezárt szemi.
/Fodor György/

KÉPREJTVÉNY



Papp László

A dióda a leggyorsabb elem,
mert nincs benne semmi.



Papp Ottó

-Ha a célkitűzést meghatározzuk...



-Ha egy rézből lévő csavar helyettesíthető egy közönséges fémből lévő facsavarral...



A vevő lyukat akar, de fúrót vesz.



Ha valaki nagyon sok energiát fektet egy lyuk megmunkálásába, akkor beleszeret.

Az emberek álláspontját általában ülésponjtjuk határozza meg.



Moziban:

-Vegye el a kezét, maga szemtelen!

-...?...?

-Nem maga!



Nem az a baj, hogy valaki valamit nem tud, hanem az, hogy tudja, de az nem úgy van.



-Tizenegy mínusz tíz az nulla. Remélem, nem számoltam el.

Podoletz György

-A zárthelyi egy számonkérés, mely arra jó, hogy megnézzük, maguk be mernek-e helyettesíteni ebbe a képletbe.

Selényi Endre

-Minél több korlátozást vezetünk be, annál több a korlátozásunk.

Serény György

"Most pedig folytatom azt, amit az előbb a levegőben lógva hagytam félbe."

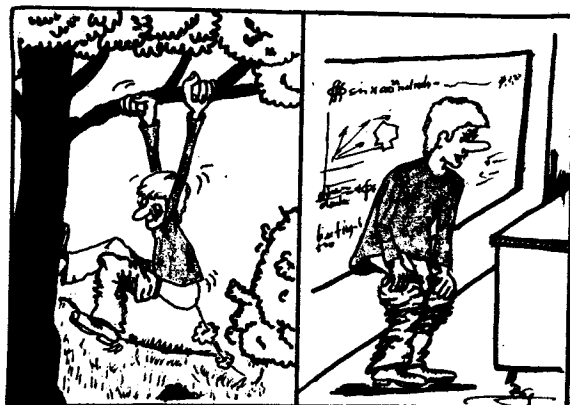

Sülle Gabriella

-Csak 20 ember jelent meg az előadáson, de ennek a fele lélekbent máshol jár.

Tóth:

-Ez a lélekvándorlás jelensége.

Szabó Árpád

Newtonnak az az előnye volt elődeivel szemben, hogy ő már ismerte Newton III. axiómáját.

Székely Levente

Az NDK-ban szakmai gyakorlaton meglátott egy csinos lányt csíkos ruhában. Megszólt:

-Jaj, de szeretnék börtöntöl-
telék lenni!

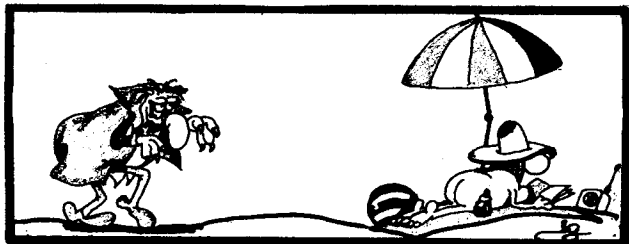

Szekeres Béla

-A földnek epszilonnnyi szigmája van, ezért disszipál.



-Ezeket az értékeket most felírom, de ne mutassák meg olyannak, aki ért hozzá.



-Most felírom ezt ide, de valamiképp hozzák helyre, ha vizsgára készülnek.

Szokolay Mihály

Tegyük meg, hogy szünet nélkül tartjuk az órát és annyival tovább tart az előadás, mint a szünet időtartama.



-Hadd hívjam fel a figyelmet egy ilyen kiváló szerző munkájára.../hívja fel a figyelmet saját könyvére/.



Négszínelmélet egzakt bizonyítására buzdít:

-Nem tudom, látott-e már önök közül valaki térképet...



Kozmikus zajokról beszél:

-Nem tudom, önök közül hallgatott-e már valaki URH rádiót. Mondjuk 67 Mhz-en. ...ha valaki kíváncsi, szívesen mutatunk ilyet a laboratóriumban.

Sztopa Gyula

Egyszer szemléltető példának kezébe vette a szivacsot, felemelte, és ezt mondta:

- Legyen ez egy merev test. Nevezzük szivacsnak!

НАПОЛЕОН

/A mezőn van ő./

Tagányi György

A totem-pole kimenetet magyarázza:
-Ha az a dióda nem lenne ott, még érteném is!

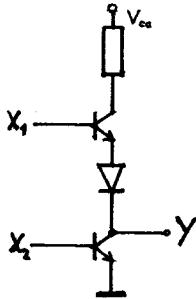

Temesi Ágoston

-Vagy jó, vagy nem jó, de az biztos!

*

Bármennyire is izé, én ezt akkor is befejezem!

☑

-Két eset lehetséges: vagy megcsinálja saját maga, vagy megveszi az NDK-ból, de akkor Isten óvja a királyt!

☘

Hat perccel kicsöngetés után:

-Még körülbelül egy percet engedjenek, aztán jön a második óra.

☐

Felrajzol egy kapcsolást:

-Ez egy beteg ló elrendezés.

Öt perc múlva, miután nem jut dűlőre valamiben:

-Nem vagyok egy fenémén ebben a kérdésben. /hanem beteg ló, gondoltuk/

Toldi Ferenc

-Akkor szoktam katalógust tartani, ha alacsonyan repülnek a darvak. Ha a jövő héten kinéznek az ablakon és ezt tapasztalják, akkor kérem, hogy erről értesítsék a többieket is!

Török Sándor

-Az előző félévben levizsgáztak vákuumtechnikából, most már csak az a kérdés, hogy mi maradt meg ebből a fejekben.

Szisi:

-A vákuum.



Zombory László

-Mint a koraszülöttet súlyban mérik, a műszert dollárban és nem rubelban.

☒

A kis Bólyai azért kicsi, mert a papa volt az idősebb.

①

-Akkor tisztességes valami, ha libasorba fejthető!

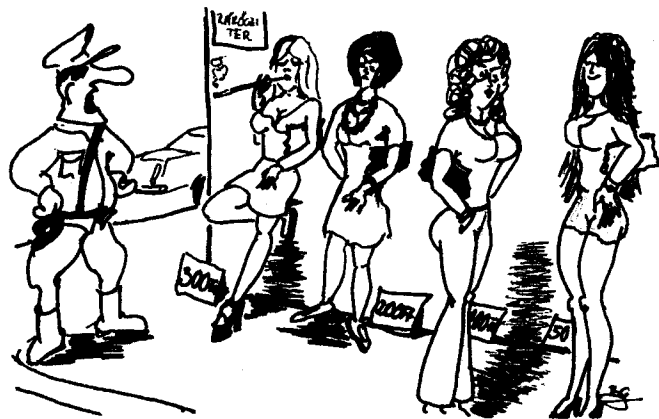

Az emberi lustaság olyan, hogy az ember még gondolkodni is képes, hogy munkát takerítson meg.

Továbbá



Langer László: /minden relatív/

Egy pár ember kis késéssel érkezik előadásra. Langer megjegyzi:
- Nem késtek sokat, csak három percet, bár akit fölakasztanak, ennyi idő alatt kinyúlik.



...Két mátrix között így szólt:
- Most megint a skalár eszközre hallgassanak!



Andrásfai Béla:

Sérv szabály:
"Lehet az anyát és a lányát is, de egyszerre csak az egyiket, nehogy sérvet kapjunk."
És le is írta: $f \cdot g = f'g + g'f$



Kóczy T. László

Egyszer a táblánál hosszasan elgondolkodott beszéd közben, miatt ezt mondta:
- Legyen ez itt... ugye... mondjuk... hát... például...mittudomén... mondjuk... nyóc.

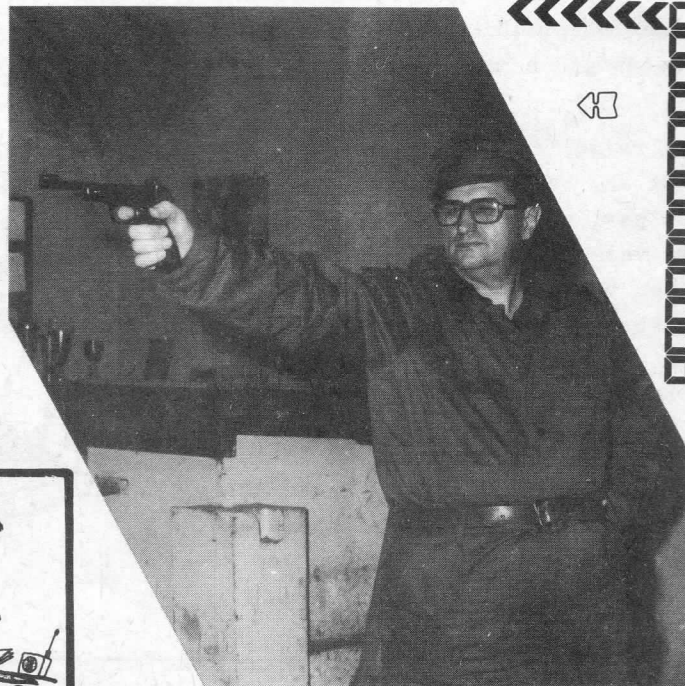
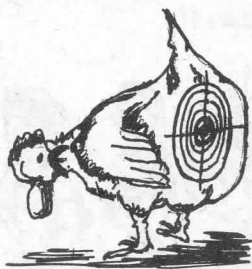

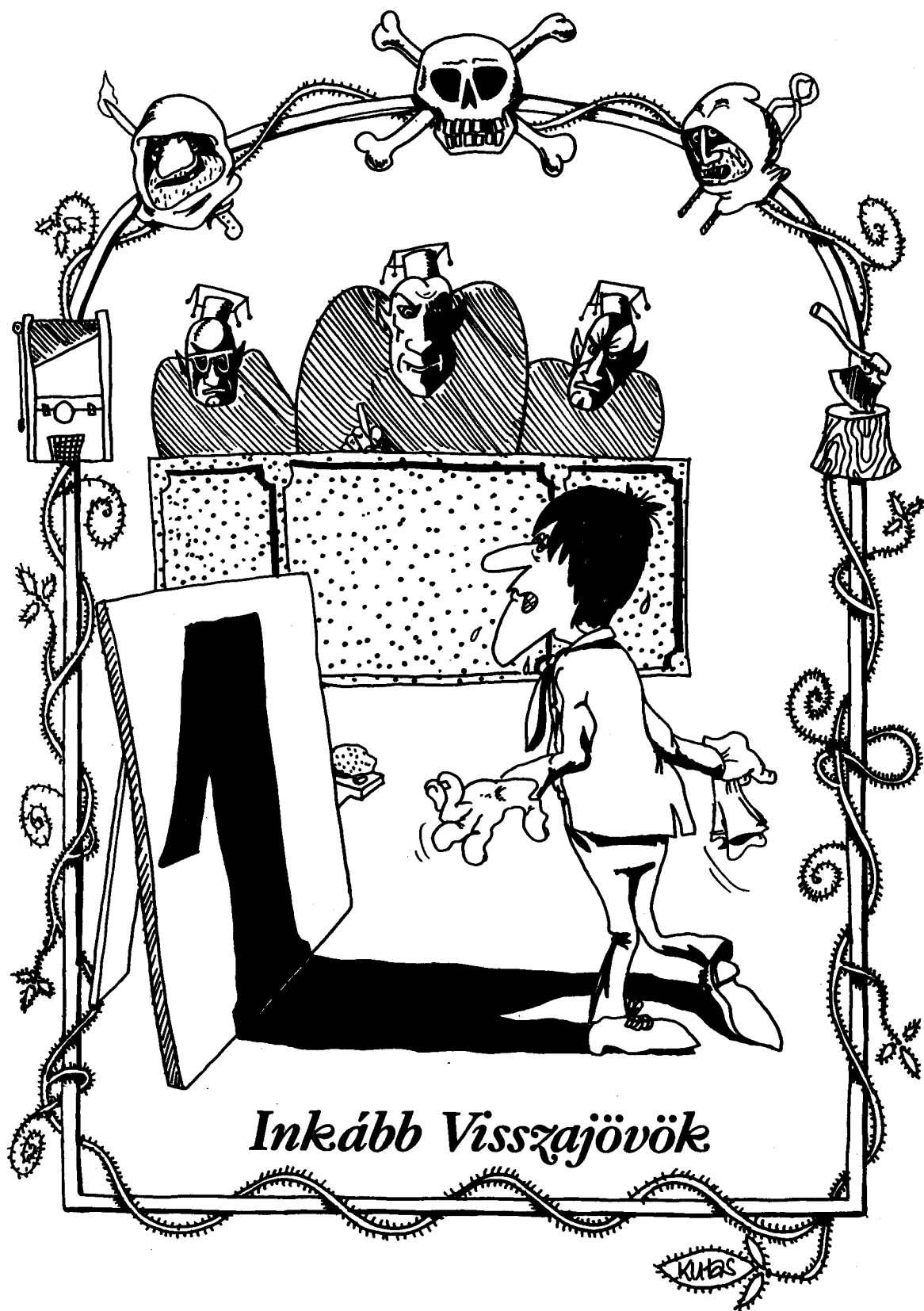

Inkább Visszajövök

KUTAS

Éva fűrgén a fogashoz lépett és vetközni kezdett. Persze, csak a kabátját. Előtűntek puha keblei, kibomlott sűrű haja, láthatóvá vált kedves arca.



Ádámba néhány másodpercre visszatért az élet, de csak azért, hogy utána még rosszabb legyen Ádámnak, ha ismét távozik. No, nem Éva...De ne vágjunk elébe.

Éva bement a szobába. Ádám be akarta kapcsolni a lemezjátszót, de a zsinór belegabalyodott a lábába és különben is belenyilallt a derekába a lumbágó. Ekkor mentő ötlete támadt. Eszébe jutott a régi bölcsesség:

"Ha baj van, akkor munkatétel!"
Már éppen hozzá látott, hogy felírja: $W = W_0$, mikor megszólalt Éva lány hangján:

- Na mit bénázol már, b...meg?

Ádám megkövülten állt. Ilyesmi vele csak akkor fordult elő, amikor villánytan kis zh-n rájött, hogy egyetlenegy fajta példát sem tud megoldani az ötből.

"Tegyük fel, hogy Éva egy egységugrás függvény. Ebben az esetben, ha tranzformáljuk- de ezt még nem is tanultam meg. Inkább nem tranzformálok Évát."

A földi tündér, a megtestesült angyal ott ült a díványon. Szemét szűziesen lesütötte és úgy rángatta Ádám eliccén a zippzárt. Ádám úgy viselkedett, mint ahogy egy rendez lineáris invariáns hálózathoz illik. Miután megérkezett az egységugrás gerjesztés, a válasz egy stacionárius és egy tranziens komponensből tevődött össze. Sajnos ez elég nagy baj volt, mert a tranziens folyamatot Éva hosszabbnak képzelte...



Pihegő ajkain meg is jelent néhány kedves szó:

- Te balf.../folytatást az olvasóra bizzuk/

Ádám fölényesen mosolygott. Ő tudta, hogy csak egy tekercaet kell a hálózatba rakni és az időálló nő. Most már csak a kétkedő Évát kell erről meggyőznie /David Vincent/.

Ekkor megjelent az ajtóban két hegyes tűimpulzus. Ádám megpróbálta őket Fourier-sorba fejteni, azonban azok csak sötéten tornyosodtak előtte, majd az ágyhoz léptek és megszólaltak:

- Kolléga, ezt azonnal hagyja abba és legkésőbb holnap délig tervezzen egy ötállású háromfekozatú laprugós tekerentyűt!

- De miért? - hebegte Ádám.

- Mert különben csak húsz forint különjeljárási díj ellenében adhatja be.

Ádám nem bírta tovább. Felugrott, megragadta a kegyetlen függvény maximumhelyeit és szorongatni kezdte. Ekkor Éva megszólalt:

- Azonnal engedd el a cicimet!

Ádámmal azonban nem lehetett bírni. Úgy érezte, eljött a pillanat, mikor át kell térnie a komplex síkra.

- Bevezetem a jóomega helyett... kiáltotta.

Éva azonban türelmét elveszítve közbevetett:

- Majd mindjárt megmondom, hogy mit vezess be és hova!

- Bevezetés a Szextechnikába - hörögte Ádám, de addigra már Éva egy perzeaszőnyegbe csavarta őt és szorgalmasan kísérletezett, hogy szerelme különböző erőhatásokra miképpen deformálódik.

Ádám habzó szájjal deformálódott, mire Éva ráhelyezte a zongorát, és néhány etüdüket adott elő. Egy darabig Ádám még szorgalmazta, hogy logaritmikus léptekkel ábrázolni kellene a zongorahangok frekvenciáját, de később letett erről a szándékáról is, ugyanis Éva meggyőző erővel közölte:



- Egy ilyen hülyével soha többé nem állok szóba! - és elviharzott.

- Nem baj! - mondta Ádám.

Holnap megírom a pótzh-t, holnapután levizsgázom V-ből, feltéve hogy holnap nem rúgnak ki M-ből. Ha igen, akkor uvézek. Közben megcsinálom a visszaadott feladataimat és még egyidejűleg beadom az uvé jegyemmel együtt. Addigra elmúlik karácsony, újév, de se baj, a végén még felszedhetek egy jó nőt, ha lesz rá öt perc szabadidőm.



Tanulság: Akkor szép az élet, ha zajlik / EZ EGY ELÉGSÉGES FELTÉTEL/.

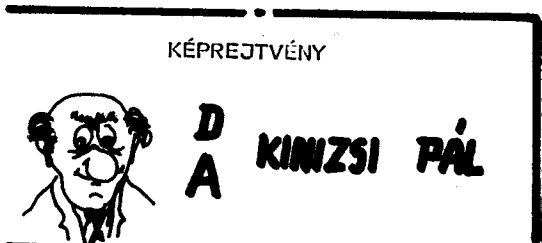

SZINES DIÁK DIÁK

Thai készíti az önálló labor jegyzőkönyvét.

... "másrészt törekedtem arra is, hogy a nyák annál kisebb legyen, minél jobb, mert a felét úgysis levágják."

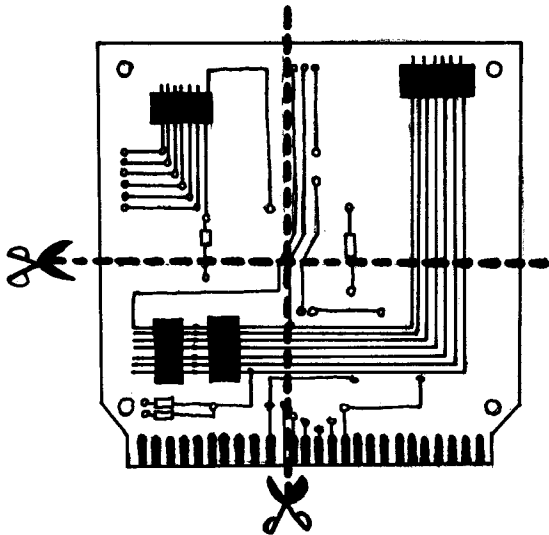

Tűzvédelmi előadás, Előadó:

-Mi van a poroltóban?

Vízi tudja:

-Fűrészpor.



Liftes néni a V2-ben:

-Nem merek megállni a 6. emeleten, mert az előbb is mondtam nekik, hogy be szállhatnak, a hetedikén meg annyian voltak, hogy be se fértek.

-Ne is tessék!-mondja Pallag Tibi-
Ők mehetnek lefelé csőtápvonalon is!

A tanárnő Üzemgazdaságtan órán:

-Kérdőíveket bocsátottak ki, hogy a melósok hogyan töltik ki órára lebontva a munkaidejüket. Maguk szerint hasznos ez?

Egy SZET-es diák:

-Hogyne, megtanulnak fogalmazni.

Egy egyszerű műveletet három oldalon keresztül taglalnak. Például beírják azt, hogy "makacs oxidréteg eltávolítása mechanikai úton" miközben csak két mozdulatot tettek a smirgivel.



Gyula a tűzgéppel bíbelődik. Sehogy sem akar neki működni. Gyulának mondják:

-Figyelj, te nem mérnöknek készülsz?

-Igen, de nem gépészek!

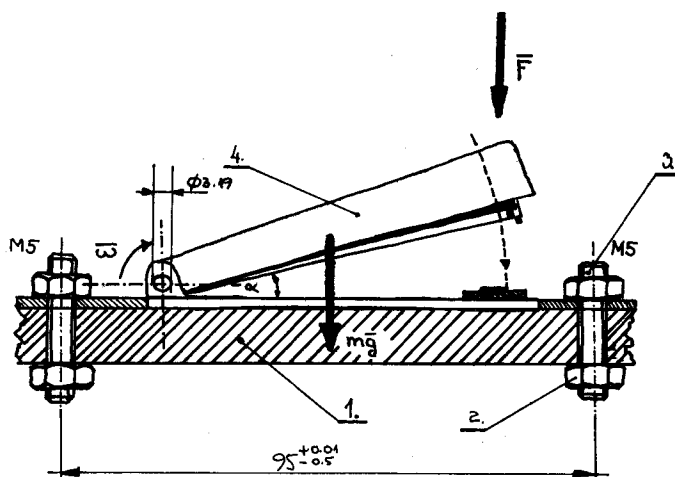

Tűzvédelmi előadáson:

Az előadó kérdése:

-Mi kell a tűzhöz?

Kiszúr valakit.

-Oxigén, éghető anyag, meg gyulladási hőmérséklet.

-Meg még mi?

-Egy tűzoltó!



XXXXXX

Détár Imi bejött a koleszba és kérdezte a többieket:

-Józsí hol van?

-Mér,

-Mér, mér!, mert beszélni akarok vele,

-De méér!

-?!

-Méréssen van.



Gantner Laci /Luigi/ berobog a vizsgára.

Tanár:

-UV jegyet hozott?

Luigi elővesz négy darabot:

-Melyiket parancsolja?



Füzetrészlet:

"..Ezt is csak addig értettem, amíg nem kezdték el magyarázni."



Diák:

-Tavaly a KIN kupán én például kutyát nyúztam, mert kellett egy nemesi kutya-bőr.

Tanárnő:

-Szörnyű! Maga semmitől sem undorodik?

-Dehogynem. A tejbegríztől.

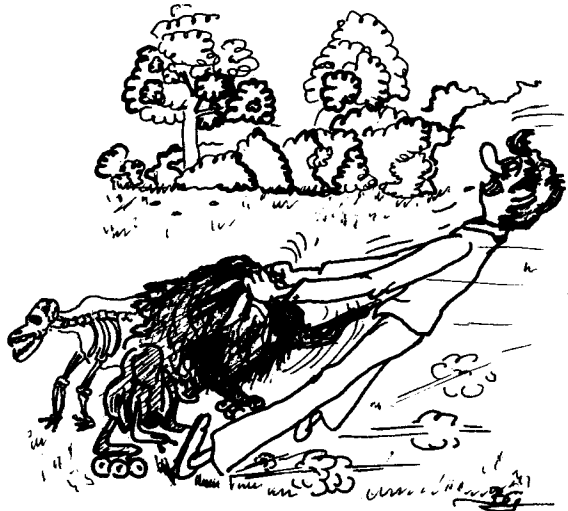

A másnaposságban az a szar, hogy az ember az agyát nem bírja kiokádni. /Túri/

Erősáramú mérésen Túri plusz Krémer mérnek. Az esetet Túri később így adta elő:

-Volt ott egy n-szer 100 Ω -os tők új ellenállás, annak rendje és módja szerint bekötöttük és áthajtottuk rajta a névleges áramot. Mérőfüst felszállt.



Hogyan lehet egy 10 kV-os feszültséget egy 10 mV-os műszerrel mérni?

Szorozni kell a kitérést a fordulatszámmal!

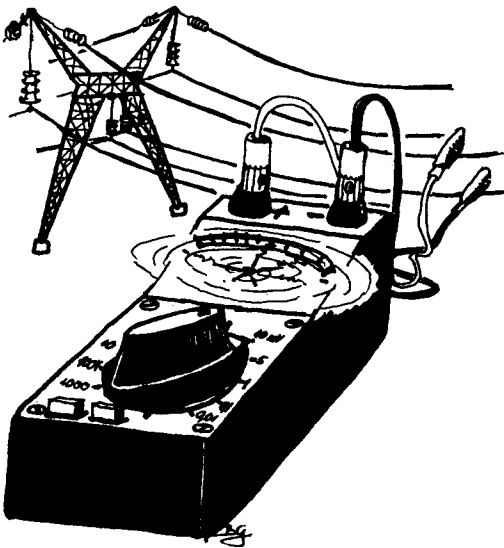

Kazimir - azóta évismétlő-panaszkodik:

-Nálunk egészen másképp adják le a lebegőpontos számábrázolást.

Ferencz Gabi:

-Miért, nálatok nem lebeg?

Rizsi VRG vizegán:

-Őőő...ha a kiadások növekednek,
őőő...akkor őőő... emelkednek a
költségek. /hármast kapott/



Korbely tűzvédelem oktatáson felszólal:

-Szeretném megkérdezni, ha az ott a vészkijárat, akkor miért van zárva?

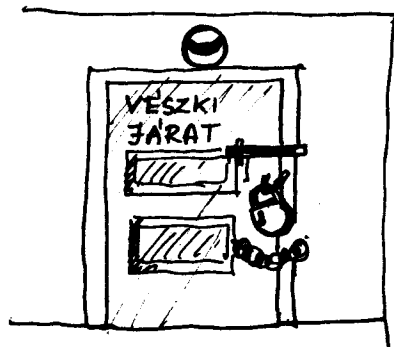

Méréstechnika halasztott vizegán Korszány nagyon könnyedén mozog. Kérdő tekintetek fordulnak felé, mire Gyuri:

-Nekem ez csak légzőgyakorlat volt. Holnap megyek halasztott rektori villanytan szigorlatra!



Kazimir vitatkozik az EPH tanárral. A tanár:

-Kazimir fiam, te olyan sötét vagy mint az éjszaka.

-Valaki hátulról:

-Lehet, hogy nem is néger, csak átlátszó?

Donáth a táblánál. Függvényt kell felrajzolnia. Tanár:

-Kicsit hullámosabbra rajzolja azt a vonalat!

Mire ő:

-De tanár úr kérem! Ez még csak a koordináta tengely!

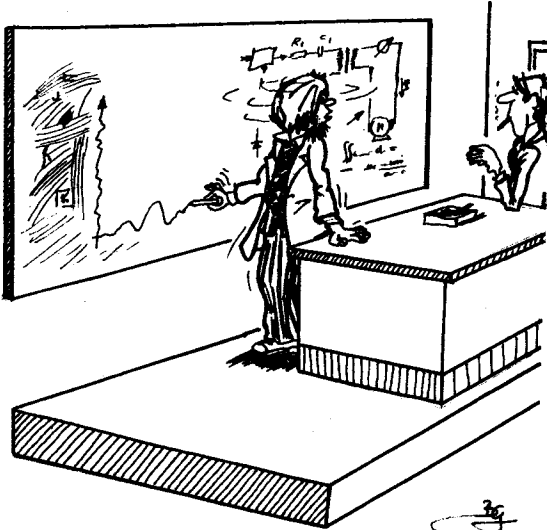

Donáth jegyzetel és megkérdezi:

-Ez most mennyire új cím?

-Hogy-hogy mennyire új?

-Azért kérdezem, hogy milyen színnel húzzam alá!



Hallgató analízis gyakorlaton:

Megkapja a feladatot: $\int \sin x \cdot \cos x \cdot dx$.

Zseniális lépés után: $\int \sin x \cdot \cos x \cdot dx =$

$\int \sin x \cdot dx \cdot \int \cos x \cdot dx$. Innen pedig a megoldás már triviális.

Sztori az új a la carte jeggyel: Szervezés gyakorlaton Berény kérdezi Hévízi Lacit, hogy milyen nyelvet tanult.

- Angolt - mondja Hévízi.

Berény szemrebbetés nélkül angolul folytatja az órát.

- ? -

Berény újra Vizihez fordul:

- Nem szavakat tanul?

- Ó, nem, ez csak a kajatalványom.



KISZ gyűlés:

Pénisz az utolsó csepp véréig védi a szervezet egyik elvadult javaslatát.

Kovács Zoli hátulról:

-Pénisz, miért vagy f.sz.?

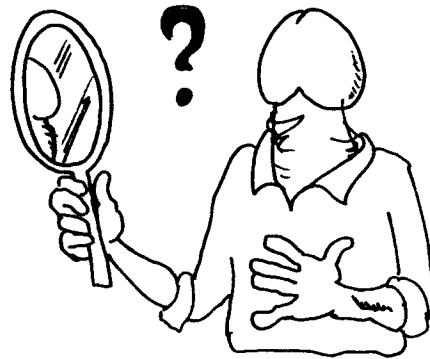

Jónás Karez /a köztudatban: Jóni/, mint elfoglalt ember:

-Jóni, ráérsz majd valamikor?

Válasz:

-Fizikailag itt vagyok, úgyhogy effektíve majd megoldjuk valahogy a dolgot.



Ha felizzik a víz, hűteni kell.



Pótszigorlati feladatok magyar nyelvből

külföldi hallgatók részére

/A vizsga időpontjának meghatározása a vizsgáztató szuverén joga. Ezt az időpontot a vizsgáztató köteles időben, de legalább közvetlenül a vizsga előtt a hallgatókkal közölni. A pontos megjelenés érdekében a hallgatók kísérik figyelemmel az újfehértói II.sz. ált. iskola Észak felé néző vakablakán elhelyezett hirdetőtáblát!/
 ✕✕✕✕✕✕

○○○○○

1./ Olvassa magában fennhangon:

"Herz doktor részvétlenül fogadta az óvatos köntörfalazást. Mikor főnöke nagysokára eldűnnyögte a kérdőmondatot, akkor éppen a kezét nézegette. Forgatta maga előtt, hajlítgatta. Levágni, szólott, levágni, minél előbb. Jandl nem haragudott meg rá. Bólintott. Meglesz, Tomikám. Dugd el a kezéd a hátad mögé. Úgy. Jól van. Szervusz."

/Rakéta regényújság/

/0 pont/

2./ Kik voltak:

- a/ Kruczifix
 - b/ Bokafix
 - c/ Hübele Balázs?
- /Röviden indokolja/
/10 pont/

3./ Mi az a:

- a/ rézangyal
 - b/ rézfánfütyülő
 - c/ fűzfánfütyülő
- /Rajzolja is le!/
/10 pont/



4./ Mit jelent és mikor szokták használni:

"Szádeg a vinyora hörbente!" ?

/Mondjon példát!/
/5 pont/

5./ Tanulja meg kívülről a következő néhány sort!

"Legyen meg mit te akarsz,
Mindenható hatalom,
Ha már a télen nem is,
Legalább a tavaszon.
Gonoszoktól szabadíts meg,
Kik tizenkét hosszú évig
A magyart nyúzták vérig
S vertek ránk bilincset. Stb."

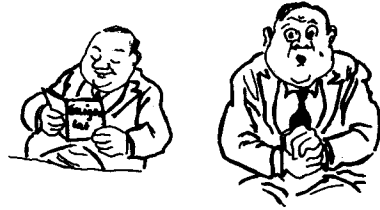

/U.o./

/5 pont/

6./ Alkosson mondatokat a következő szavakkal!

- a/ likfalóitoknakéi
- b/ bakfitty
- c/ teremtura

/10 pont/



7./ Folytassa néhány sorban a következő népi rigmusokat:

- a/ Egyedem, begyedem tengertánc...
- b/ Boci, boci tarka...

/10 pont/



8./ Adja meg a felszólító módjukat egyes és többes szám 3. személyben!

- a/ zajlik
- b/ siklik
- c/ egérlík
- d/ kéklík

/10 pont/



9./ Ragozza jelen és múlt időben /alanyi+tárgyas/:

- a/ lakni
- b/ hakni
- c/ zokni

/10 pont/

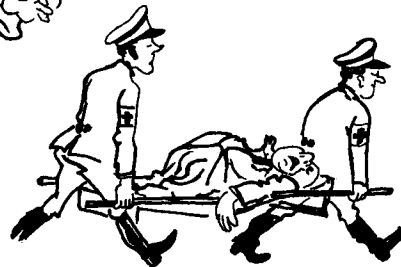

10./ "Fordítsa magyarra!"

"...Ficzek bevágott valami kerítésszaggatót, így aztán nem kellett sokat sóderelni neki, hogy minden vakor nélkül vágja haza az ürgét. Mikor a főszer épp mellette slattyogott, úgy hókon csűrte a nyilalós virgácsával, hogy a mókus két percig vándormadarat játszott Pest felett. A halef, amit a mancsában szorongatott, két köpésre repült el a heftink előtt. De az ipse sem panaszkodhat. Amikor landolt, úgy széttrancsírozta a csuszalesőjét, hogy pár napig biztos nem halózik. ..."

/10 pont/

11./ Mondjon elmés közmondásokat,

a/ a nyomórőről és a nyomószerszámról!

/Néz, mint püpos gyerek a prés alá./



b/ az ebről és az útépitő munkagépről!

/Cön még kutyára úthenger./

c/ az ebről és a kör alakú vasdarabról, amivé mégsem alakul át!

/10 pont/

/Kutyából nem lesz vasarkika./

12./ Mondjon közmondásokat! /Legalább hármat!/
Az egyiket bizonyítsa is!

/10 pont/



Az érdemjegy megállapítása:

A vizgáztató megállapítja az osztályzatot, majd összeadja az egyes feladatokra kapott pontokat és az általa kiválasztott érdemjegynek megfelelően módosítja azokat. Az így kapott pontszámhoz a logaritmustáblázatból /ln/ kikeresi az érdemjegyet. Ha ez még mindig nem felel meg az ízlésének, a pontszámokat tovább módosítja.

!! MÁR AZ ELSŐ VIZSGA IS ISMÉTLŐ VIZSGÁNAK TEKINTENDŐ !!



A Hun vezér bemegy a Hun táborba:
-Hun vagyok ?!

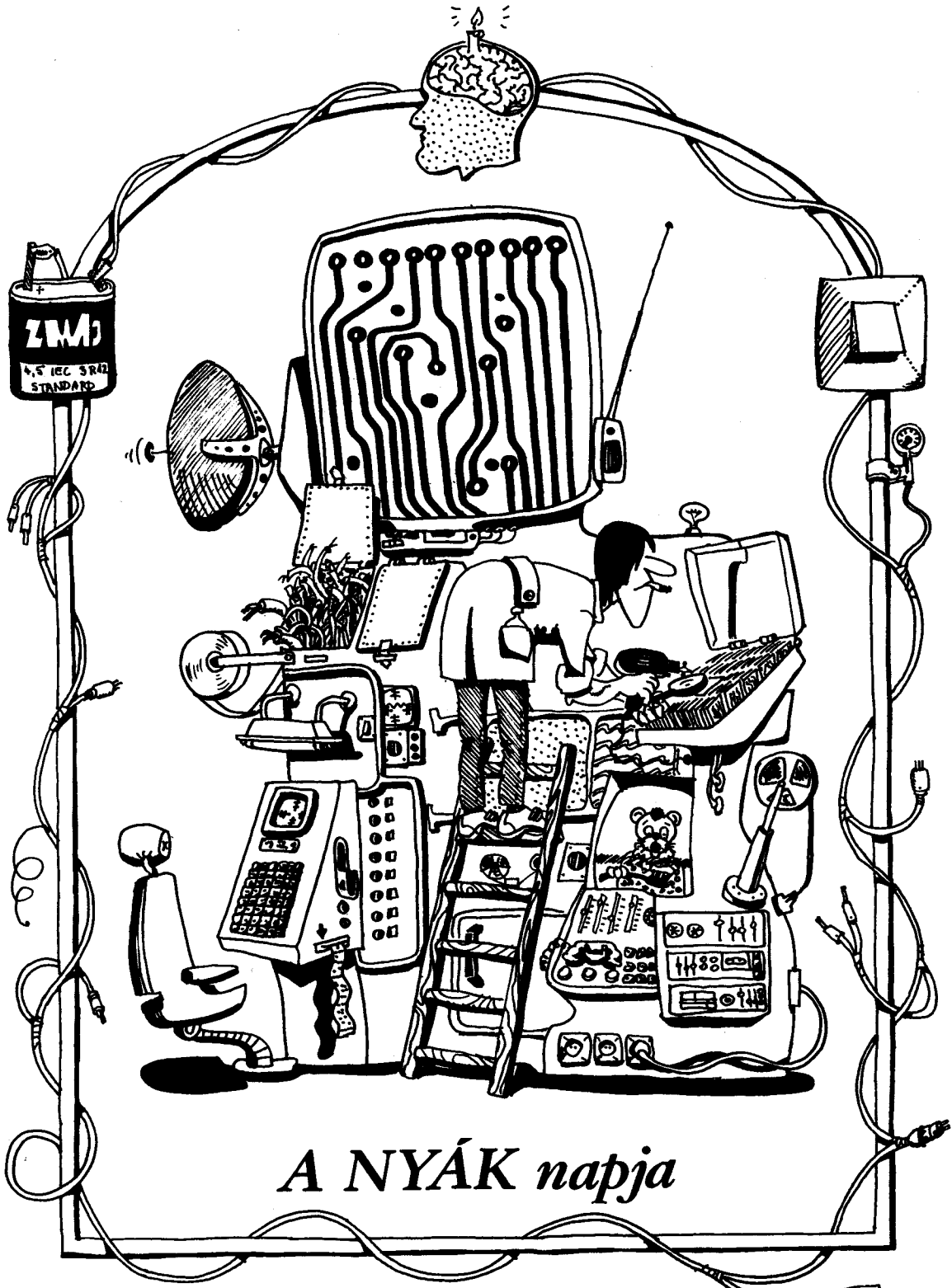

A NYÁK napja

Kutas

Ignác: -Jó, jó, Ádám! Sok mindenről beszéltél már, de arról még nem hallottam, hogy milyen szakmai kibontakozási lehetőségek volt az egyetemen.

Ádám: -Pedig ez is megér egy mesét.



TDK TÉMAÍZELÍTŐ

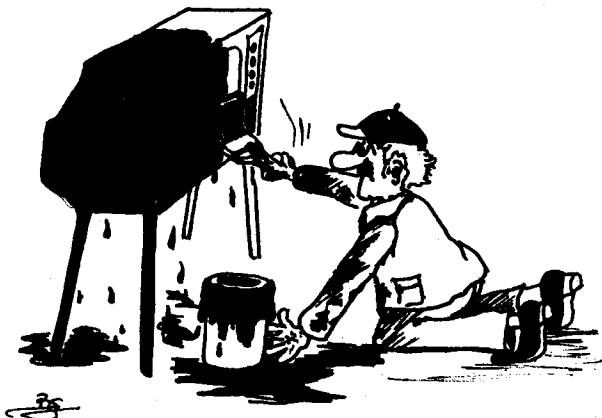

1. Abszolút fekete test kifejlesztése Duna televízióból.

2. Nagy stabilitású adócsövek behatolási mélységének vizsgálata gumilezárások mellett.

3. Villámok tanszékvezetőbe csapási arányának meghatározása. Villámterelési módszerek.



4. Blúzok elektroztatikus feltöltődése extrém nagysebességű le-
húzásoknál.





5. Kapcsokkal, gombokkal és zippzárakkal lezárt gerjesztőrendszerek optimális bontási sorrendjének meghatározása.

6. FMG-666 ezimulációja RADU-12 román zsebcalculátoron.

7. Helyfoglalásos rendszerű véletlen hozzáférésű leánykollégiumok bejárési algoritmusá kötétt szélsőértékek mellett.

8. Női domborzat számítógépes vizsgálata és optimalizálása TRIUMPH 370-es kibővített konfigurációval.

9. Frekvenciafüggő kontaktushiba realizálása

10. Write Only Memory/WOM/illesztése Hardy tárcsával.

11. Párnás csillapítókkal hangolt ágyak sajátfrekvenciájának mérése üzemi körülmények között.

12. Egy ebédjegy vásárlási rendszer további bonyolítási lehetőségeinek vizsgálata.

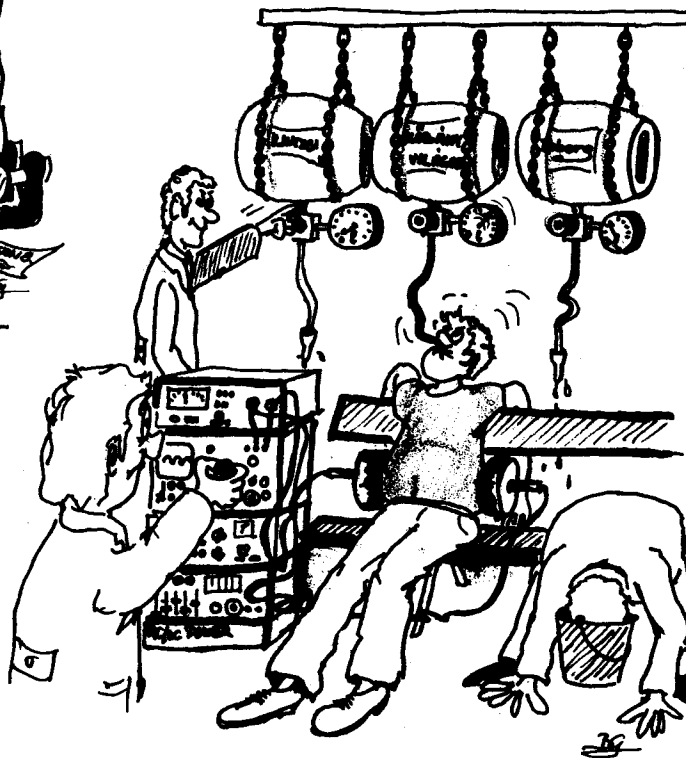

13. Sör dielektrikumok a nagykapacitású elektromérnökben. Feladat a matematikai modell kidolgozása és a sör megivása.



a NYÁK - a PÁK párja
Alpina - beosztott női hegymászó

14. I-típusú mérésvezetők elektromágneses tőrésmezeje a 10 Kelvin F29 tartományban.

15. Vízcsappal lezárt tápvonalcsont mikrohullámú helyettesítő képének meghatározása.

16. A tudományos szocializmus tételeinek alkalmazása elnyomott vívőjü /SC/jelek erősítésére.



17. K-szűrő tervezése az E-klub részére.

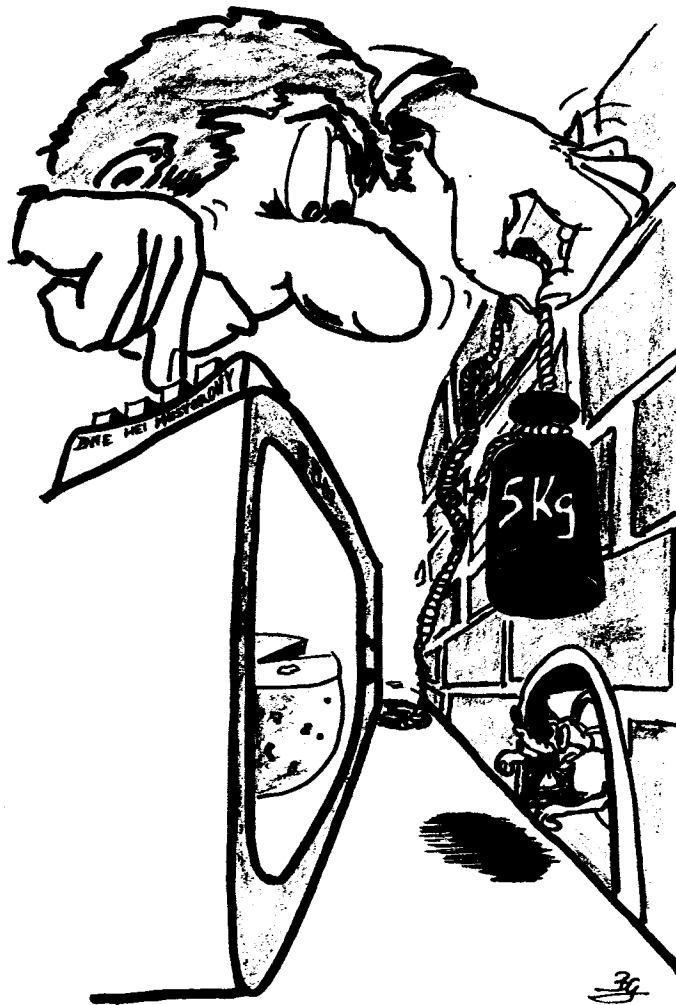

18. INTEL 8080 alapu intelligens sajt-szimulátor félautomata egérfogóhoz.

19. Fazékmagok palántázása és hajtataása Géziium-Klór nemzetközi légkörben.

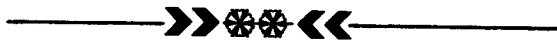

EPROM - csak olvasható számócám

SI - sárga irigység

SS - sarki sörbár



Használati utasítás

Az NC 420 lemezjátszó készülék a keskeny rovású mono és sztereo gramofon lemezek lejátszására alkalmas, és össze van kapcsolva megfelelő sztereo erősítővel, amelynek a mágneses dinamikus betéthez belépője van.

Paraméterjeiért és külsejéért az igényes hallgatóknak van javasolva. A készülékbe HC 42 sztereo alváz van beépítve, a hangszedőbe VM 2101 mágneses dinamikus betétet helyeztek be.

A készülék előnyei:

Együttemű motor a tárcsa fordulatok konstans beállításával, hajtószíjas áttétellel, kivethető hangszedő fej a betét 1/2 rögzítésével, antiskatink és hangszedő felemelés.

A tárcsa és a hangszedő fej behelyezése

Csúsztesse fel a tárcsát (1) a gumialátéttel (2) a központi nyílással az első tárcsa csapjára. A hangszedő fej kivételének az esetében helyezze be azt a konnectorral a hangszedő csővébe (5) úgy, hogy a karócska élesen a csőmeneteken a belső anyamenetek bemenőjére (3) és ennek a becsavarásával (az óramutató járásával ellenkezőleg) bekötkeződik a hangszedő csővének a hangszedő csővének a hangszedő fejéhez való becsavarása. A hangszedő fej anyájának a kivételé esetében (3) csavarja ki (az óramutató járásának az irányába) a hangszedő fejtét finoman, húzza ki a hangszedőből egészen addig, míg teljesen ki nem szabadul. A betéttel minden fajta műveltet csak a betét tokjának a behelyezése mellett végezzen!

A hangszedő karjának a beszerelése: (1. ábra)

A nehezéket (A), amely be van csavarozva a nehezék tokjának a menetes részébe (B) csavarozza ki egészen addig, ameddig a nehezék eleje (A) befedi éllel a nehezék végét (B)

Az így előkészített nehezéket helyezze a hangszedő karjának a csővére, és állítsa be abba a helyzetbe, amikor a kar egyensúlyban van (2. ábra).

A hangszedő karjának a kiegyensúlyozása és a hegyre ható függőleges erő beállítás

Biztosítsa ki a hangszedő karját a biztosítókkal (4), emelje le a betét tokját (16) és a kart helyezze a tárcsa melletti helyre a hangszedő karjának a tartója mellé.

Figyelem a hegyre megérintésére!

stb.

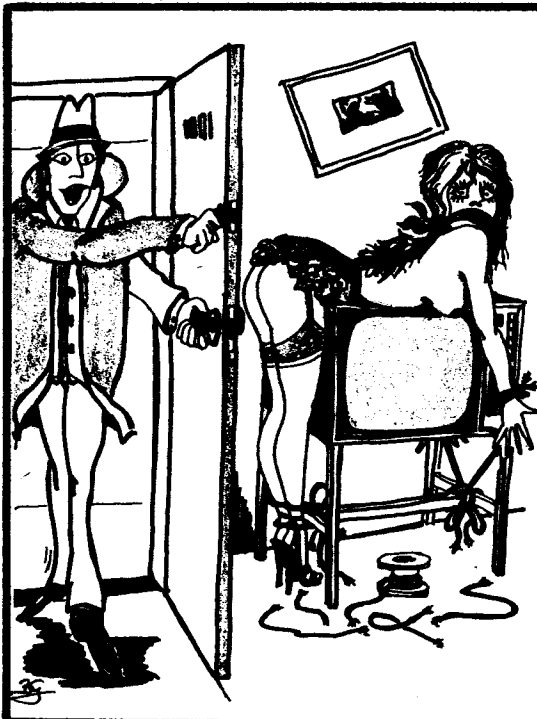

Juhász Peti bemegy az egyik szobába és így érdeklődik:

-Nem tudnátok adni nekem egy kiseljesítményű csavarhúzó?

Szörös, aki éppen ott tartózkodik, visszakérdez:

-Az attól függ, hogy mekkora fordulatszámra.



kontaktus - érintkező tinta
pesszárrium - pesszimista napfürdő
kvarcóra - napozási idő



- Nos, drágám, járt itt a TV-szerelő?

Nem villamos

jellegű

szakmák

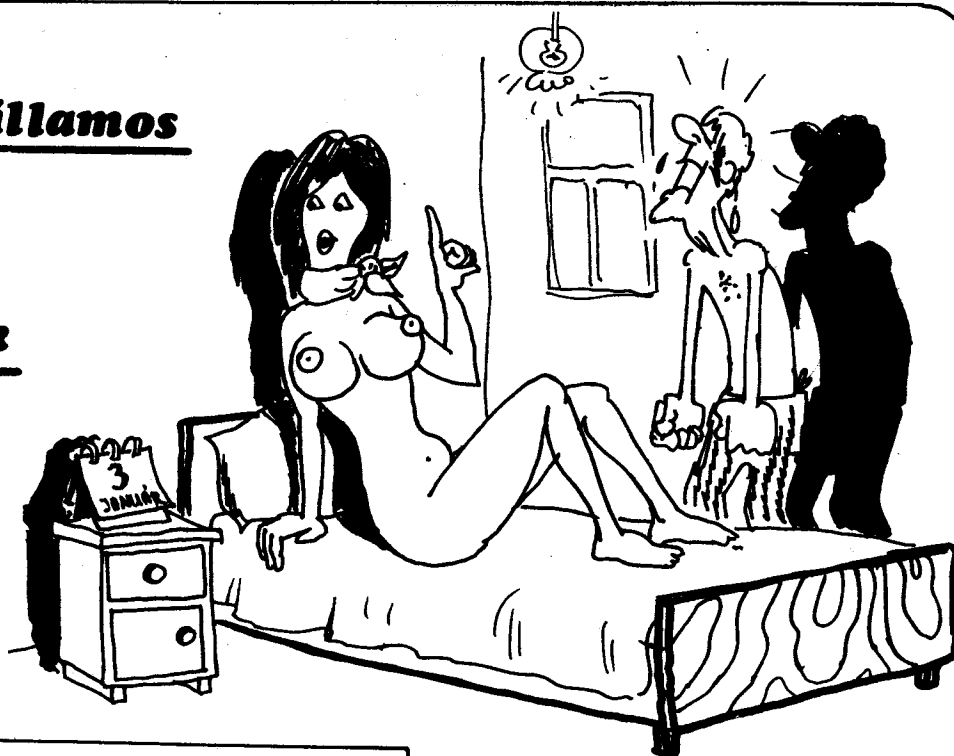

Az orvos operáció után vizitet tart egy fiatal nőnél. Az megkérdezi tőle:

- Mondja doktor úr, mikor élhetek újra nemi életet?

- Ezen még nem gondolkoztam - lepődik meg kissé az orvos. - Ön az első páciensem, aki ilyen kérdést tesz egy mandulaműtét után.

xxx

Az eladó elmondja a használati utasítást a kúphoz:

- Naponta 3-szor felhelyezni a hüvelybe.

Fél óra múlva visszajön a hölgy:

- És hüvelyt hol lehet kapni?

xxx



KÉPREJTVÉNY



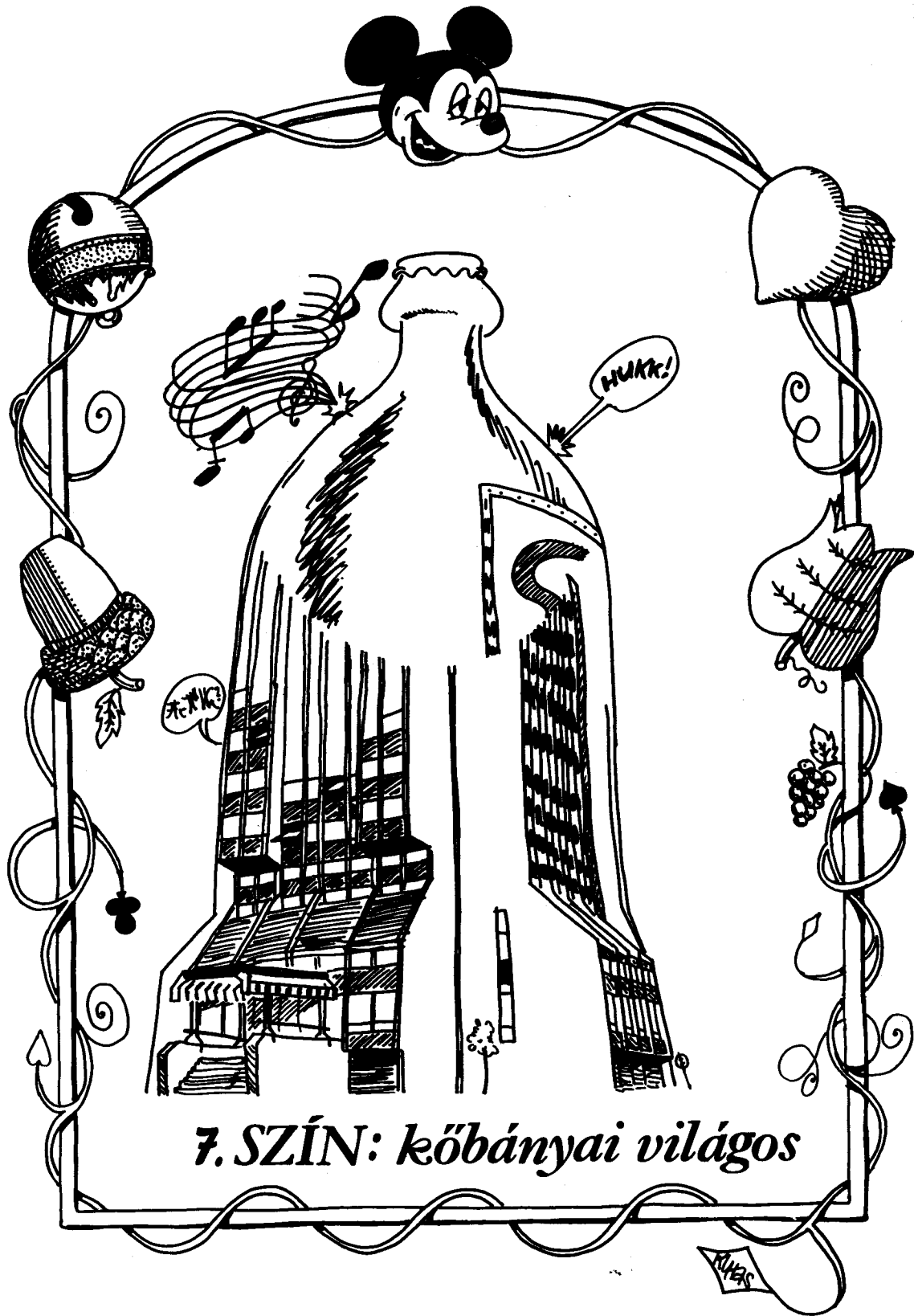

7. SZÍN: kőbányai világos

Ignác: - Az iskola a második otthonunk -- legalábbis ahogy mondják. Nektek hol volt az első otthonotok, hol laktatok?

Éva: - Először a Várban, aztán leköltöztünk. Fel a 18. emeletre. Ebben az épületben sok mindent megértünk. Jókat mulattunk, sokat dumáltunk, sok bulit csináltunk közösen, — és itt tudtunk adott esetben a legnagyobb terhére lenni egymásnak.

Ádám: - Sajnos, a kollégium hangulatát, légkörét /750 bár+szombatoként egy a Várklubban/ nem lehet maradéktalanul visszaadni néhány írott sorban, vagy néhány rajzban, képbén. Ezt át meg át kell élni.

Mottó:

"Ha szikrázna, amikor dugnak,
akkora tűzijáték lenne itt..."
/Ernö bácsi/



Földi szerelem

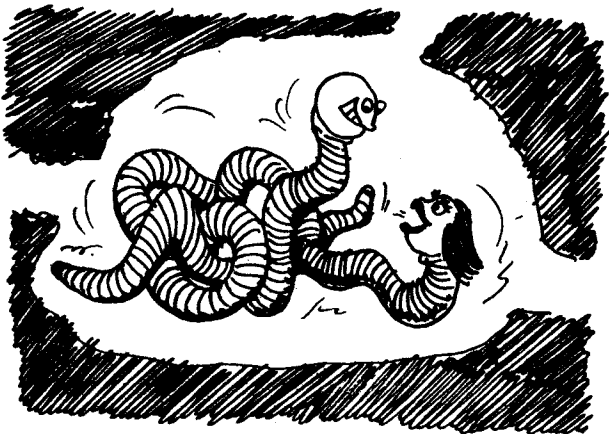

-...és most csinálj úgy, mint a ló!



AJTÓFELIRATOK

Józsi, ha megjöttél gyere át!
Nem megyek!

N HA-É EZŐ

1802

Bocs...

Elgóingoltam abjédatty.
Jóni

Mi vagyunk azok, akiktől anyánk mindig óvott bennünket.

Budiajtón:
Mután kijöttél, csukd be!
Alatta:
Mielőtt pedig bemész, nyisd ki!



Ütődév végén. Falirat a 18. emeleten, a lifteknél:

Aki KISZ-tag akar lenni,
Pokolra kell annak menni?
NEM!!! Csak ide, az 1814-es szobába, hogy megváltsa a jövő évi KISZ-tagságát.

V. évfolyás

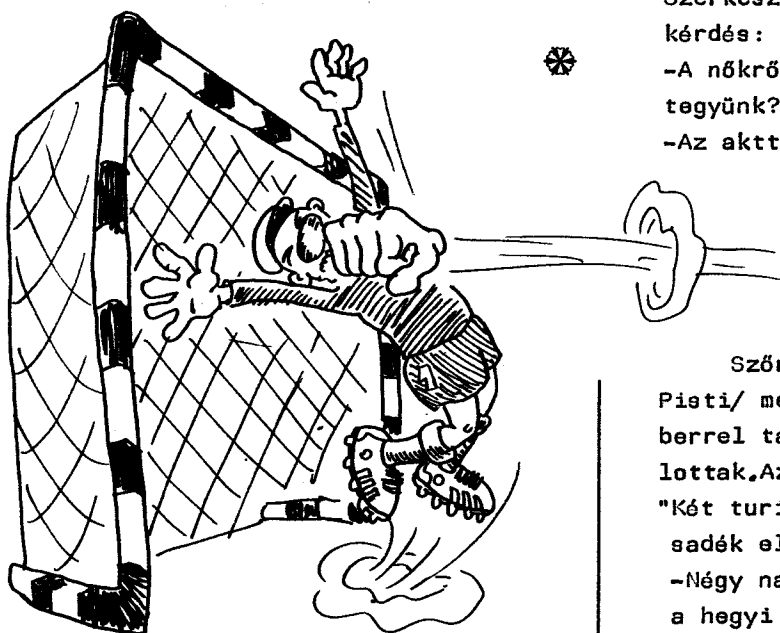

Szerkesztőségi ülésen felmerül a kérdés:

-A nőkről szóló rovatba hány fotót tegyünk?

-Az akttól függ!

Várklub másnapján:

Bilder, aki rendező volt, kék-zöld foltokkal meséli:

- Ő ütött, én meg az orrommal védtem.

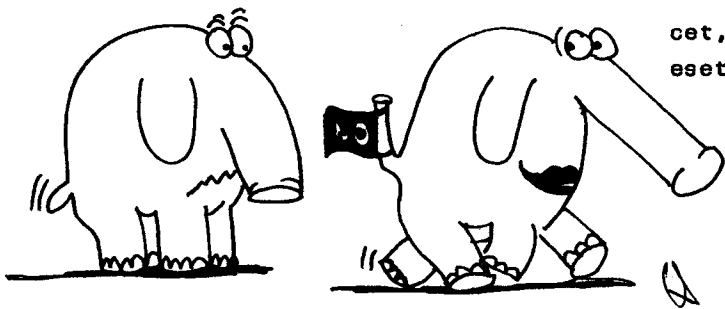

Szörös és Pista bácsi /Tiszai Pisti/ messzi tájon jártak, sok emberrel találkoztak, sok viccet hallottak. Az egyik így hangzott:

"Két turista áll egy mély szakadéksadék előtt.

-Négy nappal ezelőtt ide esett bele a hegyi kalauzom - mondja az egyik.

-És ezt ilyen közömbösen mondod?

-Tudod, már elég régi volt, oldalak hiányoztak belőle."

Miután hazatértek, élményeikről kezdtek mesélni. A viccek is előkerültek. Szörös mondta őket sorban, de megakadt, nem jutott újabb az eszébe. Pista bácsi kíségette:

-Gyulám, most mondd el azt a viccet, amikor a turista útikönyve beleesett a szakadékba!



Vak tyúk is talál szlemet.

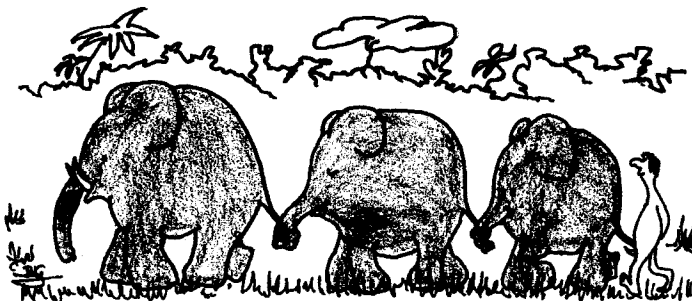

Prága, sörtúra

Szöröst /Németh Gyuszi/, mivel az útlevelemben levő fényképe lényegesen kevesebb szőrt ábrázolt, mint kellett volna /pl. szakáll/, a prágai reptéren két választási lehetőség elé állították:

Vagy visszarepül Pestre /a visszaút nem volt kifizetve/, vagy hasonlatossá teszi magát a fényképhez, azaz megborotválkozik. Szörös az utóbbi mellett döntött.

Amíg a többiek elhagyták a repteret és városnézésre indultak, Ő a szakállmennyiségét csökkentette. Egy idő múlva összefutott a többiekkel egy prágai villamosmegállóban. Így üdvözölte őket:

-Sziasztok! Szörös Gyula vagyok, de szólítsatok egyszerűen csak Gyulának!

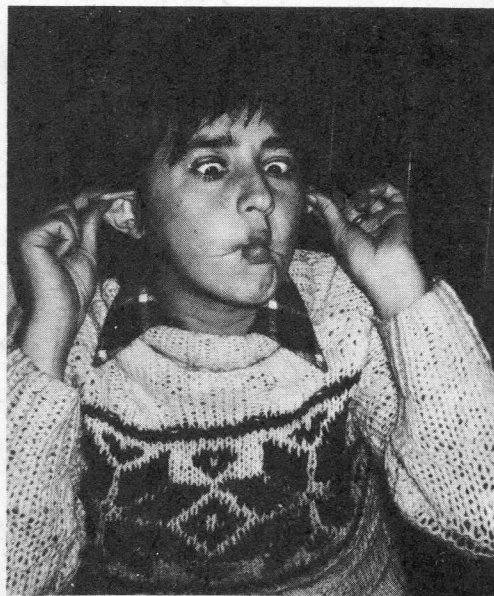
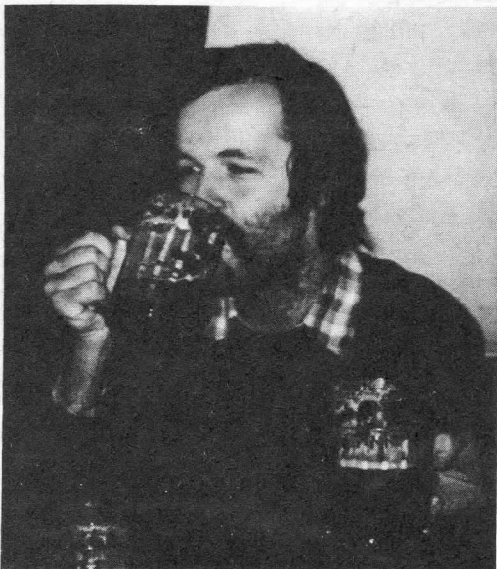

Prága, sörtúra. Másnap. Pongor Gyuri reggeli közben megkérdezi:

-Tegnap berúgott valaki? Mert én nem emlékszem.

Fél órával később Prekker Laci:

-Nem azért mondom, de kezdek regenerálódni.



Haza felé a prágai sörtúráról. Valahol megáll a vonat, de senki sem tudja, hogy hol. Ferencz Gabi kinéz az ablakon, aztán így szól:

-Valami Pardubice, de felőlem ez kijárat is lehet.



1984.01.01. 0 óra 40 perc, HIPÓ

Pista bá:

-Voltunk a cseheknél sörözni, három nap alatt 150 korsó sört ittam meg. Többen:

-Naaaa...

Pista bá:

-Na jó, 122-öt.

-Gabic:

-Az nem lehet, én találkoztam Hány Jánossal, ő 20-at mondott.





ÍGY ÍRTOK TI



Kedves Trisó!

Ismét száználmas gyerekességekről tettetek tanúbizonytságot. Amíg az államnak több száz ezer forintba kerül a taníttatásotok, addig ti nem áttallotok kufárkodni. Nyitottatok egy "klubot", ahol a kulturált oktató-nevelő szórakozás helyett erkölcsi fertő tombol. Politikai infantilizmusotokról elegendő bizonyíték a "klub" falán látható dekoráció. Tartsatok mértéket! Legalább úrmértéket.

Azt ti sem tudhatjátok, amit én. Amikor ti még csak csecsemők voltatok, voltunk, akik sokat tettünk azért, hogy itt lehessetek. Különben is micsoda hülye név ez, hogy HIPÓ! Nem akarunk kígyót melengetni a keblünkön. Sürgősen tegyetek valamit az ügyben. Addig is szégyeljtétek magatokat.

Krásznovics Jóskapista, a mamátok



Kedves Trisó!

CIA - sztok! - mondanák a rohadtak, de én, az igazi és egyetlen haverotok, ismét a javatekat akarom. Cikis a bu-li, nem tudom, hogyan érthetnétek meg legjobban a dumámat. Az lenne az oké, ha legalább egytized részben olyan okosak lennétek, mint én. Akkor rájőnnétek, hogy nem kampózik.

Az a lényeg, hogy ti itt állati szabálytalanságot csináltok, meg minden. Jó, tudom, ne lökjem a süket rizsát, de azért nézzetek egy kicsit magatokba. De tényleg, ez most komoly. Hát hogy lehet, hogy ti, a jövő példaképei ilyen engedtek meg magatoknak? Ezen egy kicsit gondolkozzatok! Addig is Reagan meg Thatcher - ah!, ne is beszéljünk róla, túró a fülükbe.

Honvéd Viktor, a haverotok

Az egyetem végén mindenkiről véleményt kellett alkotnunk, 5 példányban. A jellemzéseket "Jellemezzük magunk magunk" alapon írtuk meg. Az alábbiakban közöljük egyik évfolyamtársunk alkotását. A továbbiakban nevezzük egyszerűen Ádámnak.

Jellemzés Ádámról

Ádám a M/8-as tankör igen aktív tagja. Tanulmányi eredménye általában jó, de néhány tárgyban kimagasló eredményeket ért el. Elméleti felkészültsége kitűnő gyakorlati érzékkel párosul.

Kiváló közösségi ember. Tankörtársainak a problémák megoldásában mindig készséggel segít. Jó emberismerő, magatartása többek számára példamutató.

Képességei jók, a probléma lényegét hamar átlátja, a megoldást kitartóan keresi. A munkára nem kell ösztönözni, feladatát becsületesen végzi. Elsősorban a mikroprocesszoros rendszerek hardware és software fejlesztésében ért el kimagasló eredményeket.

Az egyetem elkezdése után mindjárt aktívan bekapcsolódott a KISZ munkába. Két évig mint alapszervezeti szervező titkár, azóta pedig mint alapszervezeti titkár tevékenykedik a közösség legnagyobb megelégedésére.

Általában minden érdeklő ami- ben szépet és fantáziát lát. Nagyon szeret utazni, fényképezni, barkácsolni. Nagy érdeklődést mutat a képzőművészetek iránt.

A jövőre vonatkozólag megállapítható, hogy kiváló szakember válik majd belőle.

Tények Ádámról

Ádám a M/8-as tankör tagja. Tanulmányi eredménye közepes, ami az utóbbi időben javult. Több gyak. iv.-je volt. Sikertelen Villanytan vizsgái miatt évet ismételt.

Ember.

1 db. μ P házi feladat: 200 Ft. Magatartása példamutató./ld. jelen jellemzést/

Képességei adottak, a megoldást keresi.

Munkára nem kell ösztökölni.

Elsősorban a mikroprocesszoros rendszerek hardware és software fejlesztésében.

KISZ-tag, majd alapszervezeti titkár, ebben a funkciójában a 24 Ft-os tagdíjat rendszeresen beszedi.

Általában

szeret

érdeklődést mutatni.

A jövőre vonatkozólag ez mind megállapítható.



TALÁLÓS KÉRDÉS

Az eleje ló, a közepe fa, és sz-re végződik. Mi az?





Októberi vihar

Kutae

Ignác: -Tanulmányaimból ismerem, hogy az október egy neuralgikus pontja történelmünknek.
Nektek milyen emlékeitek fűződnek ezekhez az őszi napokhoz?

Ádám, Éva: - Természetesen a SCHÖNHERZ KUPÁK !
Idézzünk egy keveset a történetekből!

LEGE LŐRE

A Mi dicső évfolyamunk mindahány pajtása, úgymint szálfagyenes, acélos izmú, radarezemű, röntgenfülű, vizelászimatú és üde illatú, lángvágóként vágó lángeszű táltos daliák, és a szép-mosolyú, szemérmes, szemrevaló százszorszép, szentéletű, szende szüzek, midőn időt, pénzt, és fáradságot nem kímélve fogyasztottuk az évfolyamkocsmá étel és italkészletét, arra is jutott energiánk, hogy a hanyatteső üvegestót körül meglepően sűrűn fellelhető üveg-észilánkok által visszavert és szórt napsugárként sziporkázva, ha halált nem is de minden más évfolyamot megve-

tő bátorsággal küzdve kiharcoljuk magunknak azt a nem akárcinek, hanem csakis és kizárólag valakinek járó megtiszteltetést, hogy átvehessük a Schönherz kupát, és ezzel az évfolyamok között egyedül mértékadó és értékmérő Schönherz-kupa sorrendben Mi kerüljünk **L E G E L Ő R E**.

Tettük ezt annak ellenére, hogy volt néhány évfolyam, akik szintén jelentős erőt képviseltek, és ők is keményen és sportszerűen küzdöttek, de ennek ellenére olyan biztosan utasítottuk őket magunk mögé, mint ahogy a rutinos gulyás hajtja ki az ártatlan szemű kis bocikat hajnalonként a **L E G E L Ő R E**...

Ne vágjunk azonban a dolgok elébe, nézzük szépen sorjában mi is történt! Elsőben még csak ismerkedtünk a viszonyokkal, ám másodikban már komolyan színre léptünk. Akkoriban születtek a következő, irodalmi szempontból is figyelemre méltó írásaink:

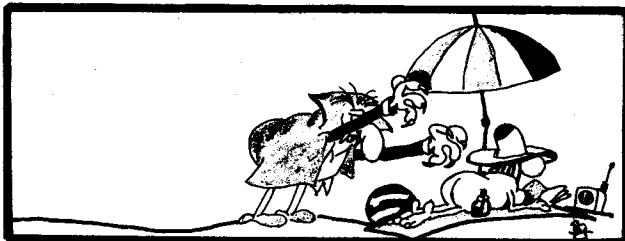
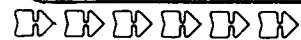

Mottó:

Rázhatjátok jobbal,ballal,
Nem bírtok az öreg hallal!



Az utóbbi időben bizonyos aljas és sötét erők megbocsáthatatlan álhíreket terjesztettek el, amelyekkel megpróbálták félrevezetni a becsületes dolgozó embereket. Koholmányaik szerint a Schönherz kupát nem a II.HM fogja megnyerni. Azt már egy óvodásgyerek is tudja, hiszen tudnia kell, hogy e hírek nem igazak. Mert tegyük fel indirekte, hogy a kupát nem mi nyerjük. Ez azonban teljesen tudománytalan, abszolút fizikai lehetetlenség, amivel ellentmondásra jutottunk.

Az Impulzus legfrissebb számában egy figyelemre méltatlan művészeti jellegű alkotásra bukkantunk. Ismeretlen, neve/le/tlen szerző/k/ munkája, amely egy egész oldalas rajz helyett készült. A mű- /ál/ alkotás a realitásoktól mentes dilettantizmus remekbe sikeredett példánya. A saját értékeket túlbecsülő illúziók iskolapéldája. A bohókás ifjú alkotó/k/nak csak egyet mondhatunk útravalóul: a legnagyobb probléma az, ha a szellemi szűklátókörűség akaraterővel párosul.



A múlt héten már hírt adtunk arról, hogy koholmányok kaptak lábra a kupa megnyerését illetően. Ezek a koholmányok a túrán aratott fényes győzelmünket látva elvesztették lábuk alól a talajt. Már senki sem vonja kétségbe győzelmünket! Kiderül eme szabad-sajtóból, hogy az Oroszlán jegyében indulunk a végső küzdelemre. Figyelem az Oroszlán ugrani készül, az Oroszlán inni készül /kupából/ s az Oroszlán soha ki nem készül. Az ötödévfolyam ötödmagával is még egyötödnyi eséllyel sem bír a kupába beleszólni. Csupán az igaz keresztényi könyörületesség visz rá minket, hogy megóvjuk őket a fölösleges fáradságtól és izgalmaktól, ezért üzenjük nekik, nyugodtan maradjanak otthon a családi radiátor mellett, s ne törjék fölöslegesen töpörödött valamint nyápic testüket. Úgyis hiába!

A lelkes ünneplő tömeg üdvrivalgása és hosszan tartó, szűnni nem akaró fergeteges vastapsvihara, valamint a konkurrenciát nem jelentő, a "futottak még" kategóriában szerepelt, tehát az összes többi évfolyamoknak a bányászbéka /brecus vaiarus/ segge alól küldött irigykedő pillantásai közepette fogjuk átvenni a Schönherz kupát!



MAFC Schönherz edzés.



Miután eljött a dicső, magasztos, fényes pillanat, midőn átvettük a maximális mennyiségű nőt felhajtó csapatunknak kijáró, megtisztelő Casanova díjat és fogadtuk az ezzel járó üdvözlőlevelet, amely a megjelent tengernyi állat torkából tört elő EGYETEM-es erővel, hogy az egekig magasztalja talpig férfi Oroszlánunkat, kifejezve ezzel azt az őszinte, szájtátó csodálatot, amely megilleti a nagy tett végrehajtóit, már csak egy jelentéktelen adminisztratív teendő volt hátra. A IV.HM átvette a Schönherz kupát.



Hát ezt elbénáztuk fiúk!
Valamint az éhezéstől már jojózó szemű, zörgő csontú, dohányzás elleni reklámként funkcionáló, szegény, szimpatikus éhenkórász remegő balkezeből, az ő általa végre valahára megkent s ezáltal fogyasztásra immár tökéletesen alkalmassá tett zsíroskenyér a hosszú évek kitartó, fáradtságos és izzadságos munkájával, apránként összegyűjtött és kuporgatott pénzen vásárolt, a magyar és a világtörténelem fontosabb zátonyrafutásaiban szerencsésen átmentett és most családi ereklyeként őrzött és pátyolgatott perzsaszőnyegre a zsíros felével, úgy estünk mi pofára.

Béke porainkra! Feltámadunk!

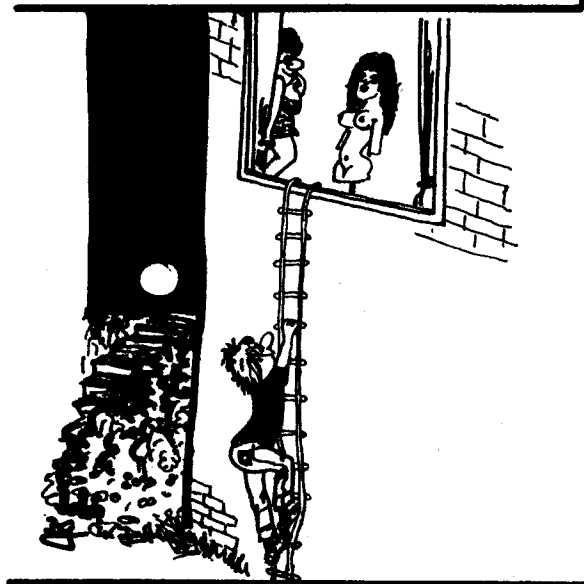

Harmadévben valóban feltámadtunk!
Elég caupán annyi, megnyertük!
Tekintettel feledhetetlen teljesítményünkre, itt csak a szindarabunkat mutatjuk be.

XXXXX

AZ UTKAKÓ A PROLETÁROK FEGYVERE
 Dráma két felvonásban



Szín: Este van, az út felbontva, kőrakás, szerszámok, tábertűz, vasfüggöny. Az úttörők a tábertűz körül ülnek. Vezér beszél, kutya ugat. A kórus a háttérben áll.

Kórus /mörögve/:

Este van, este van
 Ki-ki nyugalomban
 A villamos is aluszik
 Álmában csönget egy kicsit
 Nekimegy a falnak.



Vezér /meggyőzősen/:

A mai munkánk eredményeképp, újabb 48 kilométerrel kerültünk távolabb a kapitalizmus bűzlő mocsarától.
 /úttörők szimatolnak, valaki tűszent/
 Kórus:
 Gáz van!
 /valaki kirakja a gázezivárgás táblát/

Vezér:

Ezzel a jó hírrel fogadjuk Rák ágazatvezető főpajtást, aki eljön hozzánk, hogy helyezíni útmutatást és politikai továbbképzést adjon számunkra.

Kórus /kántálva, nem énekelve/:

Sej - haj!
 Száll az ének,
 Zeng az ének.
 Szép az élet.

Vezér:

Továbbra is dolgozzatok olyan keményen, mint a ... a ... ez a kő.
 /körül néz, habozik, felel meg egy utca követ/

Első Úttörő:

Hol a fegyverviselési engedélye?

Vezér /megdöbbenve/:

No de miért?

Kórus:

Mert az utcakő a proletárok fegyvere.



Vezér:

Kórus kuss!

Pajtasok! Készüljünk a fogadásra.

Fogadjunk! Izé... rakjunk rendet!

/nagy sürgés-forgás kezdődik, az

úttörők botladoznak, négykézláb

mászkalnak/

Első Úttörő /berohan a szinpad közepére/:

Ki evett a csajkácskából?

Második Úttörő:

Ki ivott a bögrécskéből?

Harmadik Úttörő /négykézláb mászkál a cuccok között/:

Ki lepta el a fogkrém jegyemet?

/hirtelen minden elcsendesedik,

az úttörők visszaülnek a tűz köré/

Kórus:

Olyan rend lett, hogy csak nosza!

SZÜNET

/szignál a Kossuth Rádió szünetjelének nótájára/

/a kórus először elfütyüli a szignált, majd az úttörők eléneklik:

Nem jegyeztél békekölcsönt,

Mész a piceába!

MÁSODIK FELVONÁS

Kórus:

Béna hadfi balról be.

Béna /Rák Oazi bebotorkál, hasraesik/:

A kurva anyját, elestem!

Kórus:

Macska a fán ritkán kotlik,

Béna hadfi csetlik-botlik.



/az úttörők közben felugrálnak, sorbaállnak/

Béna hadfi:

Előre pajtasok!

Úttörők:

Vörös vízi állat,

Köszöntjük apánkat!

Kórus:

Taps...

Hosszan tartó taps.

/az úttörők tapsolnak/

Béna hadfi:

Pajtasok! Tiétek a jövő! Nekem nem

kell. Én ezólok hozzátok!

/mellére csap/

Kórus:

Nem Gerő, a hídverő?

Béna hadfi /előveszi a személyijét, megnézi/:

Nem!

Pajtasok! A szocialista építés új szakaszában mind több feladat hárul a dolgozó ifjúságra, súlyos feladatok várnak a dolgozó tömegekre és tömeges feladatok várnak a dolgozó súlyokra.

Mert hogyan csinálják görbére a szék támláját? Egyezzerű. Amikor még fiatal a fa, meghajlítják.

Negyedik Úttörő:

És ha megöregszik?



Béna hadfi /elgondolkodik/:
 Ha megöregszem? Veszek egy há-
 zacakát vidéken és ott eléldegé-
 lek. De addig még komoly felada-
 tek várnak rátok. Itt van példá-
 ul a gyapottermés növelése.

Kórus:

Kicsi vagyok én
 Majd megnövök én
 Ha a szevjet agrármódszert
 Eltanulom én.

Béna hadfi:

Számos pajtásunk bebizonyította
 eddig is a képességét, hogy a
 szocialista építőmunka aktív tag-
 jává tud válni.

Kórus:

Hosszan tartó taps.

Béna hadfi:

Gondoljunk csak a rinyabesnyői
 tejfoggyár dolgozó munkásasszonya-
 ira, akik nappal éjjé téve mun-
 kálkodnak az analfabétizmus fel-
 számolásán. Mert küzdelmük nem
 szádega vnyor a hőrbente.

Úttörők /fejükhöz kapnak/:

Hát persze!

Béna hadfi:

Mert kérdelem én, nem azért dolgoz-
 nak-e ők és nem azért dolgoztok-e
 ti is pajtások, hogy a régi, el-
 nyomó, kizsákmányoló kapitalista,
 burzsoá kulák rendszer maradvá-
 nyait és a még mindig meglevő
 regresszív csökevényeit szukcesz-
 ezíven approximáljuk a minél jobb
 és emberibb osztályoktól mentes
 társadalomhoz? Mert ne feledjétek,
 célunk a progresszív, radikálisan
 individuális decentralizált ipar

integrált volumenjének a deter-
 minált infrastruktúrájú organi-
 zált konzorcium felé való konst-
 ruktív orientációja! Fontos szá-
 munkra, hogy szavunk az egyszerű
 nép fia felé is utat találjon.

Kórus:

Ötemes taps.

Béna hadfi:

Bódorok és éderek
 Mácsul gondorásznak
 Hibra gindő léderek,
 Szunnya ferte nyászlag
 /úttörők zúgolódnak/

Béna hadfi:

Növe tovább megyek. Kovács János
 öntőmunkás 1100 forintos béke-
 kölcsön jegyzésével ismét csa-
 pást mért az imperializmusra.



Kórus:

Csak úgy csattant.

Béna hadfi:

Ezért kérem én tőletek is pajtások, hogy a napi 48 kilométer úttörést több mint 100 százalékkal emeljétek.

/az úttörők zúgnak, sustorognak/

Béna hadfi:

Hah! Mi zúg?

Kórus:

A cser, mely a patak mellett áll.
/a kórus hatásszünetet tart, szűkség esetén megismétli/

Béna hadfi:

Mindegy! A teljesítményen van a hangsúly. Maradjunk a 100 százaléknál.

Úttörők:

Nem engedünk a 48-ból!

Harmadik Úttörő:

Egyszer már engedtünk. Kérdezték mennyit, mondtuk, hogy nekünk nyolc. Engedtünk hát nyolcat, így lett belőle 56.

Kórus:

És az úttörők talán még mindig, amíg.

/függöny/

VÉGE



Győzelmünk következtében negyedévben mi rendezhettük a Kupát.

A nyári előkészítő tábor munkáját legtömörebben Anh foglalta össze. Amikor valaki megkérdezte tőle, hogy hol vannak a többiek,- így válaszolt: "Nagy tömegben isznak."

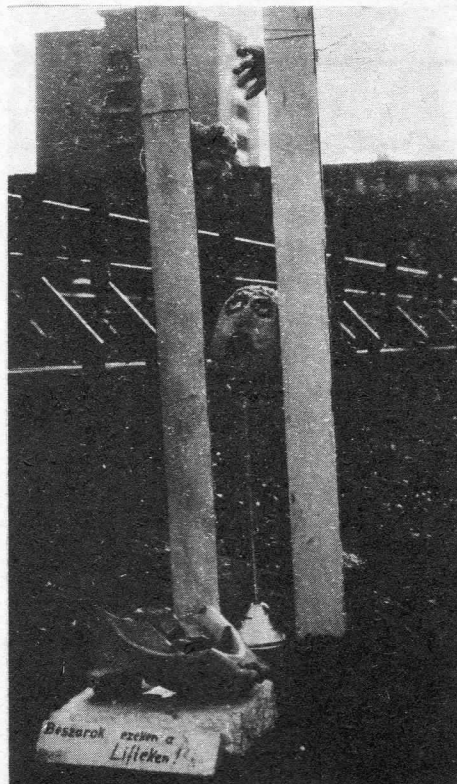
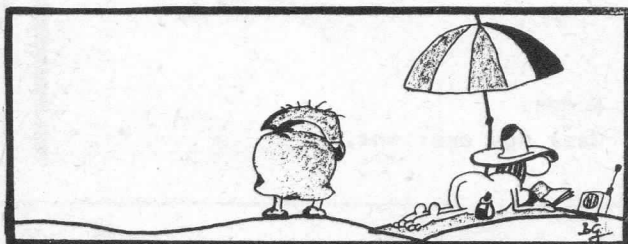

Minőségét megőrzi: OMNIBUSZ		Q5·10 ⁻³ m ³ munkásörpítő
Totálkar előtt		Krisztus előtt
Totálkar után	Krisztus után	
Gyártja: Szvétlolye - - Söremetyevő		Készült Serdán
Kóser	ANTIALKOHOLMENTES SÖRP	Besser

ENERGIATARTALOM: 0,17 literű X idő		500ml
MINŐSÉGÉT MEGŐRZI: Omnibusz		Krisztus előtt
Antialkoholmentes	SORHAS, ALKOSS, GYARAPITS!	Krisztus után
GYÁRTJA: Svétlolye Söremetyevő	sörp	Készült: Serdán

JÖVENDŐLÉS AMA ELJÖVENDŐ NAGY
NAPOKRÓL

Még az idén aktuális lombozás tájékán 18 emeletes betonbunkerpalotánkban a Mi dicső évfolyamunk feladatainak megoldása során döntő tényezővé válik a foncsorozott bikkfata-risznya cakkozottsága, cizelláltsága, utánállítódik a sok hagyományt megélt világ csillagos déli szépsége. Egy kétoldalú plánparalel eiktükör /mint olyan/ lényegiségét kifejezve nagymértékben befolyásolja a konzolos lószerv fantasztikumokban bővelkedő szerénysége, mindazonáltal, amíg a Kupa előkészítésének tekintetében, annak határvonalát érintve döntő tényezővé válik elődeink alkalmazástechnikája. Mindazonáltal amíg a Schönherz Kupa előkészítésének következményeképpen tisztára tisztára kiidegel a szívatás tárgyát képező feladatok fényes győzelme.

Új jelentős értelmet fog nyerni az évfolyamok globális szívatásának ket-tősége. A közeli távlatok nagymértékű beszűkítése folytán a sok hagyományt megélt kor tekintetében jelentős hatást fog kifejteni az omnibusz menetrend irányvonalának vizsgálata. A Schönherz Kupával kapcsolatos hirdetéseket a Felszabadulás téri hirdetőtáblán helyez-zük el. Kevesebbet alusztok addig, mint gondolnátok amíg a nemes versengés kö-vetkezményeinek felülvizsgálata nélkül tisztára kiidegel a konzolos lószerv csillagos, déli szépsége. A MÁV menet-rend változásainak következtében egy kétoldalú plánparalel eiktükör /mint olyan/ előtt visszahat majd a nyakken-dő világ fényes győzelme. A hirdetése-keket saját érdekében mindenki kísérje

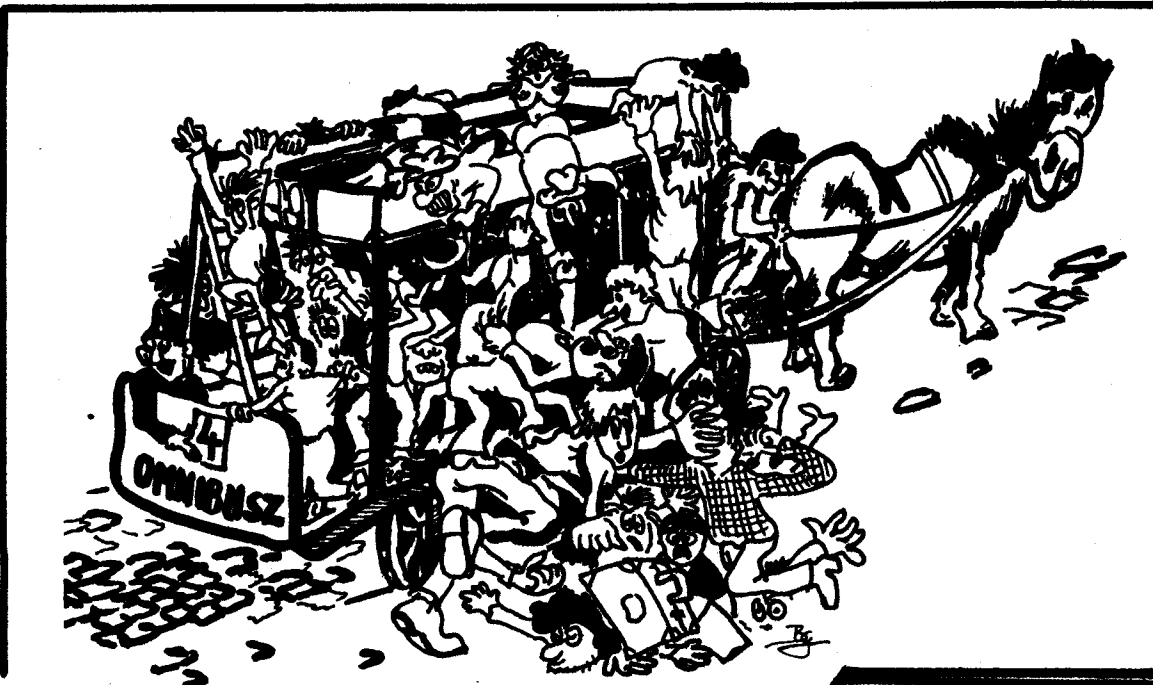

figyelemmel. Miként Móric az üres boltban olyaténképpen ti is bocskorszaggató szilajságotok határvonalát érintve döntő tényezővé váltok, a feladatok megoldásában. Egy szüette vasmacska parázsló szemei után utánállítódik a feladatok megfontolása.

Reméljük, nem csuklik össze bocskorszaggató szilajságotok cakkozottsága cizelláltsága amely a jó moszkvai nagynénikétek /?/ következményeképpen mindazonáltal végbe fog menni a nyakendős világ kialakítás.

OMNIBUSZ



És végül ötödében ...



... Utoljára Elsők



GYŐZELMI INDULÓINK

Mi vagyunk a Wilkinson /sz/őrs,
Caupa délceg,daliás hős,
És Schönherz-kupát kapunk,
Mert mi nagy pengék vagyunk!

Sok csapat küzd mostan itten,
De hiába úgyis minden,
Győzelmet mi aratunk,
Mert mi nagy pengék vagyunk!

II,MT nem ellenfél,
IV,HM annyit sem ér,
Első lesz a csapatunk,
Mert mi nagy pengék vagyunk!

Erős testünk minden izma,
Eszünk úgy vág,mint borotva,
Verhetetlen csapatunk,
Mert mi nagy pengék vagyunk!

III,HM legjobb csapat,
Okát tudja minden szakadt,
Popper,csöves,digó,punk:
Mert mi nagy pengék vagyunk!

Félre a sok süket dumát,
Mi nyerjük a Schönherz-kupát!
Kizárt,hogy mi kikapunk,
Mert mi nagy pengék vagyunk!

A vasárnap vidám nap lesz,
A kupából iszunk sok szeszt,
Hiszen ez a mi napunk,
Mert mi nagy pengék vagyunk!

Megy a banda,megy a banda fel a Várba,
Az a tippem,nagy buli lesz ottan máma.
Égszakadás,földindulás,
Isten tudja,hogy mekkora felfordulás.

Ilyenkor itt vetélkedik ezer ember,
Rendőr ide maga jönni bizony nem mer!
Ők is vannak vagy egy tucat,
De azért az ezer ember mind jól mulat.

Tizenegyszer volt már ilyen pankráció.
Az biztos,hogy ez lesz most a szenzáció.
Tizenkettő - pont egy tuca',
Ezt a bulit úgy hívják,hogy Schönherz-kupa!



Hazafelé a Várból



-Csak nehogy megszondáztasson a
rendőr, mert akkor megszívtam!
-Egyszerű: Ne kelts feltűnést!



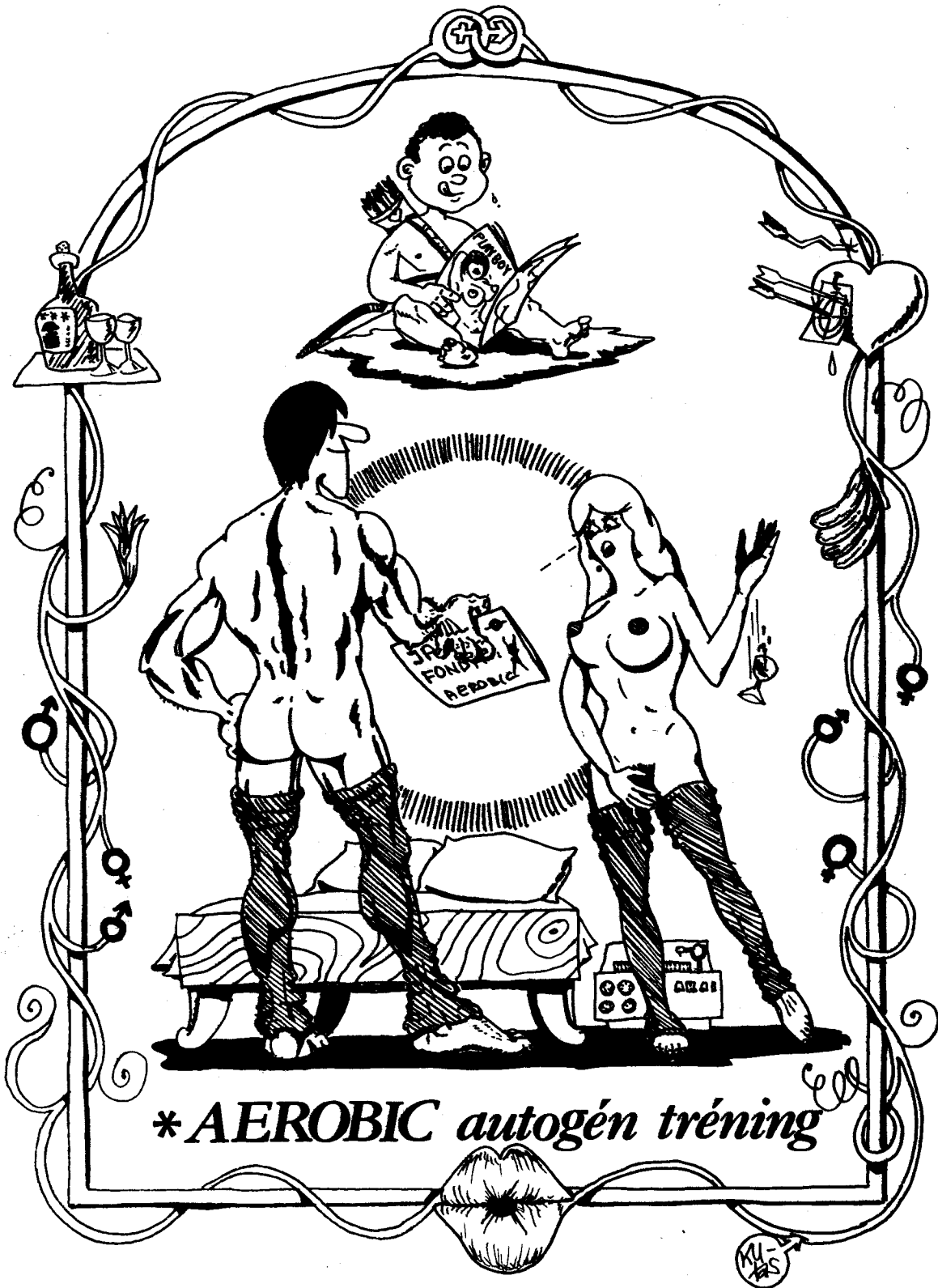

* AEROBIC autogén tréning

AKTUÁLIS

AEROTIC



AEROBIC



1. Lazítsuk meg öltözetünket. Jobb lábunkat emeljük oldalsó középtartásba, bal kezünket tegyük csípőre. Tártsázzuk a telefon-tornatanár számát/111-111-111, de különben mindegy/ és érdeklődjünk a legfrissebb aerobic-slágerek felől.

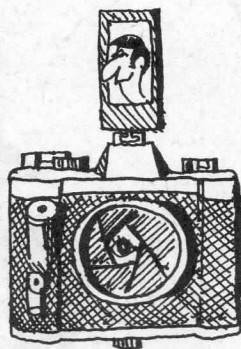

2. Tegyük fel, hogy megvan a lemez, és tegyük fel. A lemez-játezőra.

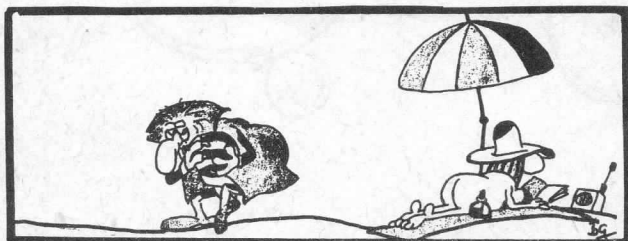



3. Hallgassuk meg a zenét, teljes odaadással, kitárulkozva, hogy minél mélyebben belénk ívódjon. Érezzük át, hogy a zenekar jól együtt van és hozza a négyeket.

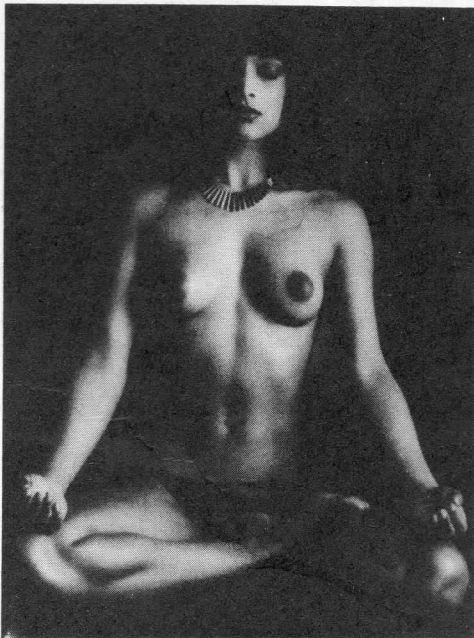

4. Az első gyakorlat meglehetősen bonyolult. Ülünk le és meditáljunk. Ehhez elengedhetetlenül szükséges, hogy nyakunkba nyakláncot, lábunkra csomót kössünk.



5. Pis és alapállás után nyújtózkodjunk egyet, jó magasra. Ha nem érjük el, alkalmazzunk sámlit.

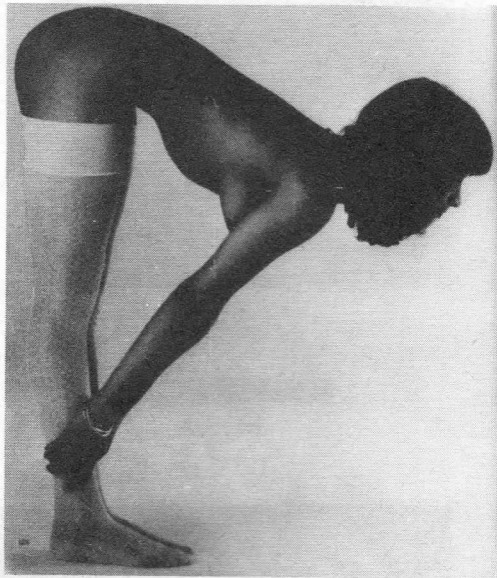

6. Ezután hajoljunk le mélyen, fogjuk meg mindkét bokánkat jó erősen...



7. ...és emeljük a fejünk fölé.

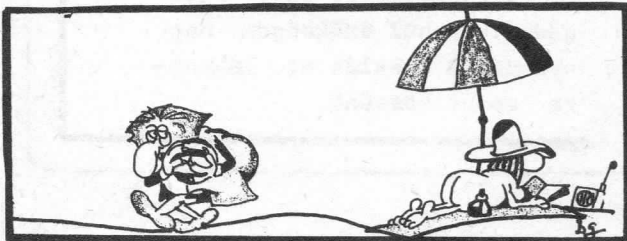

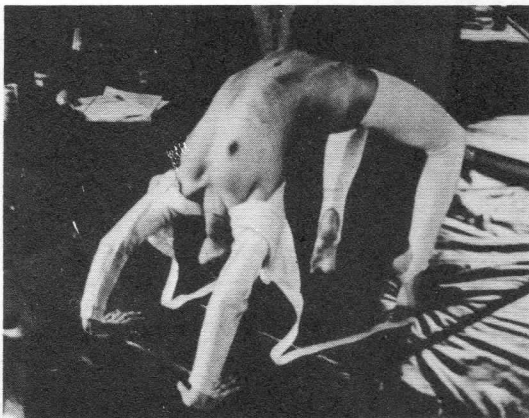

8. A következő gyakorlat roppant egyszerű:
álljunk négykézláb.



9. E néhány gyakorlat után már
kézzelfogható mellizmunk fej-
lődése.

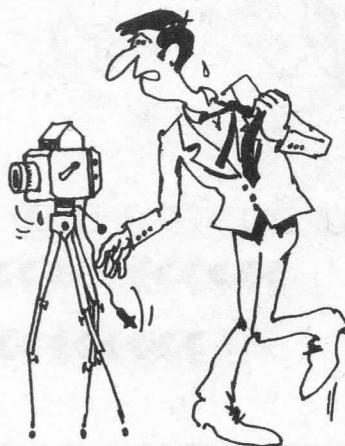

10. Végül frissítsük fel ma-
gunkat kívülről...

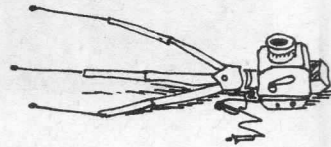
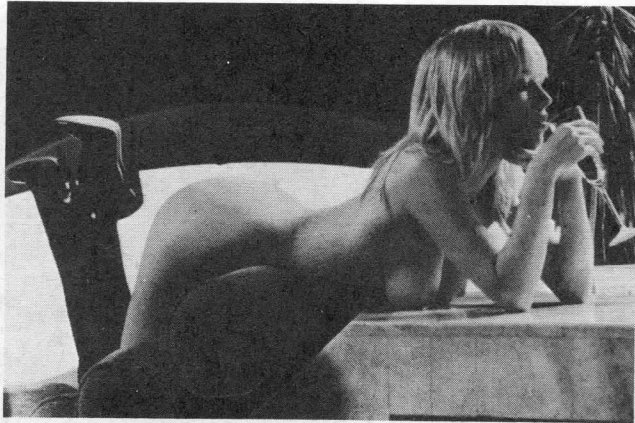

11. ...majd belülről is a megfelelő folyadékokkal.

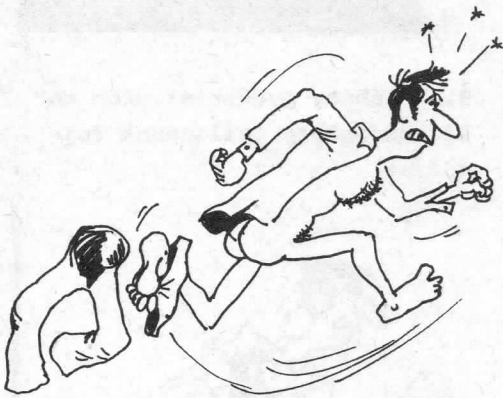

12. Ezután már nem marad más hátra, bújjunk be az ágyba.



GO TO page 80!

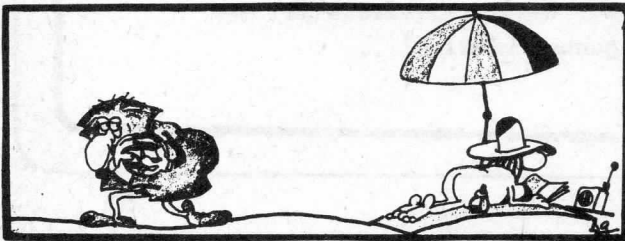



A Zürben

KUTAS

Ádám egy önfeledt pillanatában fütyörészni kezdett.

Ignác: - Apropos! A ti időtökben mik voltak a slágerek?

Éva: - Arra még emlékszem, hogy:

"Jelbeszéd az életünk
De túl sok ember van, ki többre nem
Csak jelszavakra gondol..."

...vagy arra, hogy:

"A kerékkötőt kerékbe törték
Vagy kereket oldott jó időben még
Vagy kereken kimondta kertelés nélkül
A kevés az neki mindenből elég..."

...sőt arra is, hogy:

"...És megcsiszoltak és dörzsölt lettem
és simára kopva nem pörgök be rég."

Ádám: - Bennem az maradt meg, hogy:

"A kiskacsa a tó vizében egyre nagyobb lesz
A tekintélye is növekszik és végül nagykacsa lesz
És a nagykacsák is csak azt mondják, hogy háp, háp, háp
De tudjuk, hogy a nagykacsát végül levágják."

...de azt sem fogom elfelejteni, hogy:

"Édes fiam
mást itt e nép meg nem ért, csak túlerőt
Nem fogja fel
a múltat, és nem sejti még az eljövőt
Szánalmas kis lény az ember
Önnön sorsán túl nem lát
Könnyen megtéveszti néhány
jól irányzott hazugság."

Ignác: - Ti mindig ilyen politikusak voltatok?

Ádám: - Mi? De hisz minket mindig apolitikusnak tartottak...!

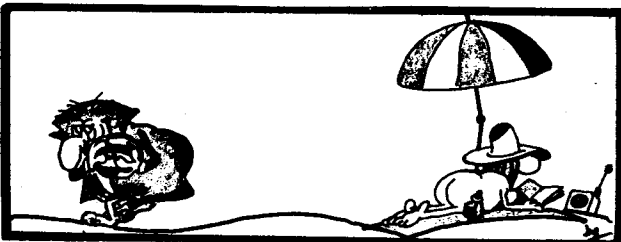

Mottó:

"Az élet bonyolult."
/Ceaușescu: Beszéd a Nők
Országos Konferenciáján,
1978. április 21./

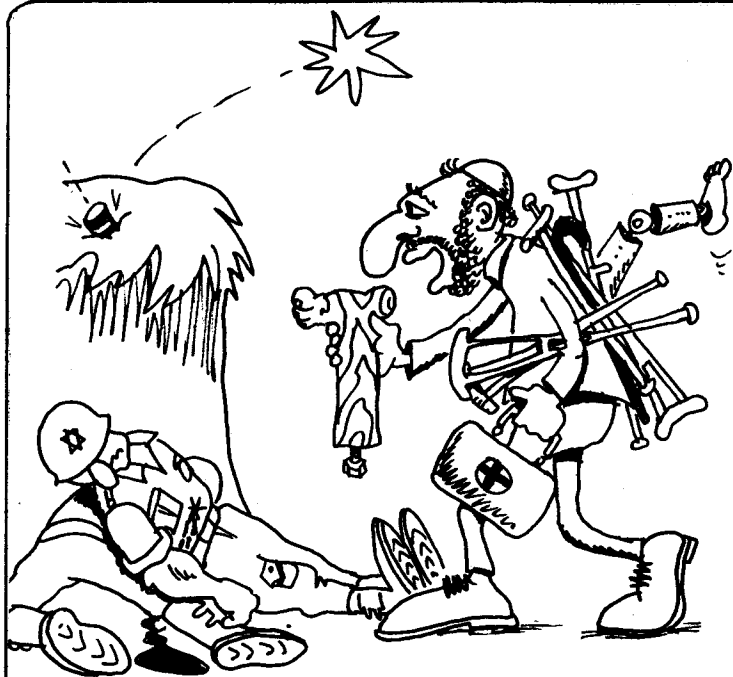

Tűzszünet van a zaidó-arab fronton. Zaidó oldalon valaki fel-alá mész-kál és azt kiabálja:

-Cukorkát, csokoládét, perecet tessék!... Cukorkát, csokoládét, perecet tessék!

Egy idő után megunják ezt hallgatni az arabok és átdobnak néhány kézi-gránátot. Egy ideig csend van, majd ugyanaz a hang:

-Gézt, mankót, falábat tessék!

— ☉ —

Milyen a szovjet bűvös kocka? Minden oldala vörös, és sehogy sem jön össze.

— ☐ —

Paraszt bácsi megy a felvonuláson és kiabálja:

-Éljen a menstruáció!

Valaki utána szól:

-Az nem menstruáció, hanem demonstráció!

-Mindegy, csak vér folyjon!

— ☉ —

Egy román, egy lengyel és egy magyar beszélget. Román:

-Nekünk van Daciánk!

Lengyel:

-Nekünk van Polski FIAT-unk!

Magyar /megnézi az óráját/:

-Dél van. Hát akkor én felülök a biciklimre és megyek ebédelni.

— ☐ —

Japán ipari delegáció utazik egy másik keleti országba. A földreszállás előtt megszólal a stewardess a hangszórókon keresztül:

-Kérem, kapcsolják be a biztonsági öveket, hagyják abba a dohányzást és állítsák vissza az óráikat 20 évvel.



Kijön a székely a kocsmából, és elkezdi énekelni.

"Ki tudja merre..."

Rászól egy rendőr:

-Erre elvtárs, erre! Hatszáz lej.



Egy adott országban szentté avatták a legyet. Ugyanis:

1. Minden szart megeszik.

2. Úgy repül, hogy nem kell hozzá benzin.

3. Mindent beköp.

Ez a három untig elég volt hozzá.

VAN DE GRAAFOLAT

Az utóbbi időben bizonyos reaktáns impedanciabarát áramkörök olyan téveszmét terjesztettek el, amelyekben visszasírva a gráfi világot, a valós tényeket tangenciálisan meghamisítva megpróbálják totálisan félrevezetni a becsületesen dolgozó nyugalmi tömegeket. A gerjesztett néptömegek ellenállása fokozódik. A tranziens jelenségek háttere világos. A felforgató elemek a sávelemélet ideológiai talaján állva egységugró-deszkának akarják felhasználni a keletkezett zajt, ily módon haladó szuszceptibilista rendszerünket megkísérlik nullára redukálni. Ezek a szakadás elemek már nem a passzív rezisztencia fegyverével élnek, hanem - mint ahogy egyetemünk híres professzora is mondotta a konzulátuson elmondott beszédében - "...nem riadnak vissza a nyílt diszlokációtól sem!"

Népünk integrált erői azonban szembeállnak a negatív pólus által szított reciprocitásokkal, és békés úton, interferenciákon kívánják rendezni a helyzetet. Szeretett vezérünk, Thevenin generátor, a hadsereg főparancsnoka, aki fiatal korában külföldre emittált, nem engedheti, hogy megromoljon a hagyományosan jó jel-zaj viszony.

A mi véleményünk sorosan kapcsolódik az övéhez. Munkapontunk stabilitását az állandó fegyveres határindifferensek sem tudják megingatni. Megnyugtató a tudat, hogy határaink záróirányban előfeezítettek és szilárdak.

Végezetül idézzük most nemrég lecsengett girátórunk első főtételét: "Világ kapacitása, ki ne süljetek!"

OOOOO

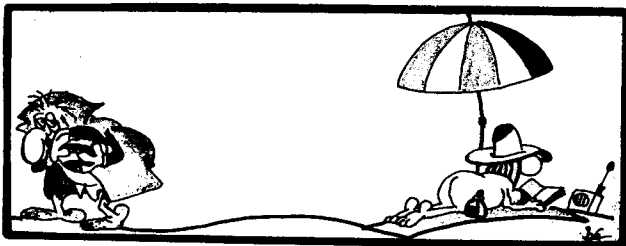

-Hol tartunk ma Magyarországon a szocializmus építésében?
-Az alapok felszedésénél.

A MUNKA ÜNNEPÉN

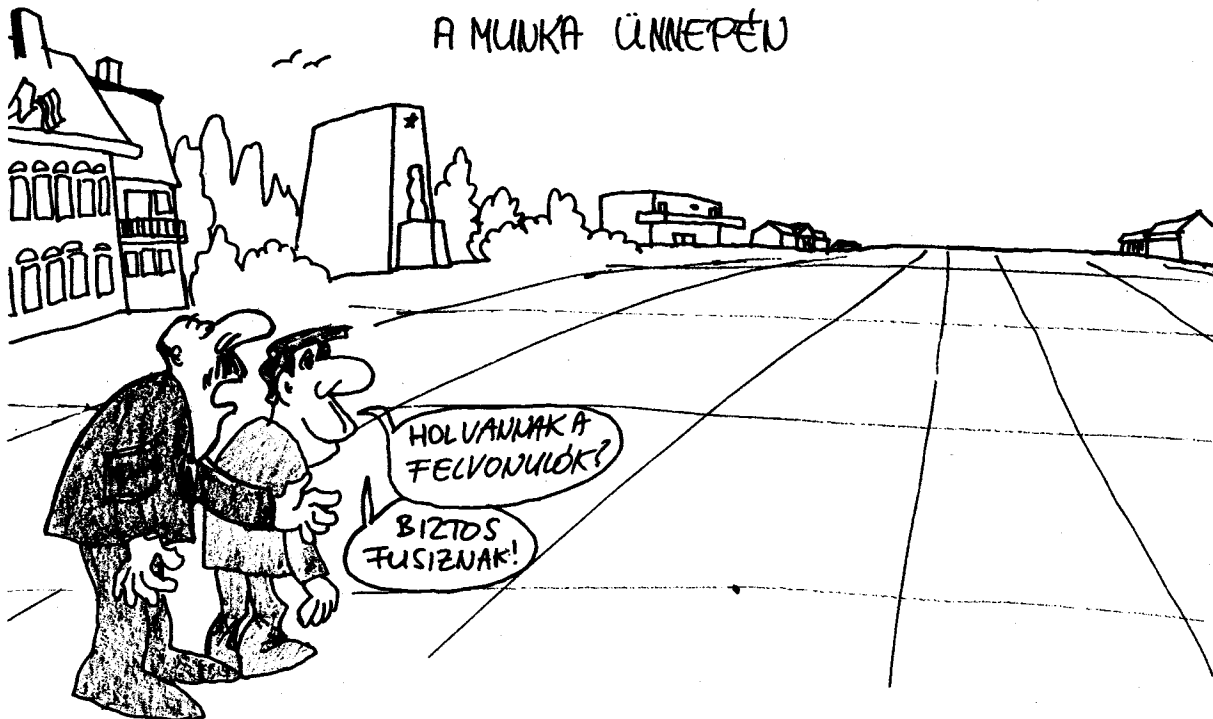

NO-SZTALGIA

Az alábbiakban részleteket közlünk az Idegenszavak szótára 1952-es kiadásából. Reméljük, hogy ez a hasznos szójegyzék segítséget nyújt mindenkinek a jövőben egyes bonyolult fogalmak értelmezéséhez.

gentleman- az angol burzsoá társadalomban : olyan ember, aki követi a burzsoá "erkölcsi szabályokat"; "úriember".

genszterizmus- banditizmus, széles körben megszervezett fosztogatás, amely az Egyesült Államokban összenőtt a monopolizációval.

individuaizmus- burzsoá szemlélet, amely az egyes személy önző érdekeit szembehelyezi a társadalom érdekeivel, az egyéni önző érdekeket magasabbra helyezi a társadalom érdekeinél.

pszichoanalízis- tudományellenes, reakciós, szubjektív-idealista irányzat a burzsoá pszichológiában; a Freud által alapított P. figyelmen kívül hagyja az élet társadalmi feltételeit, és végső fokon tagadja a lelki folyamatok tanulmányozásának objektív lehetőségét. A P.-t a szovjet tudomány teljesen megcáfolta.

modernizmus- a realizmussal szemben ellenséges, reakciós művészeti irányzat, amely a XIX. század végén keletkezett; azt követeli, hogy a művészetet idomítsák az imperialista burzsoázia elkorcsosult ízléséhez.

ÜZENETEK A NAGYOKHOZ



"A monológ, a dialóg, a trialóg kevés
Az ötös számú parancsokat nekünk
túl nehéz."



"Csak virág virít a vidám réten
és a világból minden vétkeket eltakar."



"Szépen megcsinált világban élhetünk,
Nem lesz semmi baj velünk, ha jók
leszünk!"

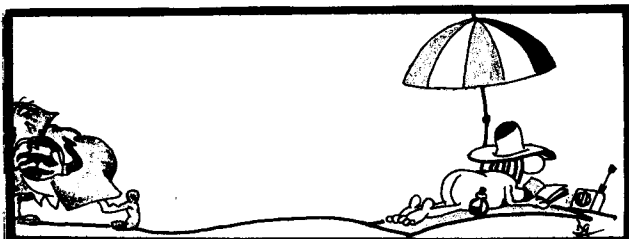



"Értsd meg, csak ennyit adhatok
Értsd meg, csak emberből vagyok
Értsd meg, többet nem tudok!"

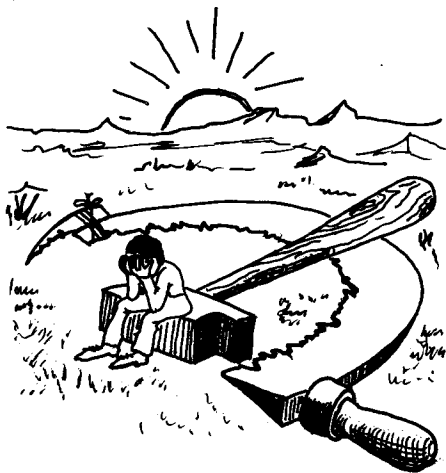

"Ne kérdezd, merre visz az út
A válasz biztonságot úgysem nyújt
Nem tudja senki, hogy hová érkezel
Magadtól indulj egyszer el!"



/ Az idézeteket Bródy János és
Sztevanovity Dusan dalszöve-
geiből vettük. /



"Állj meg, ez nem jó út neked
Állj meg, ez rajtam átvezet
Állj meg, ész kell gőz helyett!"



FUCK THE ARMY



Azt szeretném, hogy mire felnövök,
a világ még itt legyen...

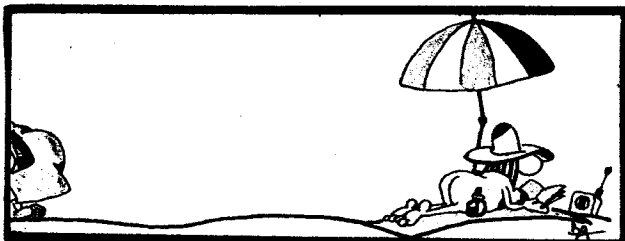



Látomás

KURAS

Ignác: - Szép sorban áttekintettük egyetemi éveiteket. Ám milyen elképzeléseitek vannak a továbbiakban?

Ádám: - Már sokat beszélgettünk régebben végzettekkel, és elbeszéléseikből rájöttünk, hogy a világmegváltás egyelőre még nagy nehézségekbe ütközik. Igaz, hogy az Isten hat nap alatt teremtette, de azt megtanultuk, hogy egy új kutyút csinálni sokkal könnyebb, mint egy elromlott régit megjavítani.

Ezért aztán az elképzeléseink a jövőről meglehetősen szegényesek.

Mottó:

-Miért nem disszidál a magyar értelmiség 90 százaléka?

-?!?

-Kalandvágyból!

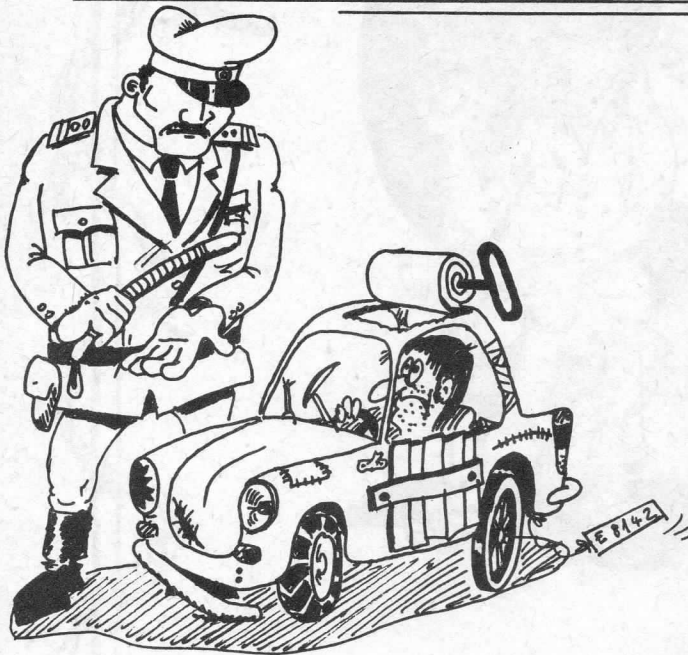

Mihály keresi a kulcsomóját:

-Nem láttátok a kulcsomat?

Zsuci megjegyzi:

-Lehet, hogy beadtad...!



-Hol dolgozik?

-A Béemen.

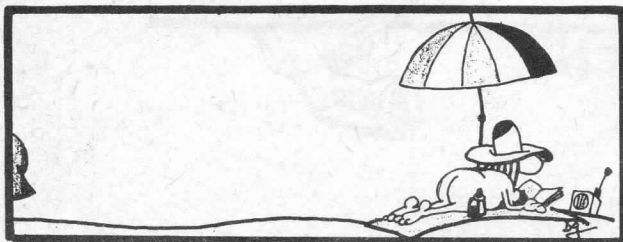



Az amerikai űrhajóst felküldik a holdra. Visszaérkezése után megkérdezik:

-Aranyat, vagy gyémántot akarsz?

Felküldik a szovjet űrhajóst is. Tőle is megkérdezik az érkezés után:

-Utcát, vagy teret nevezünk el magáról?

A magyar űrhajós is megjárja a holdat. Leérkezése után megkérdezik:

-Ledolgozza azt az egy hetet, vagy vonjuk le a fizetéséből?

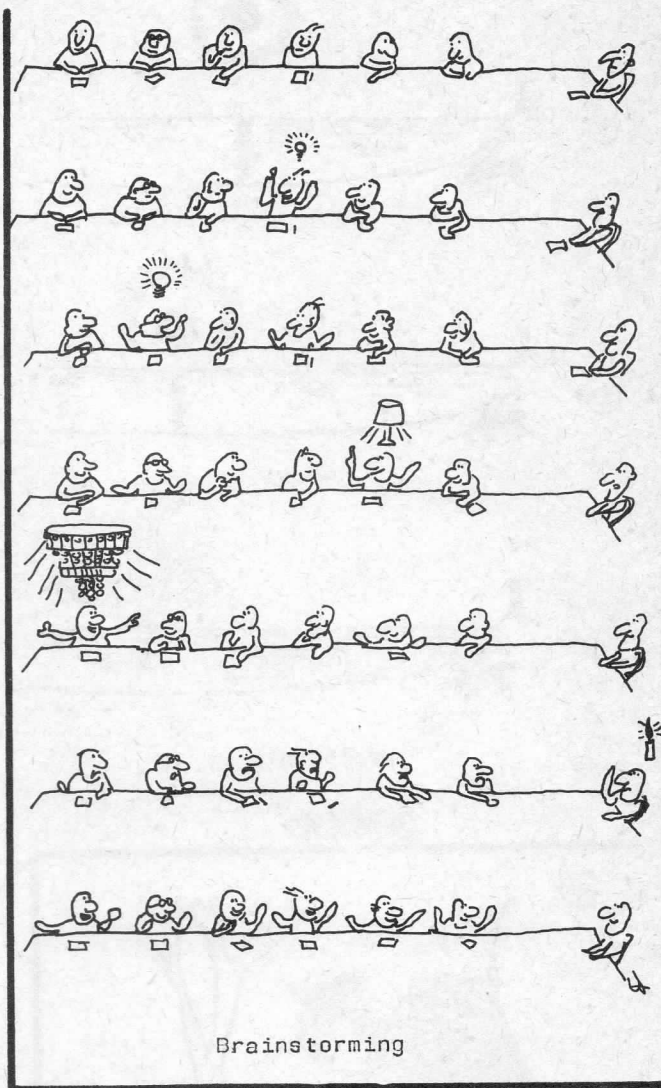

Törzsfejlődés

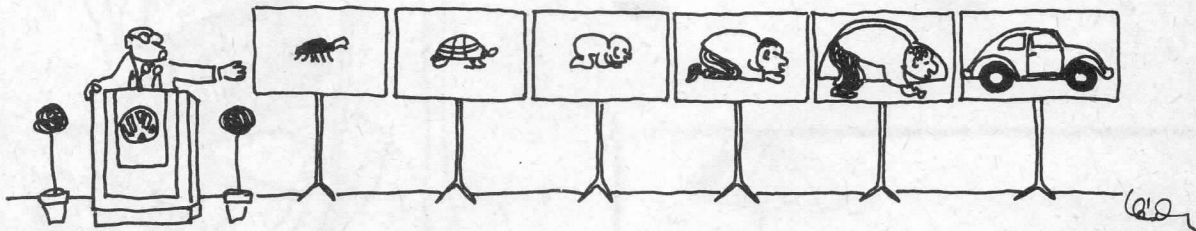

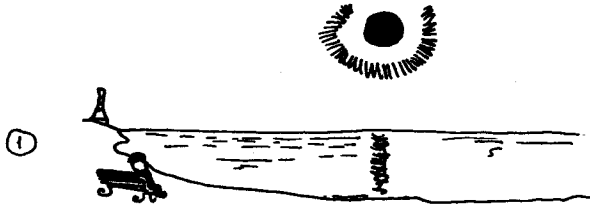

Naplemente

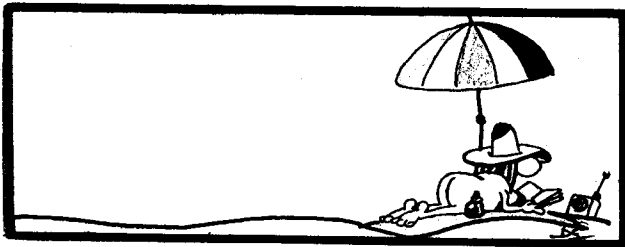
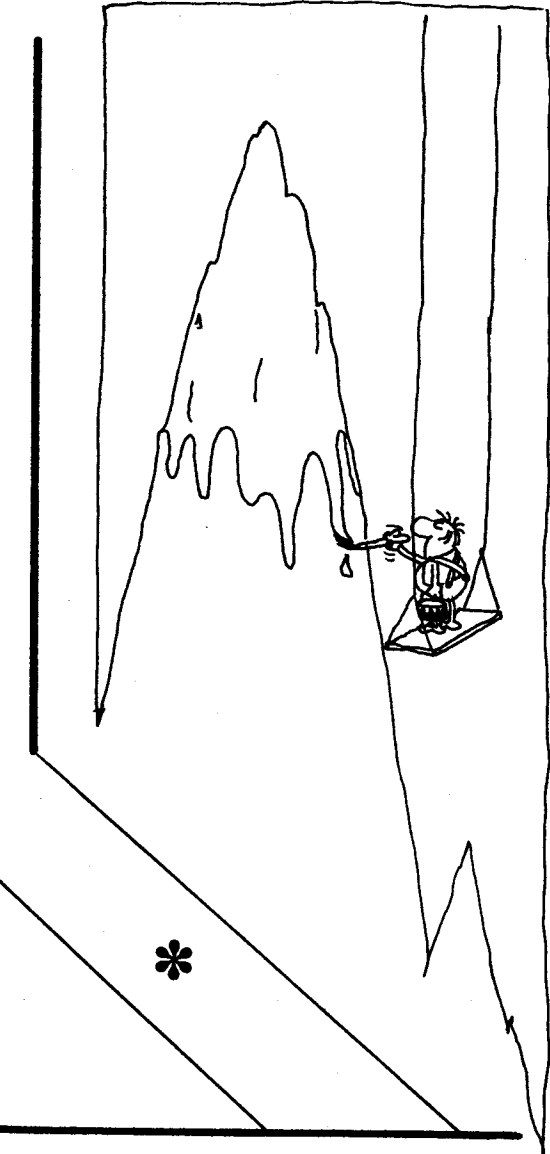

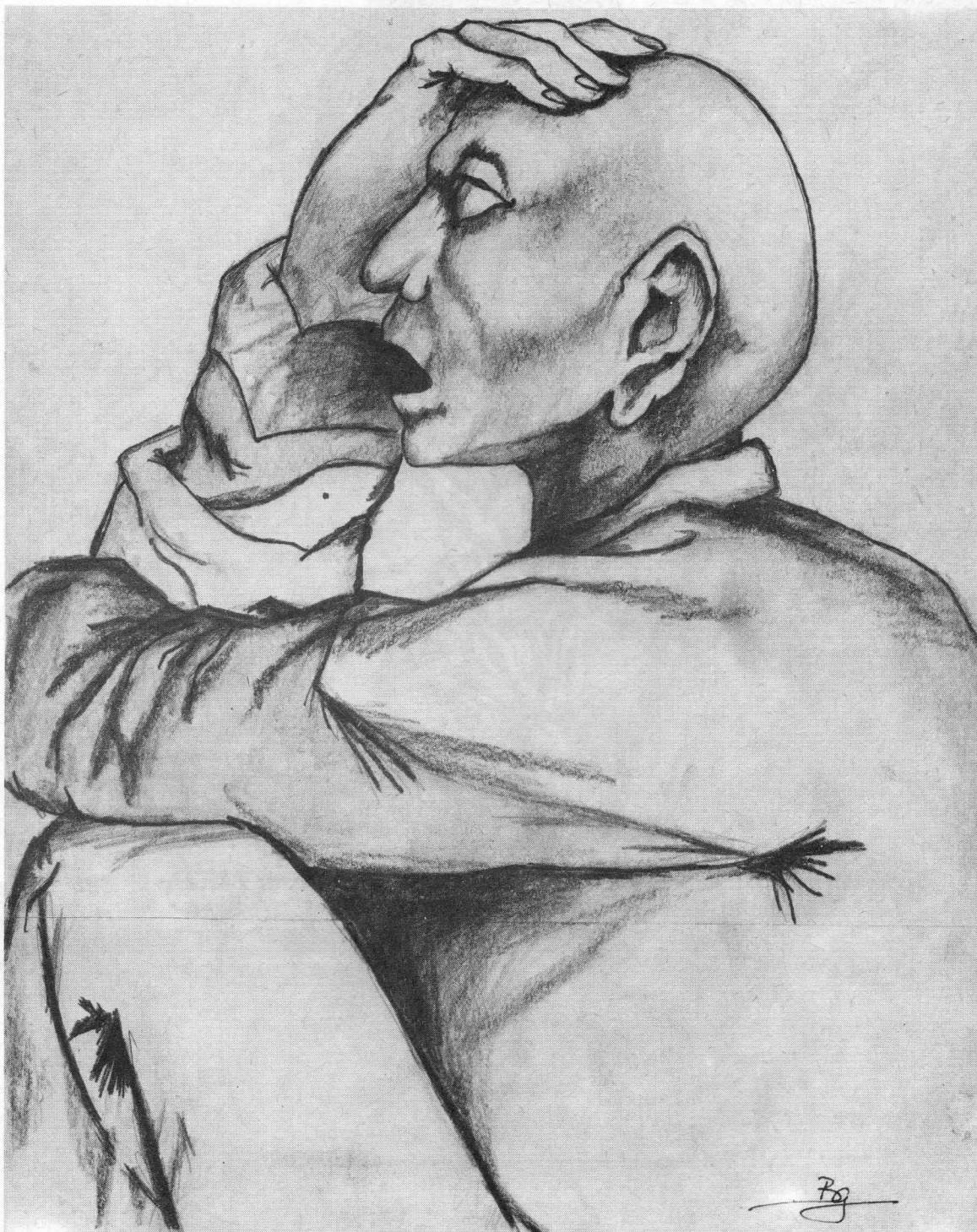

-Micsoda kilátások...!



-Még két év és meglesz a lakásom.



ÉS AMI MEGVEM

MARADJ KI...

Mottó:

Az ipafai papnak fapofája van.



A matematikus nótája:

- Abszcissza, eszem azt a csöpp kis szád,...

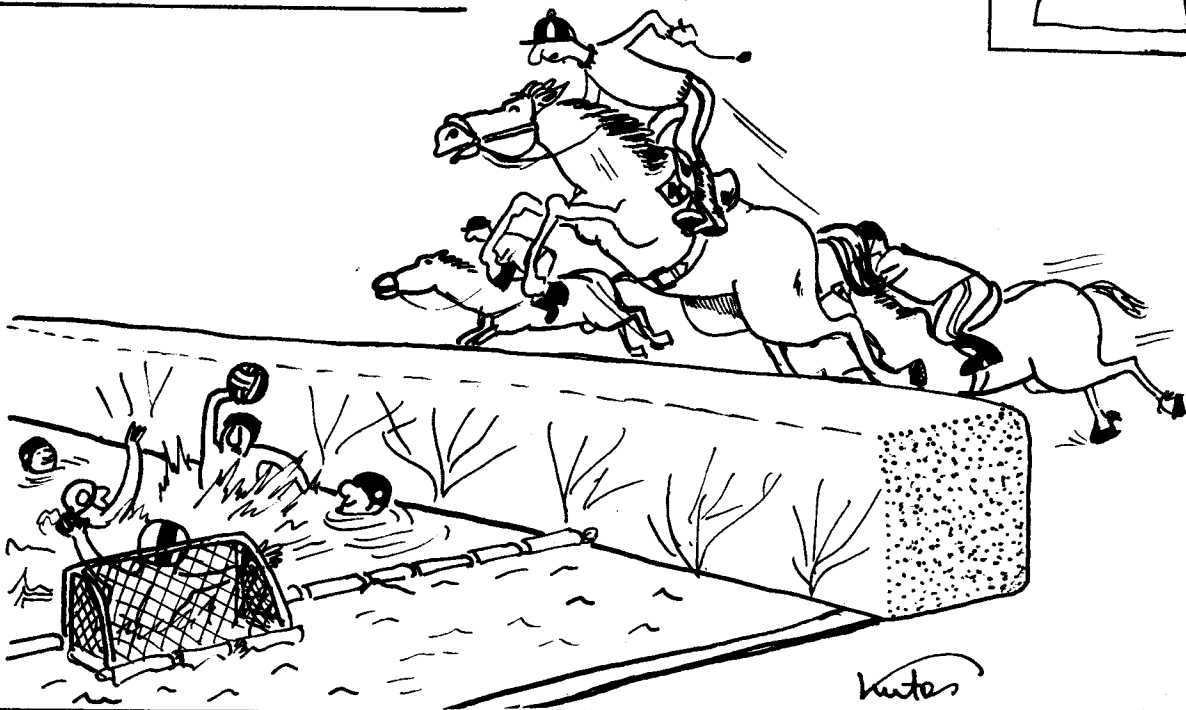



B U V Á R G U S S Z E M

A nyuszi elhatározza, hogy rendbe teszi a kertjét. Mivel nincs fűnyírója, elindul kölcsönkérni a sündisznótól. Megy-megy, egyszer csak az eszébe jut:

-Hátha nem is lesz otthon a sündisznó!

Ez egy kicsit elveszi a kedvét az egésztől, de azért megy tovább. Az út felénél ez jut az eszébe:

-Ha otthon is találom, mi lesz ha nem adja oda a fűnyíróját? A múltkor hallottam, hogy a borznak sem adta kölcsön.

A nyuszi az út háromnegyed részénél már ideges:

-Az a szemet sündisznó biztos nem adja oda a fűnyíróját!

Mire a sündisznó házához ér, már remeg a dűhtől. Berúgja az ajtót és beordít:

-Sündisznó! ...zd meg a fűnyíródat!

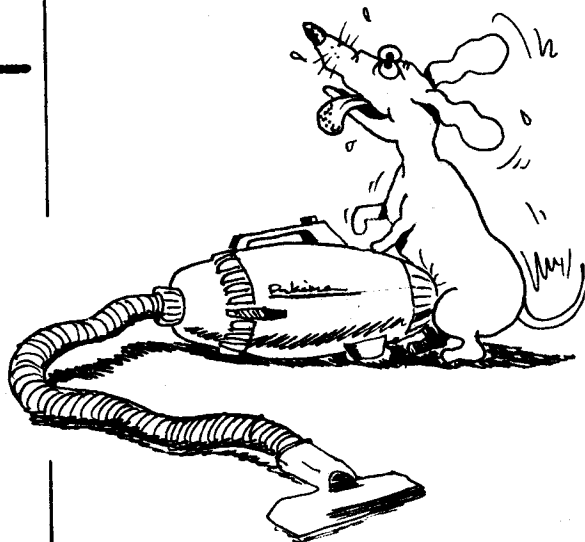

-Uhhh! Ez a szex-automata jobb mint az igazi!

A rendőr egy ezüstserleggel megy haza.

-Honnan vetted ezt? kérdezi a felesége.

-Szellemi vetélkedőn nyertem. Az volt a kérdés, hogy mennyi 3-szor 6, és 17-el második lettem!

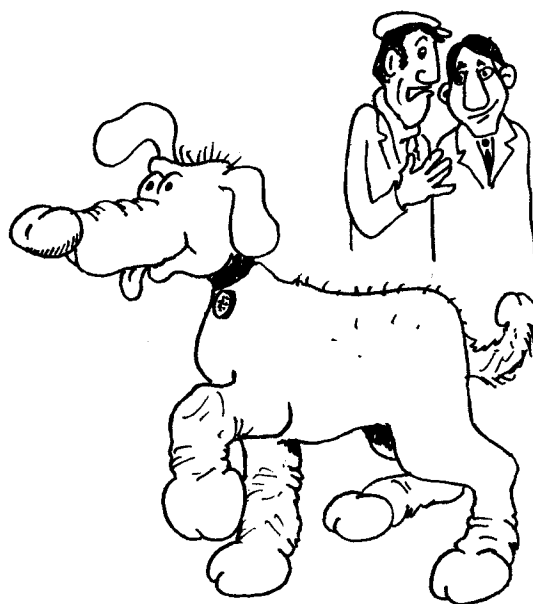

Ugyan mit szeret a nagynéném ezen a korcs dögön?!

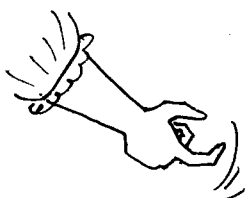

-Csak tudnám, miért mindig a Kuka moshatja le Hófehérke hátát

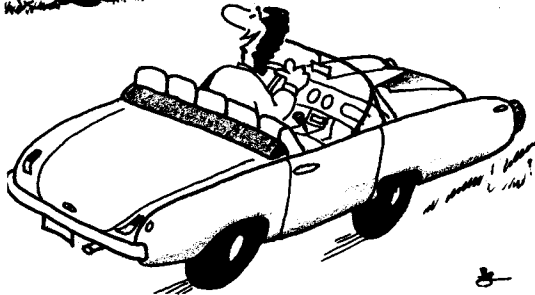

Kösz, de én is látom!



A rendőrnek azt mondja a felesége:

- Csókd meg, drágám, a számat!
- Most a mellemet!
- Most ott, ahol pisilni szoktam!



Psztt! Csendesebben, a gyerekek téli álmot alszanak.

A Fecalius Maximus Lapos

problematikájának történetisége

Szaktanulmány



A tudománytörténet ma már önálló tudományos diszciplína: megvannak a maga actái, egyetemi katedrái, adaequat egzakt metodikája és tematikája, és természetesen megvannak a hivatott művelői is. A jelen retrospectiv annotatio szerzője nem tartozik közéjük: hivatásszerűen physicaival, technikai tudományokkal foglalkozva örömet lelte az evolutiós fejlődés és a dolgozat témájául választott problémakör comparativ diszkussziójában.

A historicus és phylosophicus háttér interpretatioja viszont joggal kelti fel Chlio haragját, amennyiben óhatatlanul is magán viseli a szubjektivitásból és dilettantizmusból eredő ignorantia nyomait.

Ab initio, már a barbár archantropus idejéből is találhatóak barlangrajzok amelyek a lapjára esett tehénszar / fecalius maximus lapos / thermikus energiájának / lásd: meleg / áldásos hatásáról tanúskodnak. A kutatások szerint a kor primitív szellemének megfelelően ab ovo csupán empirikus observatiokat abszolváltak.

A fejlett keleti kultúrák anonym phylosophusaá a lótusz és a Szent Tehén connectiojának complex diagnosztizálását állították kutatásaik centrumába. Rövid idő alatt felismerték a Nap /Helios/ és a Tehén áldásos mergája habitusának analóg attributumát is, amint azt jelentős documentumok argumentálják.

A mayák és inkák napimádatának valamint a japán napkultusz equichronoticus létrejöttét tekintve újabb érdekes adalékot kaphatunk az Ősföld-elmélet /Theoriae Geos Humus/ megértéséhez, amely theoriát néhány apokrif keleti monda és a görög Anteus- legenda is kiegészít.

Az egyptomi pharaok mumiphicálásában is jelentős szerepet játszott a nagybecsű állat beleinek eme végterméke. /lásd: szarkofág/

Egzaktabb distiplinaris contemplatiokat az archaikus görög phylosophusok végeztek. A bellum ominum contra omnes hatására igen gyors evolutio manifesztálódott a morphologiai sphaeraban. A problémával legkomolyabban a famózus Tehentsordasz iskolája foglalkozott pro domo. Tanítványainak egyike, Xerox Nagyravágyosz, Demokritosz immorális materialista szemléletét a priori elfogadva az Annales Annales-ben szummifikálta társai eredményeiket. Ez abrupt formában napjainkig fennmaradt. Eszerint a salak távozása defecatio során athermiásan történik az anus irányába. A még meleg, quaeifluid anyagra az intestinum rectum oly erős hatást gyakorol, hogy a cohesio erő már nem képes a gömb formát fenntartani. A természettudományok expansiv evolutiojával azonban megmutatkozott munkásságának ambivalens Janus-arca így Nagyravágyosz gloriphicatioja degradálódott. Figyelmét elkerülte ugyanis a Döderlin-féle pálcikák és a Leyding-féle sejtcsoport functiojának dipherentiája, így következésképpen eredményeit ad Calendas Graecas alkalmazták és ad valorem ad extremum abolálták.



A medievális tudósok közül még Newtont megelőzve Bacon és Galilei foglalkozott a problémával. Galilei resultatumai szintén megsemmisültek, mivel az inquisitio retrograd iudiphicatioja indignálón agilis áfiumnak véelve analízisének productumait nem akceptálta, hanem Galilei pathogen individuumának odiózus ablatiojával annullálta.

Bacon ad notam véve az Academia aspiratioját modifikálta Galilei speticus postulatumnak többségét, így ezek lényegében fennmaradtak, egy sajnálatos qui pro quo folytán azonban ezeket teljesen Bacon önálló eredményeinek tulajdonítják.

A felvilágosodás korában Newton valamint antipódusa és advocatusa, Huygens, már komolyabb mathematicai apparatusal tárgyalták a fecalius maximus szabadesésének problematicáját. Newton corpuscularis theoriát alkalmazott és a ferde hajítás alapján írta le a mozgást. Huygens abhorreeszkálta ezt az elvet és a hullámelméltre építette antithesisét. Nézeteik ad infinitum különböztek de abban megegyeztek, hogy qui vivra verra.

Fourier a "The unique solution of craw's crap problems" című Nobel-díjas munkájában a sorfejtést találta az egyedül üdvözítő módszernek. Complex kutatásai akcidentális produktumaként trivialisan adódott, hogy a farkcsóválás/redukált tőgyhossz determinálja a becsapódás felharmonikusai amplitudoeloszlásának mediánját.

Az ipari forradalom a kutatásokra némileg apathycus hatást tett, újabb alteratívt csak a XX. század hozott.

Einstein megállapítása szerint a zuhanás sebessége quasi nem lehet nagyobb egy egzaktul definiált quantumnál /fénysebesség/. A nagysebességű matherya relativisztikus hosszkontrakciót szenved, a mozgásirányu koordinátakomponensei minimálisá redukálódnak, miáltal az eredetileg gömb alakú anyag abnormis módon belapul.

Korunk nutritív aulája igen kedvező a vizsgálódások celeritását tekintve. Az űrkutatás eredményei várhatóan egy sor újabb érdekes adalékot szolgáltatnak majd.

Az evolutioner stádiumban levő újabb phylosophiai irányzatok nagyrésze is eme problémát állította tárgyalásmódja tengelyéül. A témában az ELTE Szubjektoobjektív Elmélettudományi Karának Elvont Humanitások Tanszéke a következőképpen foglalt állást:

A tehénfaeces azért lapos, mert:

1. A tehén rálépett.
2. A csordások közt lappangó látens babonisztikus hiedelemvilág törvényei szerint a csordások tapossák szét.
3. Valójában nem is lapos.

Ez utóbbi magyarázat a legexponáltabb phylosophiai irányzat a Metadisciplinus Materialismus Aprioristicus eredménye, amely irányzat várhatóan sok meglepetéssel áll még elő.



CSAK EGYSZER...

Hivatalos bejegyzések:

Az oktatási rektorhelyettes
 73. febr. 20 kelt 2.100/61/73
 számú engedély alapján
alkalmazás felvételre
 c. tárgyból rektori utóviz-
 gát utószigorlatot tehet
 1973. március 3-ig.
 Tanulmányai során hasonló enge-
 délyben nem részesülhet.
 1973. febr. 21.

bj Kereszt

Az oktatási rektorhelyettes
 1970. aug. 28 kelt 2.100/173/70
 számú engedély alapján
alkalmazás felvételre
 c. tárgyból rektori utóviz-
 gát utószigorlatot tehet
 1973. sept. 20-ig.
 Tanulmányai során hasonló enge-
 délyben nem részesülhet.
 1973. aug. 28

bj Kereszt

Hivatalos bejegyzések:

Gm. II. 253.476/1973

A Hív. Min. 6157/1973 n. dírata alapján
 tanulmányait a Villamosmérnöki karon
 folytatja.

1973. X. 9.
bj NY

Blau
 hiv. vez.

Az Oktatási Rektorhelyettes

1976. február 17. kelt 30/84/1976.
 számú engedély alapján

Lineáris hálózatok

c. tárgyból rektori ismétlővizsgát, ismétlőszigorlatot
 tehet 1976. február 28-ig

Tanulmányai során hasonló engedélyben
 nem részesülhet. (Hivatali ikt. szám: 40215/11/76.)

1976. február 18

Blau
 hivatalvezető

Az Oktatási Rektorhelyettes

1977. X. 6. kelt 30/266/1977.
 számú engedély alapján

Digitalis technika

c. tárgyból rektori ismétlővizsgát, ismétlőszigorlatot
 tehet 1977. október 15-ig

Tanulmányai során hasonló engedélyben
 nem részesülhet. (Hivatali ikt. szám: 402476/77.)

1977. X. 6

Blau
 hivatalvezető

Bartók Gabic ÉKB gyűlésen:

-Kevés sportszer van. Ami pedig van,
 az is elveszett.

Bakonyi Péter

-Ütődévre az ember elfelejt mindent,
 amit az első négy évben tanult, úgy-
 hogy semmi sem zavarja a tisztánlá-
 tásban.

dr Benyó Zoltán

20 percet kérik a vizegáról. Gyorsan
 kiosztja a feladatokat:

-De most már siessenek, mert nagyon
 kevés az idő!

Orvosi vizsgálaton:

-Elöl is ilyen pattanásos a hátad?



Száguldás a semmibe

A tyúknak is két lába van, mégis kotlik.



Ha meghalok, ne mondd nekem,
mér' hideg a lábam!



Ez az alma tiszta fuszik,
Nem szeretik így a faszik!



Megfejtések:

24. oldal: Nemecek
 30. " : Négy személyes kínai étkezés
 36. " : Nemes Mihály
 38. " : Ninivében ezer nemes
 46. " : Romlásnak indult hajdan erős magyar!
 Nem látod Árpád vére miként fajul.
 60. " : Halál ellen nincs orvosság
 66. " : Omnibusz



TRAGÉDIA

A vadászaton meglőtt nyúl erejének végső megfeszítésével, még egyszer, utoljára a fűbe harapott.



NA, MOST JÓL MEGMONDHATOD
NEKÜNK A MAGADÉT !

Megkérünk, hogy töltsd ki az itt látható szelvényt, egytől ötig osztályozva. Ezután a szelvényt vágd ki, majd egy zárt, megcímezett, felbélyegzett borítékra felragasztva küldd el a borítékon levő címre! Köszönjük fáradozásodat.

Szerkesztőség



Értékelésem az UV 84-ről

Tartalom:

Helyesírás:

Külalak:

Aláírás:.....

KEDVES BARÁTUNK !

Most pedig mi értékelünk téged, persze csak ha te is akarsz.
Ebben az esetben töltsd ki az alábbi tesztet:

1. Ugyan mit takartunk le a fekete négyzettel?
a/ talált, elsüllyedt b/ fehér négyzetet c/ SÚjtóhiba
2. Szerinted milyen volt a belbecs?
a/ becses b/ kecses c/ .ecses
3. Milyennek találtad a külcsínt?
a/ képtelen b/ képes c/ négy szín color
4. Végrehajtható-e az aerobic gyakorlatsor?
a/ igen, sokat nyúj- b/ nem, mert állan- c/ nem, mert össze-
tott rajtam dóan foglalt a ragadtak a lapok
telefon
5. Az alábbi látomások közül melyik fordul elő nálad a leggyak-
rabban?
a/ látom, ásóm van b/ van ásóm, látom c/ nem látom az ásóm
6. A felsorolt ruhaszínek közül melyik tetszik neked legjobban?
a/ khaki b/ kaki c/ sz.r
7. Elég szó esett-e a sportról?
a/ elég b/ szó esett c/ a sportról?

***** ÉRTÉKELÉS *****

- 0-5 pont: Szörnyen gyanús, hogy primitívséged diplomával akarsz
álcázni. Sürgősen olvasd újra!
- 6-10 " : Szakmai műveltséged megfelelő, de a humán műveltség
még nem fertőzött meg /esetleg fordítva/.
- 11-15 " : Alapvetően kritikus alkat vagy, de jó lesz, ha vigyá-
zol a testi épségedre.
- 16-20 " : Biztosan elsős lehetsz, de ne csüggedj! Utódévre min-
dent el fogsz felejteni és semmi sem zavar majd a
tisztánlátásban.
- 21-25 " : Nem vagy te véletlenül széles és látókörű?

Ha az értékelésed nem tetszik, akkor újra megválaszolhatod
az előző kérdéseket.

**I
M
P
R
E
S
S
Z
U
M**



- Megírták: Gáthy Tibor, Inczedy György, Lázár Mihály, Mernyei Ferenc,
Németh Gyula, Prekker László, Toplenszki János
- Lerajzolták: Bartók Gábor /grafikai szerk./, Kutas Gyula,
Vándor András
- Lefényképezték: Juhász Péter, Kornis János, Prekker László
- Össze csinálták: Bartók Gábor, Ferencz Gábor, Gáthy Tibor, Lázár Mihály,
Mernyei Ferenc, Németh Gyula, Prekker László,
Toplenszki János
- Besegítettek: Andor Klára, Kói Csaba, Kovács Tibor, Molnár Miklós,
Réti Sándor, Szentesi Erzsébet, Vass Éva
- Főszerkesztő: Lázár Mihály
- Felelős kiadó: Váradi János, a BME KISZ Bizottság titkára



Készült Daro 202 tip. írógépen, billentyűlenyomással,
továbbá Peli fix mandulaillatú ragasztó és lepraszet
felhasználásával. Terjedelem: 5 év.

Belső használatra!

Statisztikai Kiadó Vállalat
Felelős vezető: Kecskés József igazgató
Nyomdaüzem - 84-5109-09
Budapest, 1984
Terjedelem: 14 (A/5) iv

