

# KIPUFORO

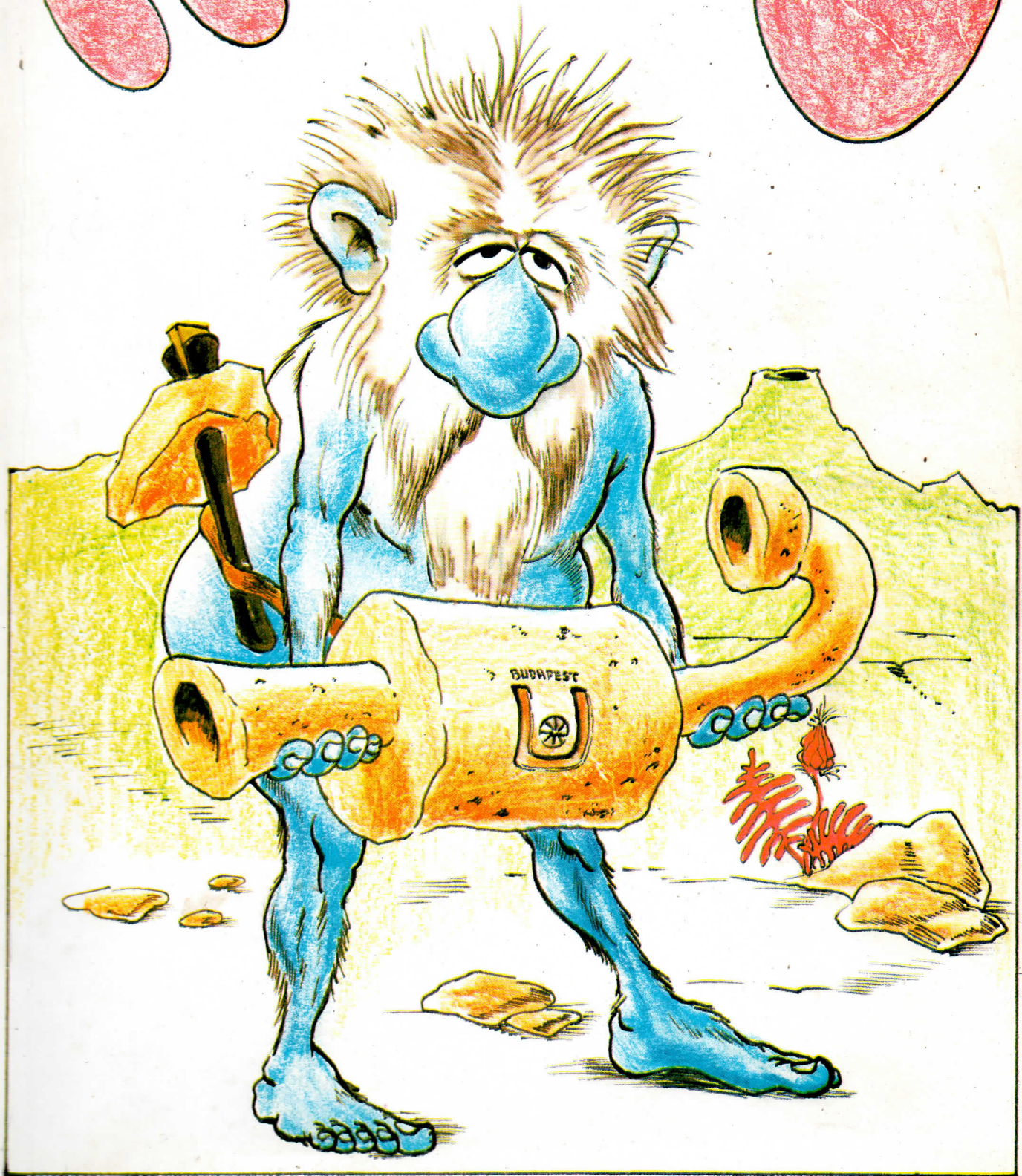





# KIPUFGÓ

'84

BUDAPEST



# Előszó

## **mottó:**

"Persze ha a gyermek nem nőne fel, akkor örökre lehetne tömni mesével, de mert felnő, nem lehet!"

/ Bertolt Brecht /

Kedves Olvasó!

Ha járatos vagy az újságszerkesztésben, akkor tudod, milyen kellemetlen helyzetben vagyok: itt hever előttem a kész magazin, már csak az előszó hiányzik, s közben huszonhárman lihegnek a fülemben: "Írd már meg azt a vacak prológust, legépeljük és mehet az egész a nyomdába!". Rövidnek kell hát lennem:

Öt év és 11 hónap kritikával válogatott élményeit, gondolatait tartod kezében, melyektől fájó szívvel válunk most meg. Ezek azok a poénok, élmények, sztorik, eszmefuttatások, melyeket mindig sikerrel meséltünk egymásnak, társaságunknak, s melyek egyszerre jellemeznek minket, öreg diákokat, oktatóinkat, szeretett egyetemünket. Az újságot lapozgatva, kérlek, vedd észre gondjainkat, problémáinkat is, s ha netán humorunk bántana, tudnod kell, csak neveltetni akartunk.

Büszkék vagyunk az újságunkra és szomorúak, mert számunkra ez a búcsút jelenti.

Fogadd hát utolsó diákságunk, s ha tetszett, neved rajta tiszta szívvel, vidámságodból erőt merítünk!

Jó szórakozást!

A szerk.

# TARTALOM

	oldal
Előszó	2
Tartalom	3
Búcsú ballada annak, aki ballaga	4
Tanárságok	8
Kis emberek nagy mondásai	28
Tücsök és bogár	30
Diákságok	34
Holnap ZH	40
Álhírek	43
Körkérdések	44
Az év tantárgya /JÁRDASZÉLELESSÉGTAN/	51
Képrejtvény	55
Ha jó, s humor...	56
Hajókatalógus	60
INTERPRESS POPO	61
Az élet nem egy habostorta	65
III. Közlekkari Napok	68
Az év találmánya /A JITI MODELL/	69
Az év koncepciója	73
Az év hölgye /a KIPUFOGÓ kulturális melléklete/	79
Sereg-nyi "élmény"	81
Toronyversek	89
HJUMOR	91
Képzelt napirend	94
SÓ - LET	97
Program ajánlat	101
Értelmező szószátyár	103
Az Öreg /sci-fi/	104
Alkalmas vagy-e az Életre? /TESZT/	106
A tudás hatalom	110
Hanyas vagy?	113
Az év sportja /AEROTIC/	116
Vizsgázó típusok	120
A szerkesztő válaszol	125
Loptuk, de megértel!	126
KIPUFOGÓK	127
ELHAJÓZÓK	128
Fohász	129
És végül...	129
Feketelista	130

# Búcsú ballada annak, aki ballaga



Búcsúzom tőled, te ballagó  
búsképű kollégium-lakó,  
s tőletek is mind, ti pestiek,  
kik elgyötörten testileg  
és szellemileg egyaránt jártok ma körbe  
/csoszogva,  
orrotok alatt a búcsú-dalt morogva.  
Sok szerencsét kívánok. Vagy inkább három  
/kalappal  
egyetemi szokás szerint? Hisz tiszta lappal  
indultok neki az újabb iskolának,  
s itthagytok a régit az ifjabb korosztálynak.

Ó, Egyetemünk,  
egyetlenünk,  
ki elterülsz jobbik partján a Dunának!  
Te, húsdarálók közt is legnagyobb,  
ragyogj,  
hisz holnap kevesebben koptatják a Kát,  
ez épületeidnek legnagyobbikát.  
S kevesebben szidják majd, a vízben  
miért van a klóros íz benn.  
Ők nem csennek már könyvet az olvasóból,  
sem fejesvonalzót lezárt fiókokból,  
nem piszognak többé, mikor egy csacska  
macska  
az alagsor huszonhatnak üvegtetején  
nyújtózva mászkál majd zéhá idején.

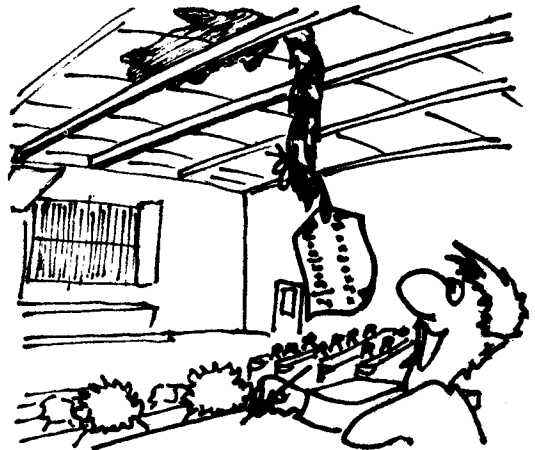

S bár öt évig kitartón, türelmesen vártak  
nem fogják használni legszebb ruhatárad.  
Elmennek. Sok jóbarát.  
De hallgasd meg egy szenvedő szavát  
te, ki mérnök leszel a mérnökök között,  
s ünneplő ruhába öltözött  
igazgatók tárt karja vár vidéken;  
ha régen  
elfeledted is már a legszebb napokat,  
mikor a Mészölyben kortyoltunk nagyokat  
és pár hónap múltán büszkén vezetsz Skodát,  
Moszkvicstot vagy egyéb luxusautó-csodát,  
büszkén mutogatod friss-szagú lakásod,  
gondolj majd arra is, maradtak itt mások,  
kik szenvednek még egyre.

A Gellért-hegyre  
 csak akkor járnak, ha vígan süt a nap,  
 a pad alatt máriást játszanak,  
 vagy Róbert bácsi menzáján  
 a Bartók Béla út táján  
 sorakoznak egy tál meleg ételért türelmesen.  
 Nevezz hát kedvesen  
 a pincérre, míg a Gundel ételeit eszed  
 s ha a borraivalót adod, nagyot,  
 ne fájjon a fejed  
 mint a miénk, míg matek vizsga gyötör  
 Hisz a te munkád nem lesz más, csak gyönyör,  
 míg jelzőlámpákat tervezel majd az űrben,  
 vagy új METRO-t a budapesti zűrben,  
 angolváltót minden új űr-vasútállomáson  
 aluljárókat a börgözdi friss szemétrakáson....  
 rendezőpályaudvart a Kálvin téren  
 és repülőteret a Gellérthegy mélyében.  
 Bármit tegyél, az öreg Alma Matert sohase  
 /feledd

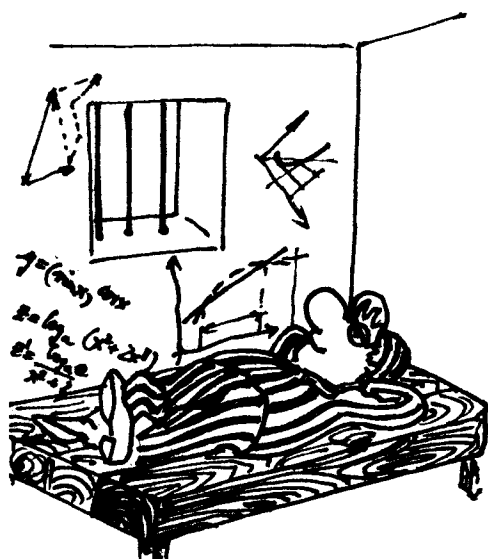

s ne tedd  
 azt, mit megtesznek még másutt,  
 hogy legyen lakásuk  
 ügyeskednek cementtel, mésszel  
 - rövid ésszel-,  
 mert a lakás, hidd meg, már nem lakályos,  
 ha rácsos.  
 Hát inkább érvényesülj,  
 s ne ülj  
 tétlenül, dolgozz szorgalmasan. tedd mire jó  
 /professzorok

oktattak, fáradságot nem kímélve sok  
 órán hová bejártál  
 és szunyókálva vártál  
 míg a katalógus-cetli körbejárt.  
 Vagy lezárt  
 ajtók mellett, üres papír felett tűnődtél  
 míg apró voltál, vajon minek ütődteél,  
 hogy agyad ily üres, tompa, kába  
 s nem képes behatolni a vektoralgebraiba...

Neked csak emlék már, hogy gólya voltál,  
 folyosók mélyén téveteg bandukoltál,  
 rajzhengert vertél szét jóbarátod fején  
 egy pad tetején,  
 s galacsint rugdaltál izzadtan, lelkesen  
 - ma már csak mosolygysz hasonló csínyeken.  
 Komoly vagy. Szigorló. S diplomát tervezel  
 alakod pauszhegyek árnyékában vesz el.  
 Órákig kergeted kedvenc konzulensed,  
 hogy megkérdezd tőle, merjed vagy ne merjed  
 ezt így, azt meg amúgy... És ő válaszolgat,  
 mérlegel, vázlatot helyetted latolgat  
 de már utoljára,  
 hisz nem is sokára  
 egymagad izzadsz majd újabb tervek felett,  
 s nincs ki gondolkodjék saját magad helyett.

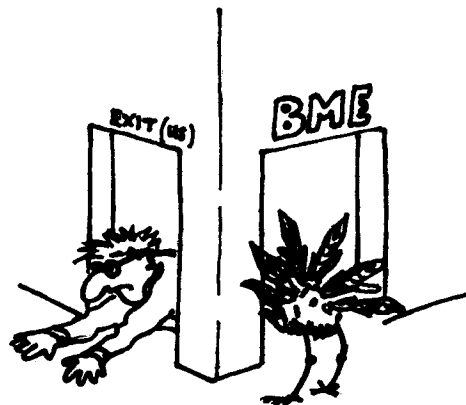

6

De, ne keseredj el  
majd belejössz, csak keveredj el  
köztük, s hibáikból is tanulj,  
bizonyítsd be, az új  
nemzedék  
derék.

S tervez, alkot majd jobbat, szebbet is  
/újabbat újra

- harminc év múlva.

S ha akkorra valóban megjön már az eszed,  
megtiszteltetésnek veszed,  
ha előadóként meghívják, s ismét kinyitják  
/a kaput

melyen most kifelé vezet el majd az út.

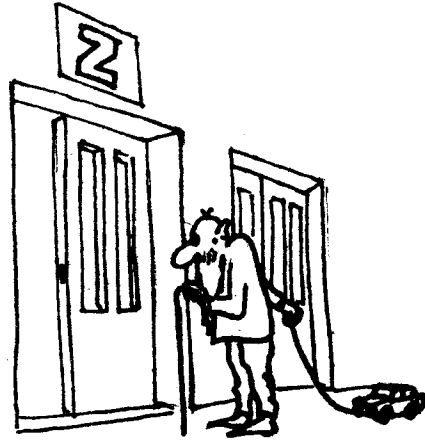

De ha majd katedrán ülsz és nem a padban,  
mondogasd el párszor csendesen, magadba:  
szeretlek titeket, ti hallgatók,  
oly ritkán köszönő, sunyt szemmel baktatók.  
Hisz én is  
én is

itt ültem, rajzoltam, izgultam nem egyszer...  
Ingerelt a vegyszer  
illata a Kának hátulsó fertályán,  
lábujjhegyen jártam a **Mecna Tanszék** táján  
S bár már nagyon régen volt, hogy  
/elballagtam

szeretném hinni,  
valamire vinni  
azért tudtam, mert szívemben  
hallgató maradtam.



Vigyázat! Közveszélyes!  
Közlekedésmérnök!  
TERVEZ!

\*\*\*\*\*

"HA  
KIPRÓBÁLJA  
MEGLÁTJA ...,

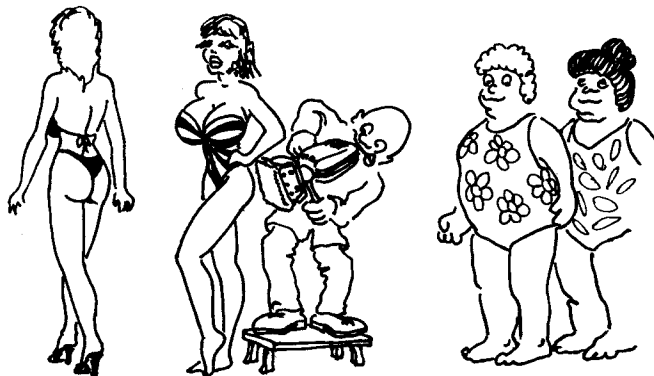

**EVIG**  
BUDAPEST

BARKÁCSGÉPPLE KÖNNYEBB!"



# K·L·G

## GYÚJTÓ-GYERTYA



### a motor motorja

# TANÁRSÁGOK

## mottó:

"Akik tudnak olvasni, azok maguk is észre fogják venni, hogy e sztorik legnagyobb fogyatékoságait nem szabad a mi hibánkul felróni, akik pedig nem tudnak olvasni, azok semmit sem fognak észrevenni."

Dr. BALOGH VILMOS

A sineket 1 m-es hosszuk alapján osztályozzák.



BODORICS ISTVÁN

Ne hagyjuk, hogy a tények megzavarják a tisztánlátásunkat.



BUJDOSÓ LÁSZLÓ

Miért rázta meg Krisztus a vargát? Nem volt leföldelve.

Dr. FAZEKAS FERENC

Megbüntettem az atyák bűneit harmad-negyed íziglen - mondta Mózes, és nem tudta, hogy ez tiszta Markov-lánc. Persze nem volt rá ideje, el volt foglalva a kőtáblák vésésével.



Dr. FEKETE ATTILA

Az utolsó előtti feladatbeadási időpont. Dínó, szokása szerint, még eggyel sincs kész az ötből.

Dínó: Tanár úr, már elkezdtem, tényleg... kedden hozom....

F.A.: Na ne mondja! Most fenyeget?!



Mi a három legjobb dolog az életben?  
Előtte egy konyak, utána egy cigaretta.



Fülöp-akit egyébként csak Doktor úrnak becéznek- későn érkezik a gyakorlatra:  
Fekete Attila vezényel:  
- Elvtársak föl, előljáró!

Fekete Tibor bekukkant.  
Meddig maradtok?  
-Én kellek vagy a terem? kérdezte Attila.  
- Az utóbbi.  
- Locsoljad, akkor több terem!



Dr. FINICHIU LIVIU

Valamit ünnepeltünk, s őt is meghívtuk. Sűrű kínálgatások után:  
-Ha be akarnak rúgatni, szólnak, akkor félkészülök!

Ez is akkor történt:  
- Üljön le, tanár úr!  
- Nem, köszönöm, inkább állok.  
Később majd eldülök.

750-es ZÜNDAPP-om volt fiatal koromban. Alig pöfögött, és már 80 km/h-val mentünk. Csak egy baja volt, ha el kezdett dőlni, meg kellett tanulni elengedni, ha az ember nem akart nevetségessé válni.

Nyugodtan hajthattam, mert ha elkapott a rendőr, mindig elzavart. Soha nem tudta kibetűzni a nevemet.



Dr. GÁTI GYÖRGY

Tudják, ki találta fel a fogaskereket? ... És a jódlit? Ugyanaz az illető, amikor becsipte az ujját.



Munkavédelem előadáson:  
 "Gyakran el tudományosítják a dolgokat. Tegyük fel, hogy egy építómunkás lezuhan az állványzatról. Ezt a professzor úgy vezetné be, hogy a helyzeti energia átalakult mozgási energiává, az meg deformációs munkává. De ha tovább bonyolítjuk, ez sem igaz, mert úgy pontos, hogy a helyzeti energia átalakul mozgási energiává, majd deformációs munkává és hangenergiává.

Két dolog fejleszti az emberiséget: a lustaság és a rosszindulat.

Dr. GEDEON JÓZSEF

Kérem, a lengés általában olyan, mint a hangya: nem jár egyedül...



Dr. GYENES KÁROLY

A tekercsek olyanok, mint a nők:  
 Először ne-ne, aztán meg nem akarják elengedni... a térerőséget.

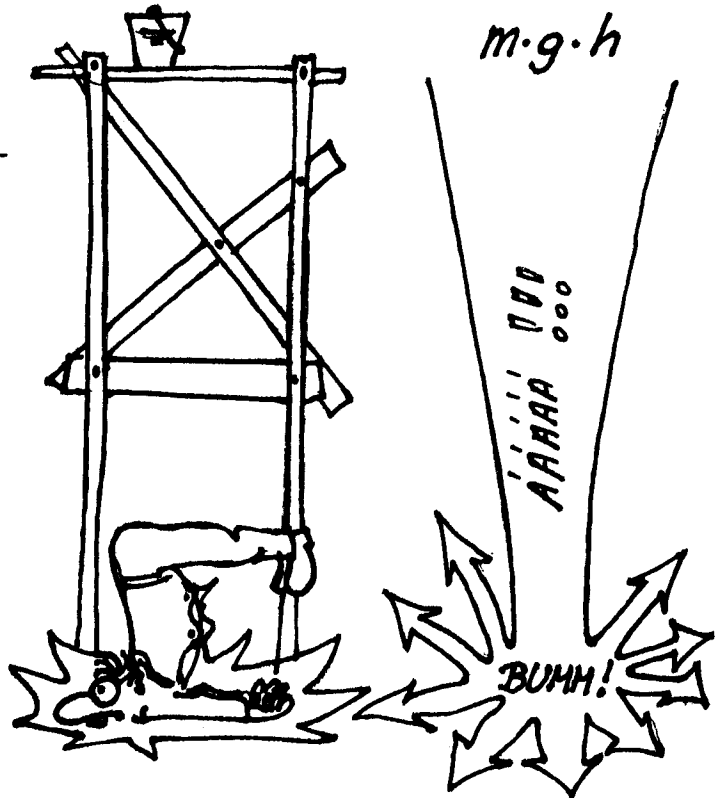
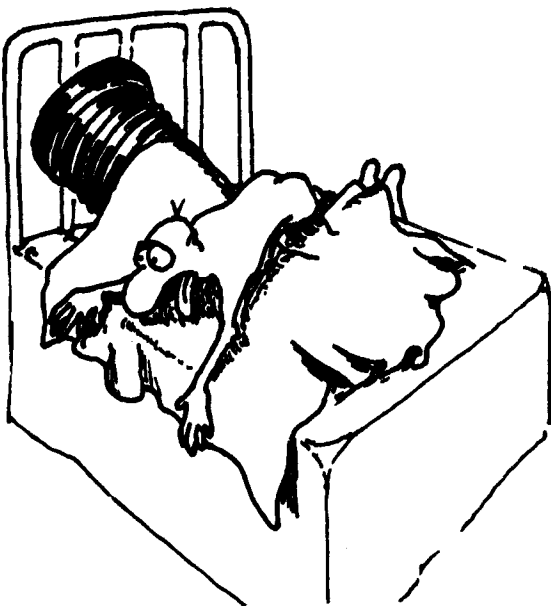

Balesetet látott:  
 "... jobbról előz, fel a járdára, a gyalogosok meg fröccsentek a kapualjba..."

Odamegy Halmavánszkyhoz:  
 - Dörflinger úr! Tavaly mindig a Czukkenderrel kevertem.  
 - Most meg a Halmavánszkyval..

2-300 Ft-ért lehet venni egy kvarcórát - nem kell javítani - megy amíg megy. Aztán a vonat alá vele!  
 Ezután már szíj sem kell rá, mert anélkül is körbeéri a csuklót.

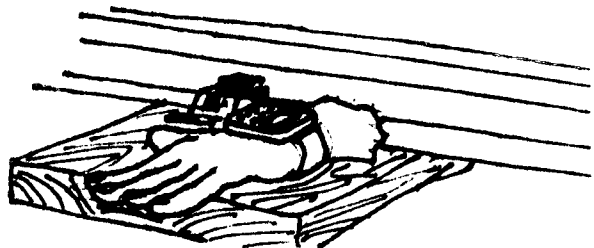

Dr.HORVÁTH KÁROLY

Ha ezt az eredményt elosztom  
kettővel, máris megkapom az  
előző mennyiség.../keresgél  
a jegyzeteiben/...felét!

Ideális folyadékban minden nő  
áramvonalas.

Az energia-átalakulásról:  
-Olyanról senki sem hallott még,  
hogy valaki egy meleg vasa-  
lót letesz a földszinten, az  
felugrik az emeletre, mi-  
közben kihűl.

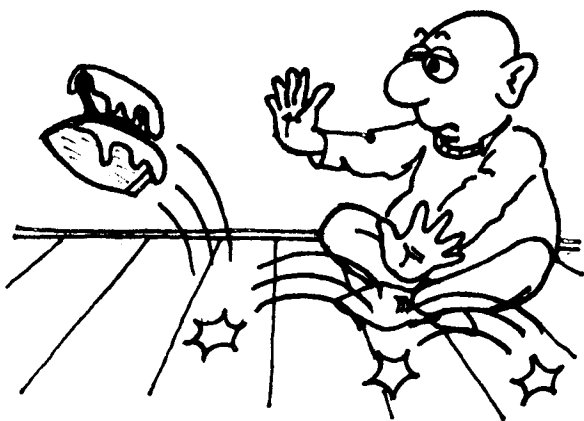

Dr.HÓGYE SÁNDOR

Csak addig szép a szerelem,  
amíg plátói. Azután már jó is.

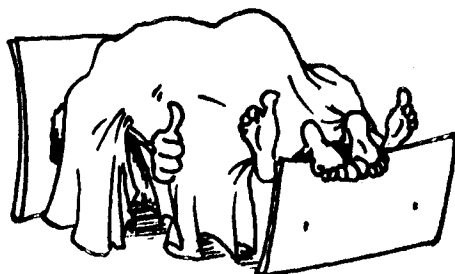

Vasutas szendvics: felvágott  
váltó két vakvágány között...

Dr.ILOSVAI LAJOS

-konstans sugarú körön...

Szünetben a dohányzás, az i-  
vás, a feketézés....stb. ká-  
ros hatásairól beszélgetnek.  
Ilos megszólal:

- Az emberek addig üldözik a  
káros szenvedélyeket, míg vé-  
gül utolérik.

Katalógus 1980.nov.13-án:

Kiss Péter

Nagy Pál

.

..

...

Ebedli Zoltán

Előadónk a következő elő-  
adás elején megszólal:

-Kollégák, én bent jártam a  
Dékáni Hivatalban, de az  
utolsó illető nem szerepelt  
a névsorban!



KÁLMÁN PÉTER

A laborfoglalkozásokat én és  
egy másik hölgy fogjuk vezet-  
ni.

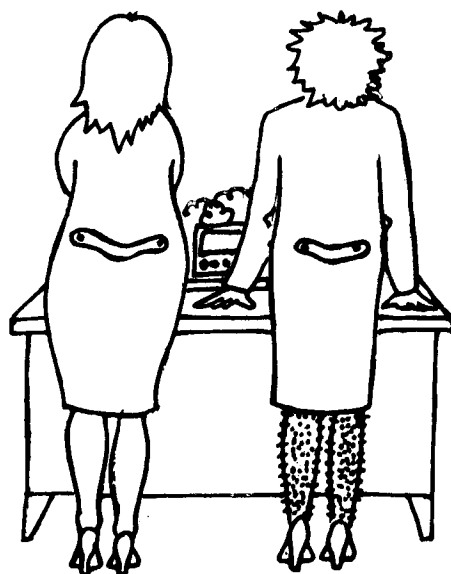

Egy bonyolult átalakításhoz érve: —Isten legyen a talpán, aki ezt az integrált ki tudja számolni!

Nyelvi fordulata:

-Önfarkát harapó saját kígyó.

Hertz nem a szalámit találta fel, hanem a rádiózás alap-törvényeit.

A kör területét kiterítem. Rárajzolom az állóhullámot, majd az egészet összezsínálom.

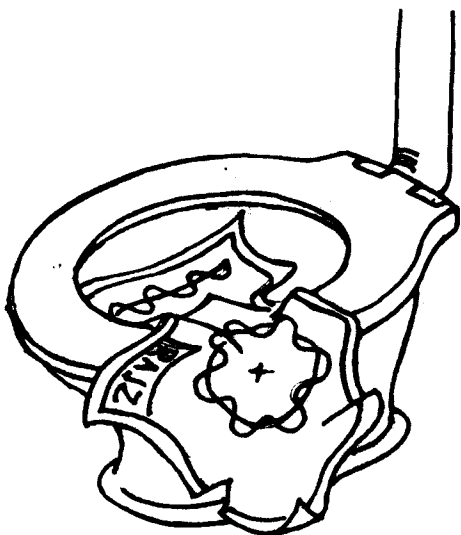

Dr. KALMÁR ISTVÁN

Egyik társunk hét egymás utáni alkalommal is hiányzott órájáról, foghúzás miatt. Kalmár a következő alkalommal felszólítja. Kérdésére a srác csak hebeg-habog. Az előadó pár percig hallgatja a nyögdecselést, majd felsóhajt.

- De jó lett volna, ha a kolléga a tejfogai mellett elveszítette volna a tejejét is!

Dr. KÁSA LÁSZLÓ

Daruméretezési problémákat taglal:

-- Lefagyott terheket tilos emelni, mert ha ezt nem vesszük figyelembe, akkor az történik, hogy egy idő után nem a teher jön fel, hanem a daru megy le.

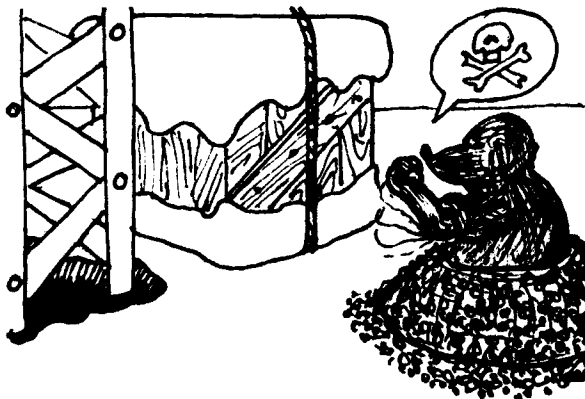

Visszaül a régi professzorának mondására:

—Mit nevezünk ipari praxisnak? Hát azon marhaságok összességét, melyeket az ember addig életében elkövetett.

Nem mindegy, hogy a földről, vagy a tizenkettedik emeleten lévő ház egy szintjéről veszem fel a terhet.

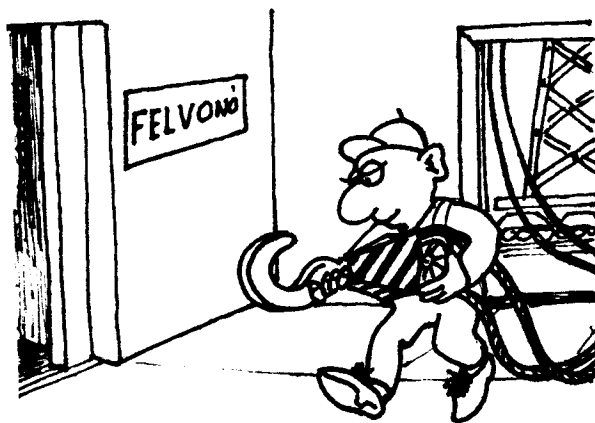

## Dr. KERESZTES ALBERT

Tatyi kikéri magának, hogy bármi köze is lenne az imént látott kövér hölgyhöz.

Albi: -Az embernek a pénzéért legalább legyen tele az ágya.

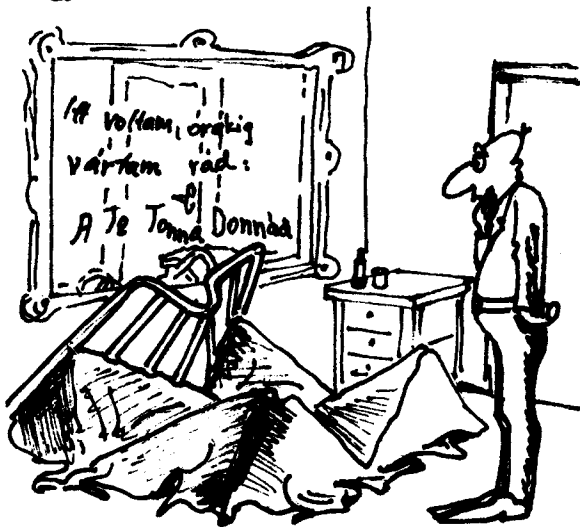

A 22-es csapdáján habosra röhhögtem magam.



Czigány professzorról meséli: - A prof vizsgáztat. Az első rosszul válaszolt kérdés után ki akarja rúgni a hallgatót. A tanársegéd figyelmezteti, hogy tanulmányi követelmények három kérdésfeltevést írnak elő. A prof komoly képet vág és megkérdezi a hallgatót:

Na, hogy van a papája? Hogy van a mamája? Na de most már menjen a pi...ba!

## Dr. KLOKNICER IMRE

Vegyünk például egy teljesen szűz kondenzátort, amely még soha sem látott töltést.

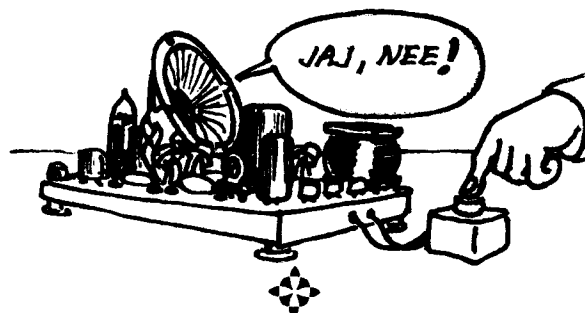

## Dr. KONECSNY FERENC

Miért nyomás a nyomás?  
Azért mert nyom.

A kavitációt magyarázza.  
-Olyan kopások lépnek fel, hogy a hajócsavar olyan lesz, mint egy szivacs.  
No nem annyira puha, hanem olyan lyukacsos.

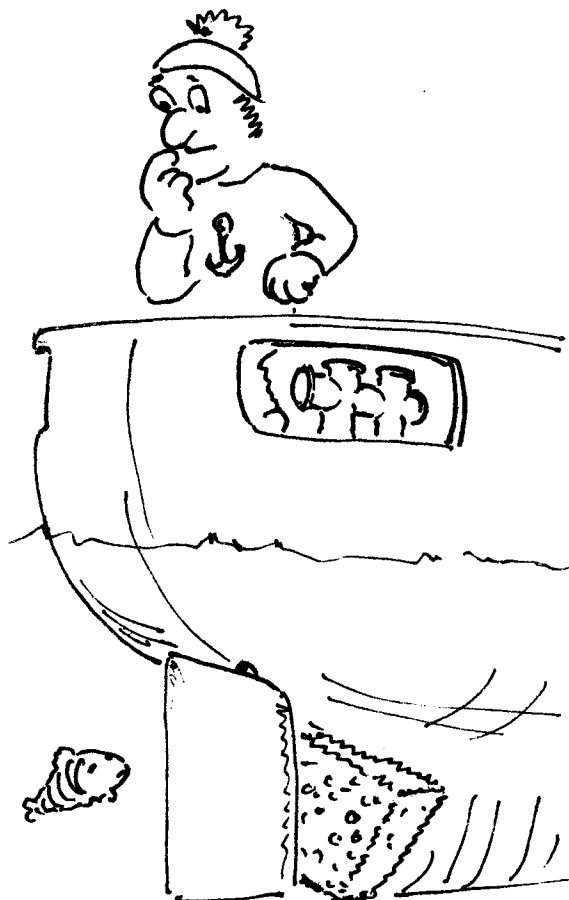

Dr. KORCHMÁROS GÁBOR

Konzultációt tart:  
Szabó tanár úr nem ekvivalens  
velem.

Elmondok a kettős integrálról  
valamit, ami ugyan soha sehol  
nem jelenik meg, mert rossz.  
De legalább megértik belőle.



Dr. KOVÁCS ENDRE

A keramikus réteggel bevont  
motorban kínjában végez mun-  
kát a hő.



Dr. KOVÁCS PÉTER

Amikor először voltak alma-tá-  
borban, még meg kellett mutatni,  
hogy kell fogni. Tavaly már  
volt valami gyakorlatuk. Idén  
már úgy ment minden, mint a jég-  
verés.

Innen kezdve már csak egy Kinder-  
spiel lesz csupán.

Január 1. a nagy népi kijózano-  
dás ünnepe.

No, ez majd hamarosan tovább  
fog homályosodni.

Az egyik telefon sír, a másik  
meg nevet.

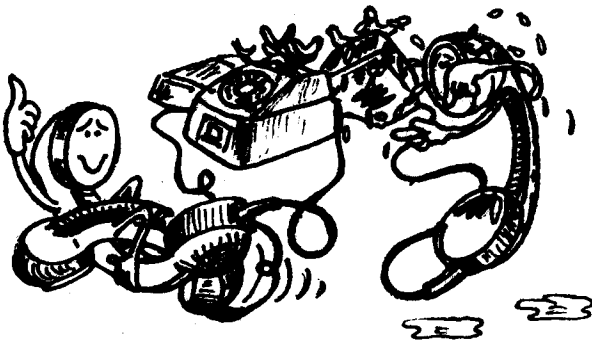

...eszményien ronda.

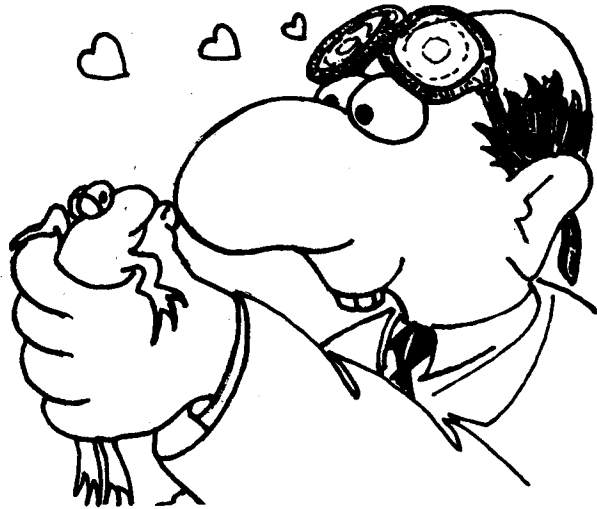

A lábhevederek közé dugja a  
villáját a targonca.

Ezt a táblázatot tájképszerű-  
en végigélvezhetik, ilyen mesz-  
sziről megmutatom.

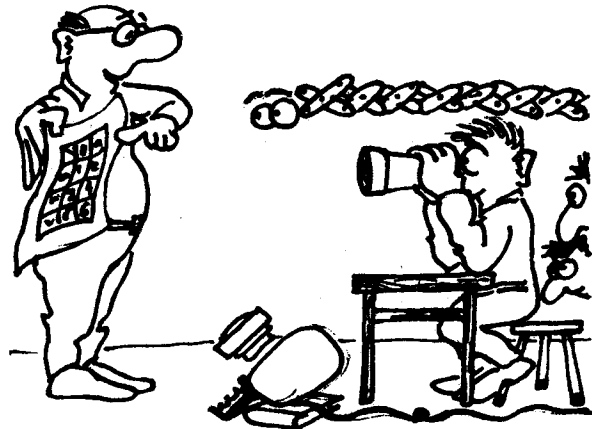

Zh. a Ka 26-ban:  
Csőfej olvasnivalót keres.  
Bognár Pisti mellett egy Nép-  
sport, benne a puskája. Cső-  
fej rátalál: -Mi az Bog-  
nár úr, maga cinkelt ujságot  
használ? ...  
Később Pisti újra próbálkozik.  
Csőfej egyből kiszúrja:  
Ugye Bognár úr, maga a padon  
kívül még valami máson is ül?  
Pisti mégsem adja fel. Harmad-  
szorra le sem teszi a Spor-  
tot: -Bognár úr! Úgy látom,  
maga újra csőre töltött!



Csinálok egy nagyobb ábrát,  
hogy a hátsó, olcsóbb zsöllyék-  
ből is látni lehessen.

Felszólítás a csupa fiú tankör-  
nek:

Lányok, hát emlékezzetek!

Van-e valami kérdésük? /csönd/  
Köszönöm, jól vagytok.

Hálót fogunk tervezni. /?/  
Aztán meg majd ebédlőt. /???



Még a pótzárthelyin is csinál-  
tak olyat, hogy összeadták a  
percet a másodperccel, ami  
nagyvonalúságra utal, de az  
eredményt károsan befolyá-  
solja.

Sírnak, mint a fürdős alkalma-  
zottak.



KÖVESNÉ Dr. GILICZE ÉVA

A tudásszintekről beszél:  
Az egyetemi hallgatónak min-  
dent kell tudnia. A tanársegéd-  
nek azt, hogy mit melyik könyv-  
ben talál meg. A professzornak  
azt, hogy hol a tanársegéd.



Dr. KURUTZ KÁROLY

Ha a motor gerjesztését "0"-ra  
csökkentjük, akkor elkezdi büdö-  
södni és szép szomorúan leég.

Most nézzük, mitől döglük a  
légy!

Kacsa: Chemotox!

Jó, akkor mondom a Chemotoxot.

Kollégák, ennek a megoldásnak  
a tudományos neve vízszintza-  
bályozás, a hétköznapi: klotyó.

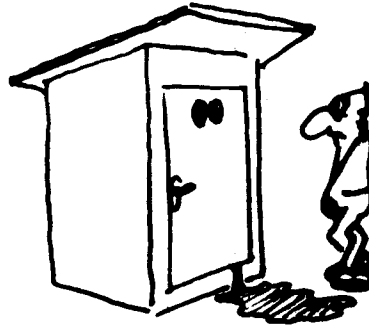

Nem csak edények, nem csak  
porcelán, zárt fluxus is talál-  
ható a vasedényben!

Bode diagramról beszél:

Itt behúrok magamnak egy fer-  
de egyenest. Na, nem olyat, ami-  
re maguk gondolnak.

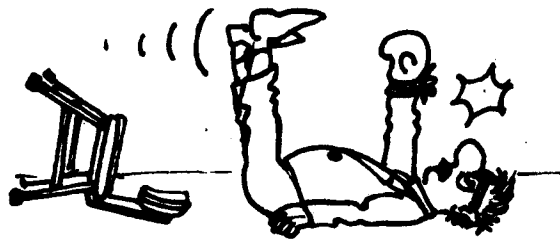

Dr. LEGEZA ENIKŐ

Lelkendezve mesél Hofi TV  
műsoráról:

Aranyoskáim! Az a nyelesgrá-  
nát, hát az valami hatalmas  
volt!

Nincs semmi sem szerelemből  
ezen a világon... mármint a  
termelésre gondoltam... szóval  
értik, ugye....

AZ ÖNÖK KÉNYELME A MI FELADATUNK

UTAZÁSI IRODÁINK AZ ÉV MINDEN SZAKÁBAN AZ ÖNÖK

RENDELKEZÉSÉRE ÁLLNAK



## **VOLÁNBUSZ Budapest**

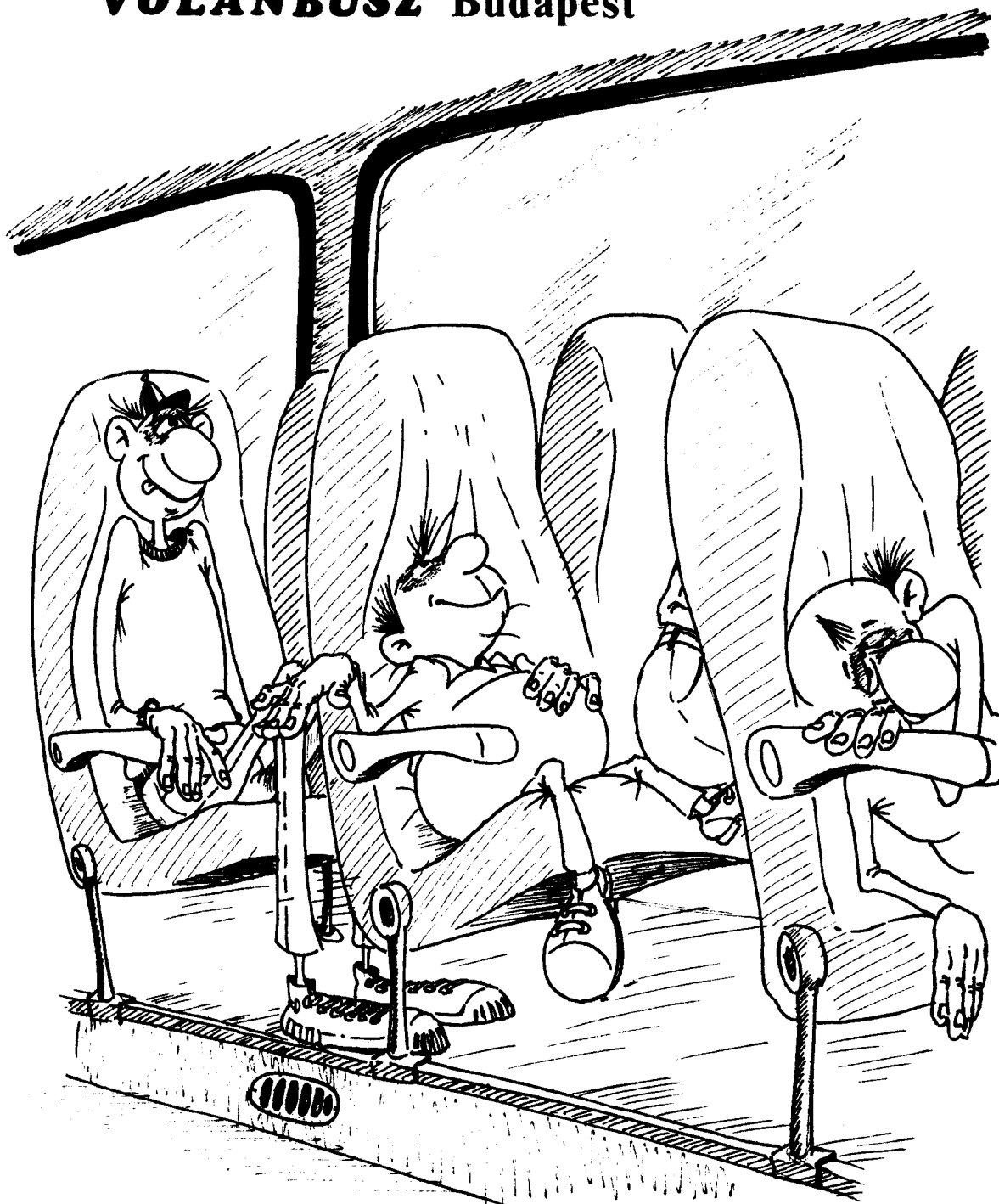

A jövedelmezőségről:  
A kisvállalkozás, az igen! Nem egy mammut cég, ahol van fali-újságfelelős, meg mittudomén.

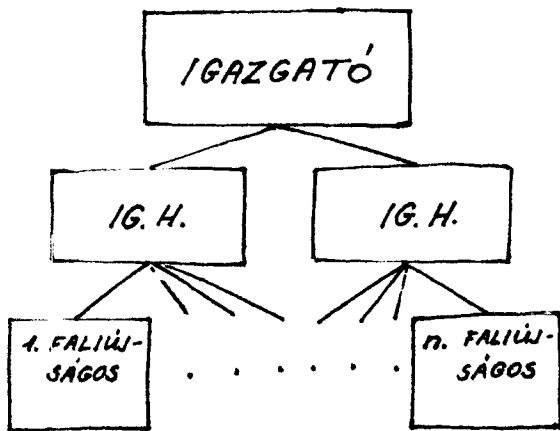

Dr. LETTNER FERENC

A király mindig a saját szervét tette meg mértékegységnek.

Grand Chaderié-nek hívják, ott van a Notre Dame mellett. Ott van a falba beverve két pöcök és ott mindenki odamérhette a saját vesszőjét.

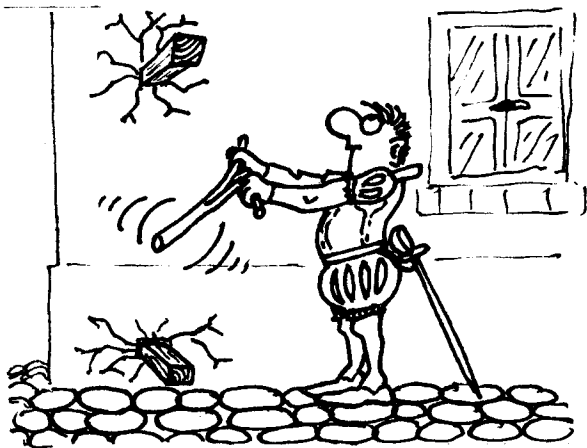

Dr. LÉVAI ZOLTÁN

Józsi a ZH javítással kapcsolatban érdeklődik:

- Tanárúr, lenne egy indiszkrét kérdésem.
- Csak nyugodtan, elmúltam már ötven éves.

Dr. LIPOVSZKY GYÖRGY

Na, ezzel jövőre bővebben foglalkozunk. Megijedtek, hogy jövőre is találkozunk? Hát nem biztos!...

Na, most itten rádióznak, ugye nekem könnyebb, csak itten meg kell nyálazni, ugye. Tetszenek látni, ugye?

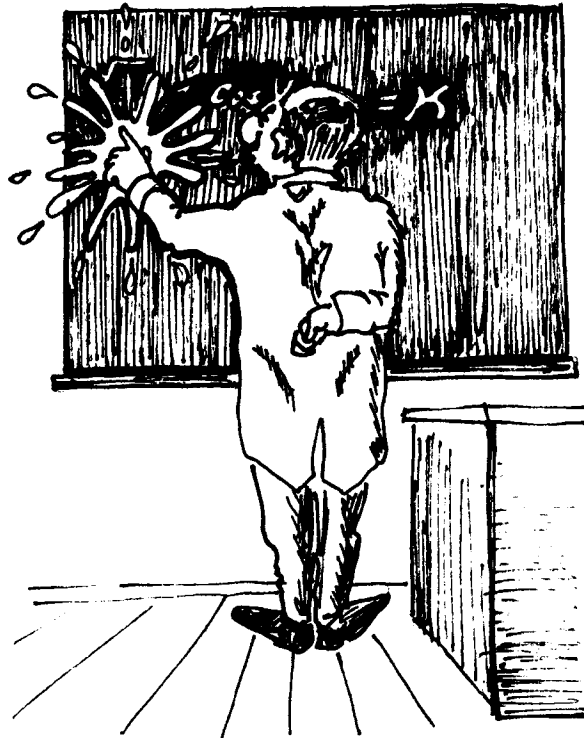

El tetszettek olvasni a könyvet? Hát még ilyet nem hallottam, hát minek tetszettek?

Jaj, olyan zavarban voltam valamelyik nap! Nem tudtam, mennyi 6 x 7!

Zh-n egy hallgató puskázik. Lipó elveszi a puskát, a Zh. egyes. A következő órán a hallgatóhoz: -Kolléga, nem haragszom ám magára! Megnéztem, nagyon alapos munka. Megdicsérem magát. A tanszéki értekezleten is megmutattam, mindenkinek tetszett ott is.

Dr. MAGYAR ISTVÁN

A dél-koreai repülőgép katasztrófájáról:

Valójában mi is történt a Szahalin félsziget felett? Roniék csak arra az információs távközlési rendszerre voltak kíváncsiak, amely csak éles esetekben indul be. Szemléletes példával élve: Képzeljük el, hogy a feleségem már két napja nem szól hozzám, akkor mit teszek én? Hát még a vitrinbe is hajlandó vagyok beleesni, csak hogy szóra bírjam szívem választottját.

Rádiókabaré alapján:  
Ismerik a Roosevelttéri Elizélt palotát?

Az olajválságról:  
Elfelejtették a Korán helyett Marxot tanulmányozni a derék arabok. Ebből következett a számunkra hátrányos cserearányromlás.

*Kisértot járja be a Közel-Keletet...*



Én az önök társaságát - a jelek szerint - jobban szeretem, mint fordítva....

Felrajzolok egy trendgörbét.  
Nézzék, megy fölfelé, mint Bercivel a rakéta.

Az ember, aki először ül lanovkán, úgy érzi magát, mint a sas a levegőben, mikor észrevette, hogy otthon felejtette a szárnyát.

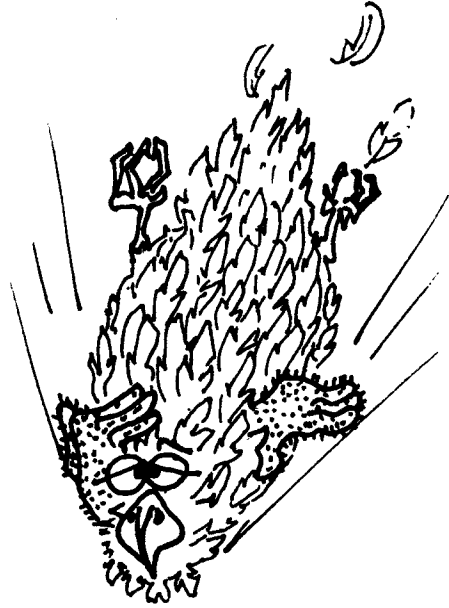

A repülőknak  $c_x$ -e, a rakétáknak MX-e van.

Erkölcsei kopás: ez egy nagy marhaság. Erkölcseleg kopik Teri a Rákóczi téren. Egy bogárhátú VW legfeljebb kopik, de attól még lehet jó.

Poligámiáról:  
Ha arra gondolok, hogy a sok feleséghez ugyanannyi anyós is jár, akkor már nem is olyan vonzó ez az állapot.

Tudom kérem, hogy a krétacsikorgás a legrondább hang, ami egy oktatóból kijöhet, ha jöhet egyáltalán oktatóból szép hang.

A gázturbina típusú emberek terheletlenül felpörögnek.

Magyar-féle hasonlat:  
Ravasz, mint a tintahal.

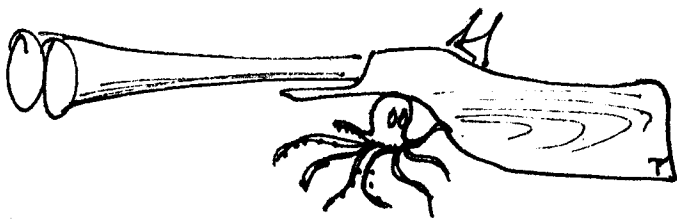

Számbavételi egység- nem a falat!

Egyes előadásokon az indigó zizegésétől a saját ordításomat sem hallottam.

A szexmagazinná vedlett Ballagók elrontották magukat.

Vállalati példálózásai során:  
Néha Valamit A Fogyasztónak  
Is Művek  
Az Eszméletlenül Fejlett És  
A Deltában Bemutatott Művek  
A Ritkán, De Akkor Nagyon Büdös  
Kozmetikai Művek

Az építőiparról:  
Az átadott épületek hibajegyzéke hosszabb, mint a homlokzata.



Dr. MAJTÉNYI LÁSZLÓ

A korlátozott cselekvőképességre keres példát. Ismerik a Gulácsit? Az egy festő.

Röhögés.

Köztünk is van egy Gulácsi.

Kicsit később:

Vegyünk egy példát. Jön a cukrosbácsi.

Röhögés.

Miért nevetnek? Cukrosbácsi is van maguk között?

A cselekvőképesség korhatárával kapcsolatos problémákat akarja megvilágítani.

Az egyik ember már 14 éves korában zseni, a másik még hatvan éves korában is tök hülye.

Elmentem a Merkurhoz és befizettem egy Trabant nevű objektumra.

A múlt héten olvastam az újságban, hogy átvettem a Trabantomat. Felhívtam a Merkurt és érdeklődni akartam. Akkor közölték velem, hogy ne törődjek az újsággal, majd ők értesítenek, és különben is, le vagyok szarva.



Dr. MICHELBERGER PÁL

Luxi engedélyt kér ebédelni. Michel engedi, majd megkérdezi, hova akar menni dolgozni. Mikor megtudja, azt mondja: Azt hittem miniszter lesz. Ugyanis akármelyikhez akarok bejutni az csak délben lehet, mert más-kor nem ér rá. Azonkívül mind-egyik eszik tárgyalás közben. Azzal a különbséggel, hogy ők meg is szoktak kínálni.



Matematikából megtanulták, hogy mit lehet kis szögnek tekinteni. De ez nem baj! A gyakorlatban viszont minden  $30^\circ$ -nál kisebb szög kisszög...

....?

..na, ebből már következik, hogy minden  $60^\circ$ -nál nagyobb szög sinusa 1, cosinusa 0. Most mit nevetnek? Mondjam tovább? Minden 5-nél nagyobb szám végtelen nagyak tekintendő!

Zárthelyin senkitől sem várható el, hogy egy ilyen transzformáló mátrixot kitaláljon, megfejtsen. Az ilyen a "Kapcsoltam"-ba való!

Valamit rosszul írt, szólunk: Igaza van!...De már mondtam maguknak, hogy ne arra figyeljenek, amit mondok, meg amit írok, hanem próbálják meg a gondolataimat követni!

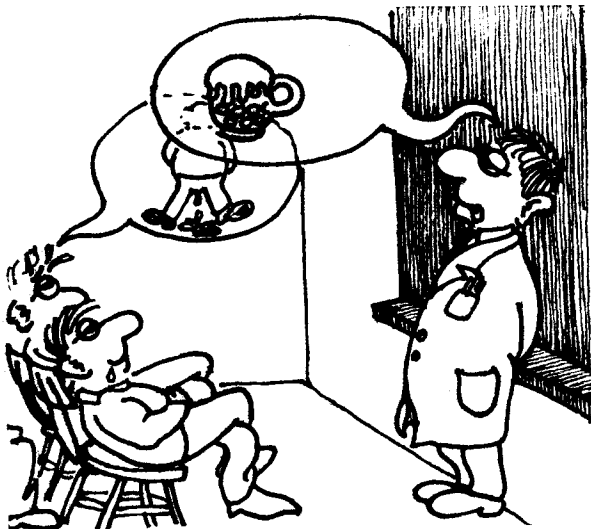

Ugye nem zavarja magukat, hogy eddig a vektort is kétszer húztam alá, és most egyszer húzom fölé?!

A pörgettyűhatásnak két alaptörvénye van:

1. nem úgy viselkedik, ahogy a hallgató várja
2. sőt, ellenkezőleg sem.

## MIKOLÁS ZOLTÁN

Magyaráz, a másik teremből verekedés zaja hallatszik át: Átmegek és segítek a jó öreg kollégának megverni a csoportját....

Röhögés.

Hol is tartottunk, ja ott, hogy verik az öreget.



Mindenki tőmondatokban fejti ki véleményét a filozófia írásbeli vizsgán. Így percek alatt végzünk, egyedül egyik tankörtársunk ír tele négy oldalt. Az előadó elveszti türelmét: Ki akarsz velem szűrni, hogy ennyit írsz? Akkor csak négyest fogsz kapni!

Magyaráz, magyaráz, nagyon benne van, szemléltetni akarja, amit mondott, feláll, krétát vesz a kezébe:

-Fedezékbe! Rajzolni fogok.

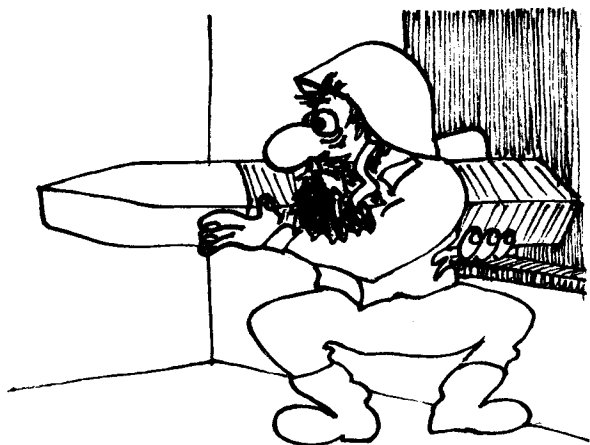

Dr. MOLNÁR LÁSZLÓ

$\Delta_{i,j}$  értéke 3 féle előjelű lehet:  
+ és -.

Enumerációs módszer:  
Képzeld el, hogy van tíz barátunk, és abból egyet akarunk kiválasztani, az optimálisat. Kipróbálják mind a tízet, és amelyiknél a legkisebb lesz az anyagmozgatási teljesítmény, az lesz a legjobb.



Dr. PÁSZTOR ENDRE

A táblára ír:

$W_k$

Visszafordul... emlékezzenek csak, Sántha nagymester is így tanította... hm... ahogy a létszámukat elnézem, elég eredményesen.

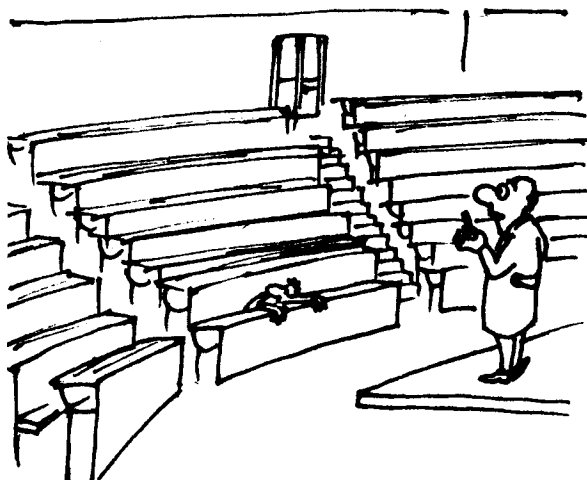

A turbóléghűtő kapcsán:  
Ott, ahol már -50, -100, -200, -300 C-ra kell hűteni...  
/morajlás; ha mást nem is, azért azt még tudtuk, hogy -273,15°C az abszolút 0 /  
...ja, egy kicsit sokat mondtam. Mindegy, az a lényeg, hogy ott a turbóléghűtő gazdaságosabb.

....csodálatosan szép, szinte gyöngyszeme a kompresszornak.

Dr. PERJÉSI ISTVÁN

Diktál a füzetbe:

Ezt a jegyzetemből nem olvasom fel, mert hülyén van írva!

A jegyzetben ez áll:

Műszaki Hő- és Áramlástan jegyzet / 1/1 kötet J 7-724, 270. oldal: 1824-ben Carnot közel járt a termodinamika második főtételének felfedezéséhez, de ebben megakadályozta őt, hogy akkor még az első főtétel sem volt ismeretes."



Dr. PÉTER TAMÁS

Egy percig gondolkozzunk a példa megoldásán!

Néma csend.

Nem azt mondtam, hogy azokra emlékezzenek, akik nincsenek itt.



Dr. PÓSFALVI ÖDÖN

Amikor a merev testekről kezdtem beszélni, a hallgatók számomra is meglepő figyelemmel kísérték az előadást. A szünetben odajött hozzám egy hallgató és megkérdezte, hogy a következő előadásra elhozhatja-e a barátját.

Szakmérnökön zh-t írtam és megengedtem, hogy minden segédeszközt használhassanak. Egy hallgató elhozta a fizikus feleségét, aztán fél óra múlva az asszony vette a kabátját és elrohant. Összeveszték az első példán.



Dr. ROZGONYI LÁSZLÓ

A ravasz pedagógus azt mondja, hogy csak azért hibázott a táblánál, hogy figyelemmel kísérhesse a társaság éberségét. Pedig inkább jó pedagógusra lenne szükség, mint ravaszra!

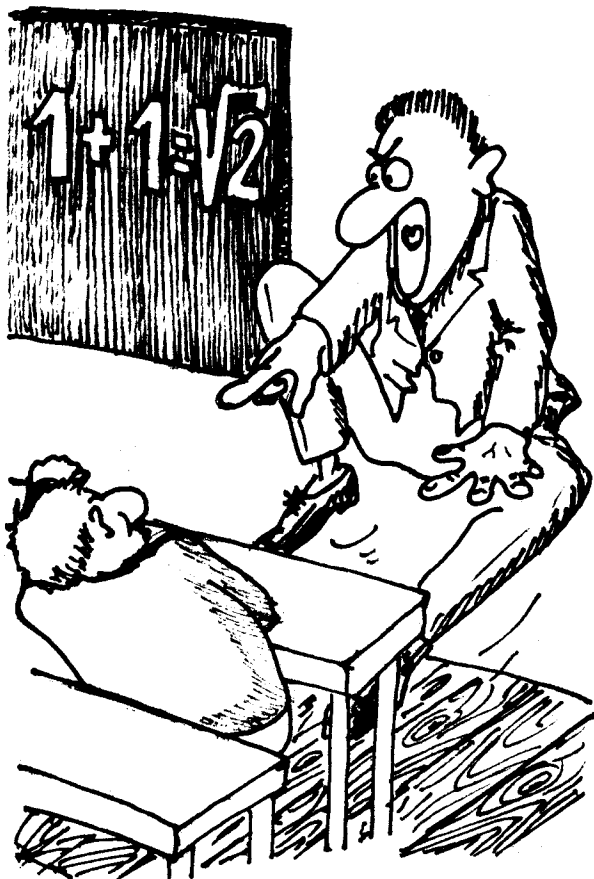

Annak idején, amikor középiskolás voltam, volt egy ún. gyakorlati fizika c. tárgyunk. Csak sajnos nem volt összehangolva az akkori matematika oktatással, úgyhogy ebben a tárgybán már integrálással is foglalkoztunk. Volt is egy feladat, amit így kellett volna megoldanunk, de senki sem tudta. Egyszer csak a tanár felszólít engem. De tanár úr kérem, én legfeljebb csak Schmidt nevét tudom felírni integrállal.

---??  
--Igy:  $\int ch/mi/dt$

A zh íráshoz két dolog kell...  
fej vagy írás!

Nem mindegy, hogy az embernek Gödön van szobra, vagy Szobon van gödre.

Dr. Hógyéről mondta:  
Túlméretezték kihajlás ellen.

Viccet mesél:

Kohn elmegy a rabbihoz. Leejtette a zsíros kenyerét és az nem a zsíros oldalára esett. Gondolkodik a rabbi, végül megszólal: Gondolkodj, ember, a jó felét kented meg?

Itáliában egy operaénekes megbetegedett. Új, fiatal hőstenor vette át a szerepét. Eléneklie a nagyjelenetet, visszatapsolják. Aztán még vagy nyolcszor, végül nem bírja szuflával, elnézést kér. Az első sorokból egy görbétos ember felkiabál: Pedig addig fogod énekelni, amíg meg nem tanulod!

Variációk egy témára /beszélget a tankör/:

Mielőtt a türelmemet akarják próbára tenni, vegyék figyelembe, hogy másodállásban vadgesztenyét szelidíttek!

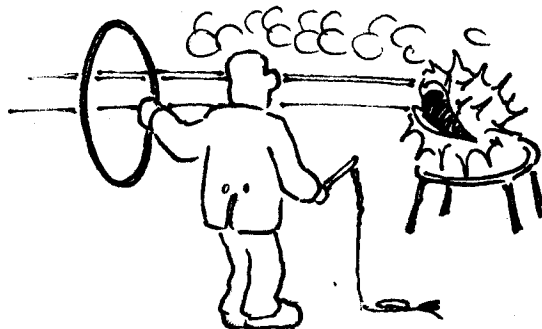

Addig-addig rendetlenkednek, míg a nyakukba kerül az egymentes fojtótekerics!

Jellemzi a pályakezdésünket:

Maguk lesznek a FEFU -s legények: Te fuss ide, te fuss oda!



A III. sz. Autójavitó Vállalat soronkívül vállalja a következő gépjármű típusok javítását

**Lada** típuscsalád

**Dacia**

**Skoda** típuscsalád

**ARO**

**Polski Fiat 126**

**IKARUS 211**

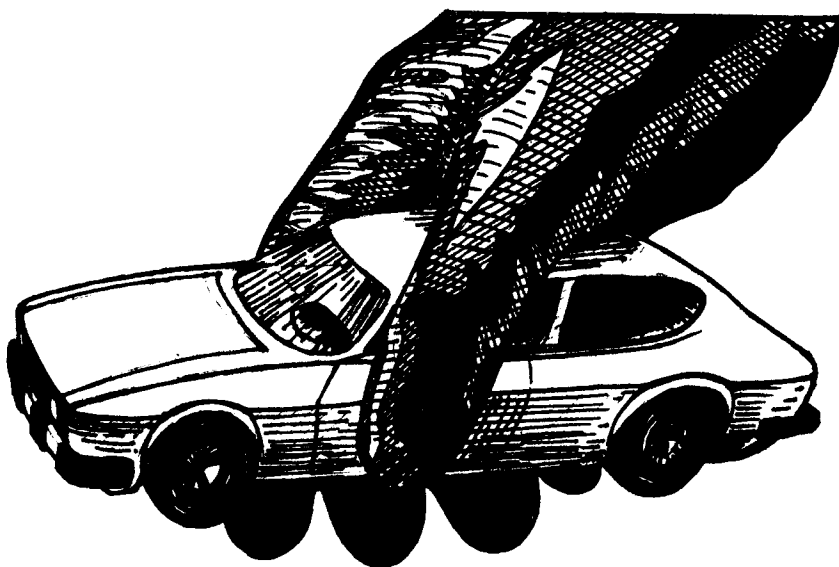

A gépjármű típusok javításai során szolgáltatásaink a következők:

- időszakos és hibamegelőző karbantartás
- rövid átfutási idővel műszaki vizsgáztatás
- sérült, vállalathoz tipizált gépjárművek karosszéria javítása, szükség esetén ÁB ügyintézés helyben
- korszerű anyagokkal alváz és üregvédelem
- szolgáltatásaink OTP hitellel történő számla kiegyenlítése.

A javításokhoz szükséges alkatrészeket jól ellátott raktáraink biztosítják.

Gépesített ügyvitellel a számlázási időt a minimálisra csökkentettük.

A munkavállalással kapcsolatban keresse fel üzemeinket személyesen, illetve a 831-120 telefonszámon.

III. sz. Autójavitó Vállalat  
Bp. XIV. ker. Miskolci u 157.

Dr. SÁLYI BÉLA

Az autóbuszok általában eddig még ott törtek, ahol azt mi előre megmondtuk. De nem tudjuk, mi lesz ezután. Mi számításokat végzünk... rítesszük a tan-  
szék pecsétjét, csak az nem biztos, hogy ezt az autóbusz is tudja.

Megtekintettem az előző óráról készült képfelvételt, s meggyőződtem róla, hogy kiválóan adok elő.

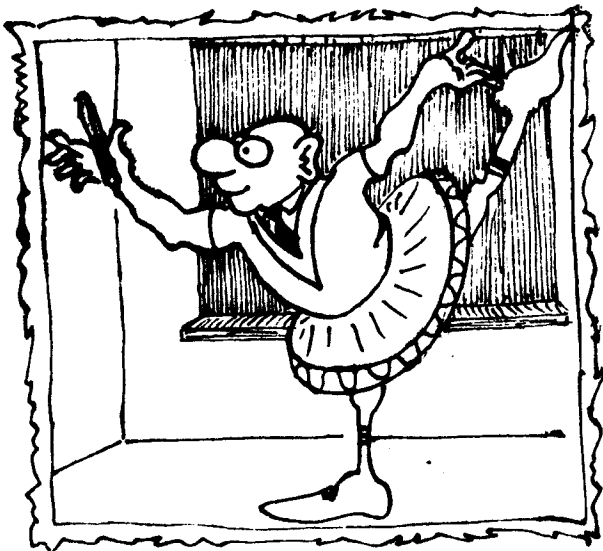

A repülőgép kapcsán: Nézzék, definíció kérdése minden: lejött, nem jött... Ha felment egy darabban és lejött százban, én azt nem nevezném le-  
jövésnek.

Eldumálta az órát: Na, ezt az órát aztán jól megette a....., mindegy. De ebből ne azt a konzekvenciát vonják le, amit már mondtam, hogy a mechanikára semmi szükség.....

Az erőter problematikájáról: Ha az atomi világból közelítenénk a problémát, sokkal bonyolultabb lenne matematikailag. De egy előnye lenne: nem nekem kellene előadni.

Dr. SÁNTHA IMRE

Egy képlet kapcsán:  $V$ /térfogat/ nem negatív,  $p$ /nyomás/ sosem kisebb mint 0, tehát ez a kifejezés úgy lesz negatív, ha kiteszem elé a "-" előjelet!



Dr. SEITZ KÁROLY

"T" olyan leképezés, hogy "1"-ből még egyet csinál. Na, például a főtáblatörlőből csinál még egy főtáblatörlőt. Azt nem tudom, hogy mit szólna hozzá a felesége? De ha belőlem csinálnának még egyet, az Akadémián biztos nem örülnének!

Nemrég parkettázni kellett nálunk és ki kellett rakni a lakásból a bútorokat. Hívtunk is olyan fogd-meg-embereket, de csak egy jött el. Azt mondta: -Nem baj szakikám, majd kirakjuk mi ketten az egészet! Amikor végeztünk, még meg is dicsért. Mondta, ennyit nem nézett ki belőlem, még be is venne a hórukk-brigádjába, de csak a harmadik emeletig!

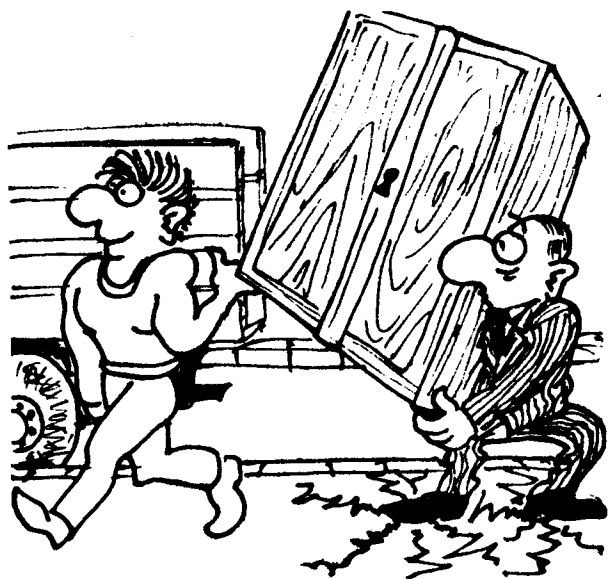

Dr. SIMONYI ALFRÉD

Új Dáciát nem szabad venni, meg kell várni, míg az első tulaj befejezi a gyártást.

Egy rossz válaszra válaszolva: Ha maga meghajtogatja a sít 1 cm hullámhosszúságú sinus-sal, én meghajtogatom cosinus-sal!



próbálgatás=totometria

Párbeszéd egy kollégával, amikor az unokát várt:

- Megvan?
- Meg!
- Fiú?
- Lány!
- Megtartjátok?



Dr. STEIGER ISTVÁN

Ha a repülőgépek leszállásánál gázfröccsről beszélünk, első-sorban nem a gázra kell gondolnunk.



Dr. SUSÁNSZKY ZOLTÁN

A vizsgáról kérdeztük: Ne féljenek! Biztos ismerik azt az alapállást is, hogy "ne rúgd ki, mert úgyis visszajön", ...de az ember néha nem állhatja meg.

STUKOVSKY ZSOLT

Őszi mezőgazdasági tábor, az éjszakai hőmérséklet  $-1..+5^{\circ}\text{C}$ . Elszállásolási problémákon vitatkozott a gazdaság vezetőivel. Csak annyi ágy állt a rendelkezésünkre, ahányan voltunk, tehát koedukálódnunk kellett. Hosszas vita után így győzte meg magát: Végül is ilyen hideg időben a nemi különbségek úgylis eltörpülnek.



Dr. SZABÓ LAJOS

A második félév végén: És még egyszer nyomatékosan felhívom a kollégák figyelmét, hogy ne hogy összetévezzék a tenzort a mátrix-xal. Tizenöt perc múlva a mechanika gyakorlaton Galambos F.: Most gyorsan felvesszünk egy tenzort. Most mit néznek úgy? Nem tudják mi az a tenzor? Hát mi lenne, mátrix!



SZABÓ ZOLTÁN

Mikor még a Budaörsi úton az "S" kanyarban nem volt sebességkorlátozás, felborult egy tojásszállító teherautó. Hat tűzoltókocsi mosta, de még másnap is csúszott. Aztán jött egy sörszállító is és pár láda kőbányaival felérdesítette.

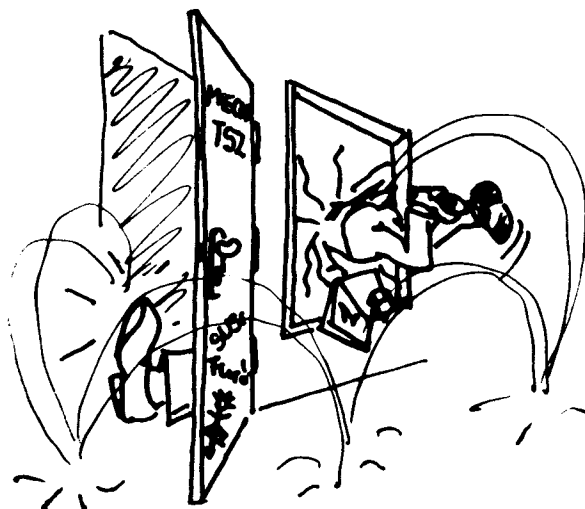

Tájékoztató a házi feladatokkal kapcsolatban.

A számításokat hat tizedes pontossággal kell elvégezni.

????

Akinek logarlócsse van, vehet még hozzá két dobókockát.



Dr. TERNAI ZOLTÁN

Az órán a hazai forgalomban lévő szocialista gyártmányú gépkocsikról esett szó. Valaki megkérdezte:

-Tanárúrnak mi a véleménye a Zaporozsecről?

-Nagy támogatás a lakosságnak az is, ha nem hozzák be, s használt kocsit adnak helyette.

Ha bekapcsolom azt a szibériai fűtőberendezést, még a megkülönböztető jelzést sem lehet hallani benne.



A legkisebb energiafogyasztó, mert hosszú útra senki sem mer vele elindulni, ha pedig elindul, akkor sokat áll.

Vannak olyan emberek, akik Zaporozsecet vesznek, vannak, akik szeretik, ha korbácsolják.

A Ford gyárban megkérdeztem egy személyzetist:

Mi a véleménye a magyar mérnökökről?

Máshogy nem tudom őket jellemezni, csak úgy, hogy a forgóján hátul megy be s elől jön ki, de hogy ott benn hogy előzött, nem tudni.

Tudják, miért kellett a magas gyermekocsik? A CO szennyezés miatt. Ha kivitték a gyereket levegőzni, elájult, mire hazaértek vele.

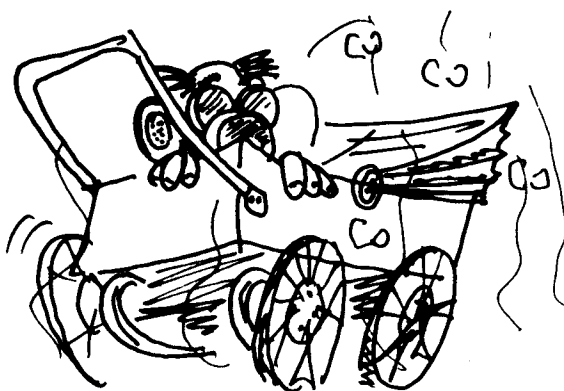

Az ítéleteket 10 hónap alatt felfüggesztik, mert nincs annyi börtön, hogy mindenki bejuthasson.

Angliában a vonatjegyet a leszállás után bemondás alapján kell fizetni. Kérdeztem a barátomat: Hogyan lehet ez gazdaságos?

-Azért a kevés magyarért, aki itt jár, nem érdemes minden bejárathoz is embert állítani.

Az igazságügyi szakértésről mesél:

Azt magyarázza, hogy nem mindig érdemes fellebbezni:

A Pálinkást, aki tankkal elhozta a Mindszenthyt a börtönből, elsőfokon 15 évre ítélték.

Az ügyész beleegyezett, a Pálinkás fellebbezett.

Másodfokon felakasztották.

Az ügyész rohant a legfőbb ügyészségre, mert keveselt egy ítéletet, fellebbezett és az ügy ott tart, hogy az illetőt szentté avatják.

A biztosítónak azért van olyan sok jogásza és kevés pénztárosa, hogy amit lehet, azt ne fizesse ki.

Korszerű egyetemeken nincs is autós tanszék. Miért lenne? Lábast is gyártanak, még sincs lábas tanszék.

Gyerekkoromban mindig szerettem volna lovakat, mert megalázó volt a tehenek előtt gyalogni. Ma már egy paraszt sem trágázza ki a lovait, csak én tartok még ott.

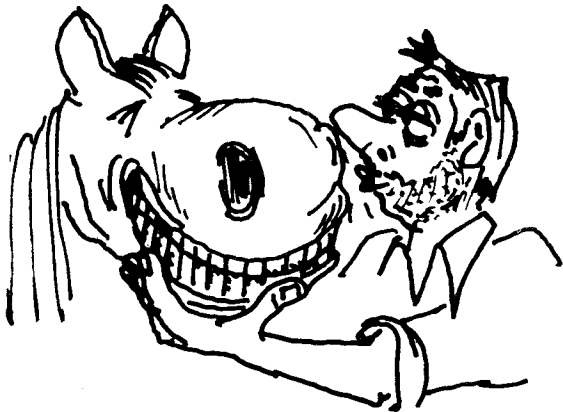

Az ötvenes években egy kárpitos lopott zsákokat vásárolt és bedolgozta a sezlonyokba. Mit gondolnak miért ítélték el? Nem orgazdaságért, hanem a terménybetakarítás szabotálásáért. Nem volt mibe tenni a termést.

Az igazságszolgáltatásban az a lényeg, hogy a leírt szakvélemény kerek legyen. Ne lehessen belekapaszkodni.

Néha a védőügyvédek közül is lecsuknak néhányat.



Dr. TÓTH LAJOS /szakállas/

Csatabárd ásáson beszélget a szervezőkkel néhány üveg sör mellett.

-Tudjátok mi a legrosszabb az életben?

-...?

-Három dolog.

3. Ha inna még az ember, de már elfogyott.
2. Ha van még, de már nem bír az ember.
1. Ha van is még, bírna is inni, de jön a felesége.

VAJDA GYÖRGY

Óra elején névsorolvasást tart. Deka először van jelen, azért, mert halasztott rektori vizsgázott.

A névhez ér.

Ó, hát itt van? De csillogó szeméből úgy látom, hogy meg is kérték a tanszéken, maradjon benn nálunk.

Nehogy azt higgye valaki, hogy hasba akarom akasztani egy Népszabadság vezércikkkel.

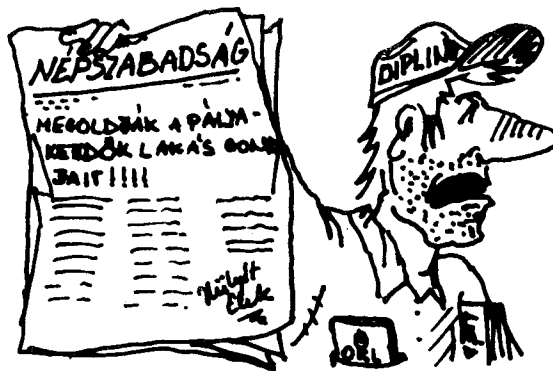

Dr. VAJDA JÓZSEF

Valaki beszélget a padokban:  
-Vegyen néha levegőt is kolléga!

A Kék Fényben a kurvákról volt szó, a nagy keresetükről. Mondtam is a feleségemnek, vannak még ügyes asszonyok!



Dr. WESTSIK GYÖRGY

Utolsó órán:  
Milyen lesz a vizsga, tanár úr?  
A kollokvium elbeszélgetést jelent.  
De felkészülési idő lesz, ugye?  
Hogyne. Otthon.



Dr. VARGA FERENC

Nem tudom kollégák, önök hogy vannak ezzel, de engem egy pohár ital azonnal földhöz vág.  
- Valóban?  
- Igen, Rendszerint a kilencedik.



Dr. ZSÁRY ÁRPÁD

Korszerű gépelemek szemléltetése:  
"Hogyan hasítsunk szíjat a marhák hátából"

"A csap excert..., excex... excet..na jó, különösen helyezkedik el"

"A jegyzet teljes egészében használható bizonyos esetekben"



"Van olyan műszaki megoldás, hogy /a magfűvés technológiája/ No ez most nem csak a műszaki életre áll"

## KIS EMBEREK **NAGY** MONDÁSAI

"Semmi értelme az életnek, de szeretnék jó sokáig élni."

"Humanista az, aki gyűlöli az én ellenségeimet."

"Élettapasztalatot már szereztem. Most már itt az ideje, hogy ráálljak a pénzszerzésre is."

"Legalább mi, antitalentumok tartsunk össze."

"Nem szívesen viselem el a nálam okosabb társaságát, de ilyen-nél szerencsére még nem találkoztam."

"Megbocsátok minden ellenségemnek, mert már unom őket, s mától fogva újakat szerzek."

HIÁBA VAGY VILÁGBAJNOK

29

HAJÓDAT CSAK MAGAD HAJTOD

MESSZE VAN MÉG A TULSÓ PART

VIGAN MEGELŐZ A



# MAHART

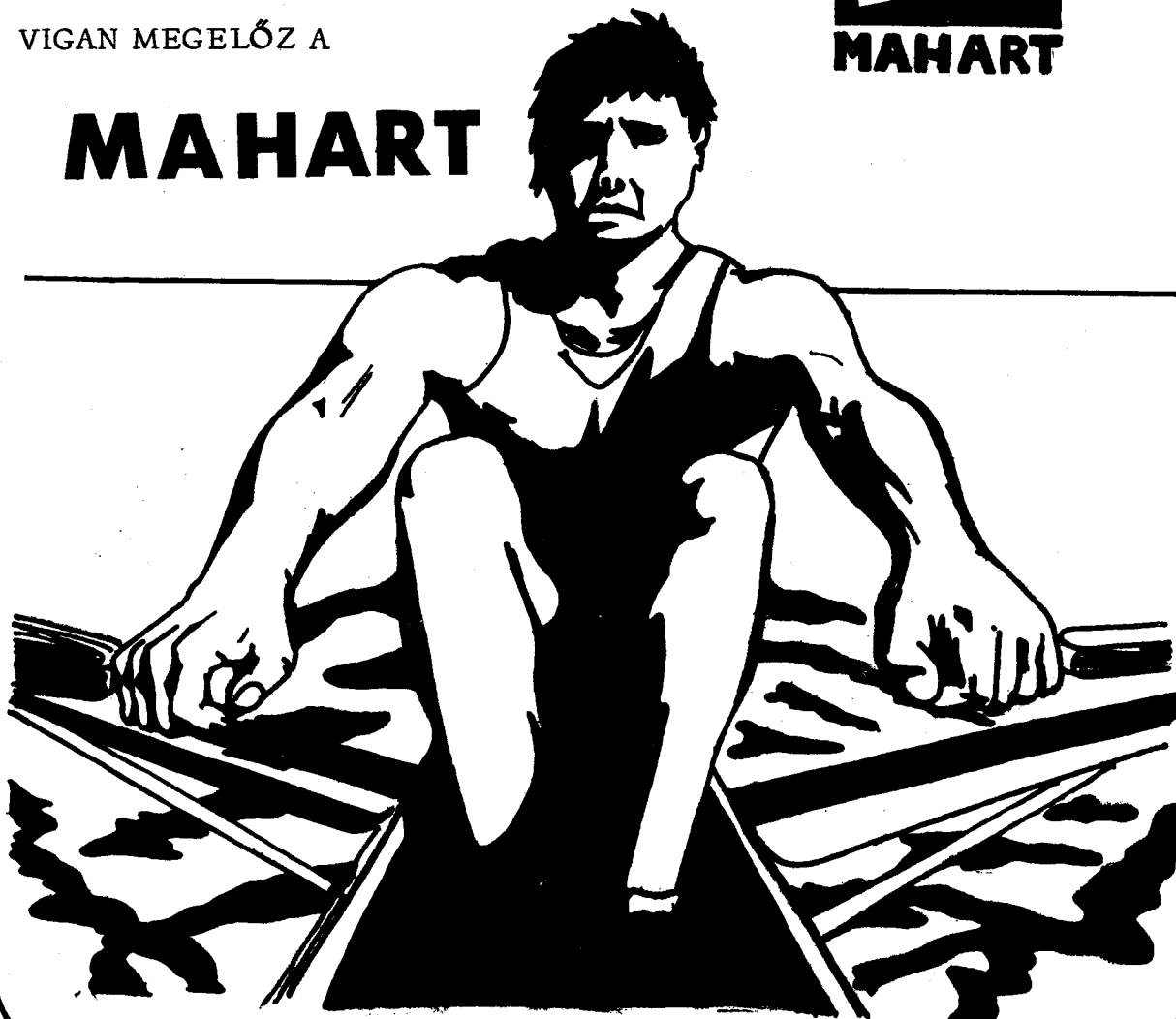

Arisztid belép a lakásába, s hallja, hogy kis feleségét éppen barátja, Tasziló csutakolja a fürdőszobában:

- Drágám, megmossan a nyakad?

- Igen!

- Drágám, megmossam a hátad?

- Igen!

- Drágám, megmossam a popsidat? - mire Arisztid közbeszól:

- Hagyd csak, kedves Tasziló! Perceken belül úgyis szét lesz rúgva!

Móricka sétál a Margitszigeten, és hallja az egyik bokorból:

- Jóska! Fáj a nyakam!

- Nem baj drágám, majd adok rá egy puszit!... Ugye, már nem is fáj?

- Nem! De Jóska, most meg a derekam fáj!

- Nem baj drágám, majd adok rá is egy puszit!... Ugye, már nem is fáj?

- Nem! - mire Móricka beszél a bokorba:

- Mondja, uram! Aranyeret nem gyógyít?

# Tűcsök és Bogár

/A TANULÁS VÁMSZEDŐI AVAGY SÖTÉTTLELKŰ JEGYZETEINK/

M. Ottó: "A vizsgaidőszak fokozott tempójában végsőig spanolt agyunk időnként elpattan, ha olyat látunk, amire az átlag hülye is csak legyint.: ilyen nincs is! Cc..."  
/Részlet Koltay Gábor: Halál a Béemmén c. filmje forgatókönyvéből/

A SZABÁLYOZÁSTECHNIKA II.  
JEGYZET ELEJÉRŐL:

"Kézirat  
2. Változatlan utánnyomás  
javított kiadásának  
változatlan utánnyomása"  
/Érdeemes itt bármit is javítgatni?!/

Ugyane jegyzet egy oldaláról:

"exakt" /kiöregedett fotómodell definíciója/

SZEMÉLYKÖZLEKEDÉSI ÜZEMTAN:

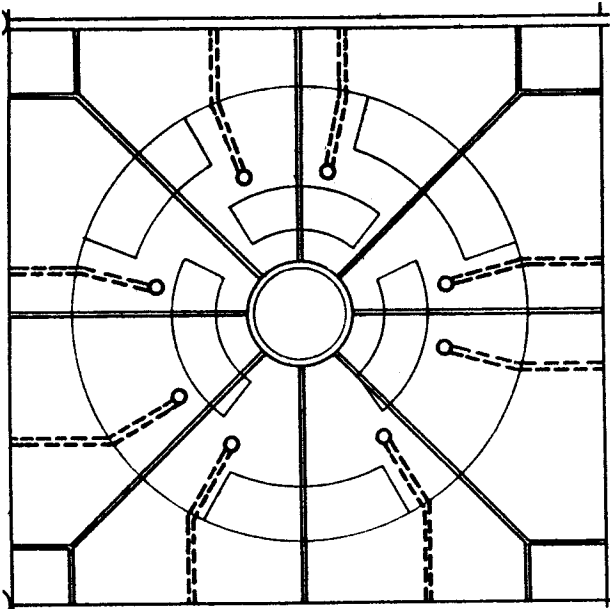

18. ábra

Lakókörzet uthálózatának modellje

/Hasonlót a Tüzép csempeismertetőjében láttunk/

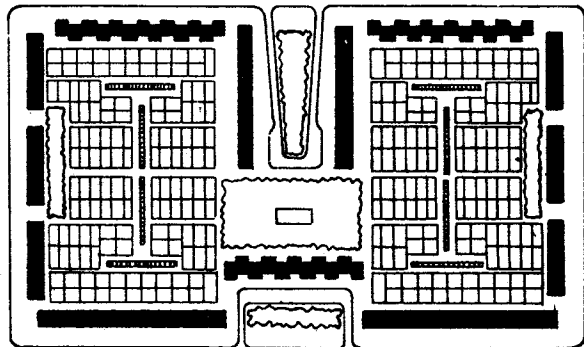

16. ábra

Alacsony beépítésű lakótömb, lakásonként magánhasználatu keretekkel, az udvaron létesített közös kamra-~~ól~~ épülettel, valamint óvodával és közös parkterülettel

/Az óvónénik pedig rőfögni is tudnak/

"A települések funkciói ... lakás, ellátás, fogyasztás, igazgatás, pihenés, üdülés, kiszolgáltatás..."

/Még mindig jobb, mint a beszállított - mondaná az öreg paraszt./

"Nem mezőgazdasági csoportos települések közé tartoznak: ...a nagyvárosok /Budapest, Prága/, és a világvárosok /London, Moszkva, New York, Buenos Aires/..." valamint a metropoliszok /Encs, Zala-lövő, Szerencs/.

"A kettős megálló hátránya, hogy időközönként hosszirányú futkosás lép fel."

/Az utóbbi időben Futapest mozgalomnak keresztelték.../



"Azért volt érdemes megkülönböztetni a hátsó és elsőkerék-hajtást, mert mindkettőnél, sőt az összkerekmeghajtásnál is X-re teljesen ugyanazt az eredményt kapjuk." /Es ha még megszorozzuk a Student-féle eredménykihozatali tényezővel, akkor egyenesen azt kapjuk, amit szeretnénk./

MUNKAVÉDELEM:

"Ha a segítségnyújtó egyedül van, kiabálással is segítséget hívhat." /Mert néma gyerekek a munkavédelmi felelős sem érti szavát./



"Gyakran előfordul, hogy a munkahelyen dolgozni kell." /Hmm.../

"A munkahelyen csak különlegesen elővigyázatos munkavégzéssel lehet elkerülni, hogy a dolgozó a feszültség alatt álló részt testével közvetlenül, vagy szerszámmal megérintse /ill. nagyfeszültség esetén átívelési távolságra vagy azon belül megközelítse/."

/Főleg az van veszélyben, akinek hosszú a szerszáma. Ilyen esetekben célszerű a szerszámot elszigetelni a testtől./

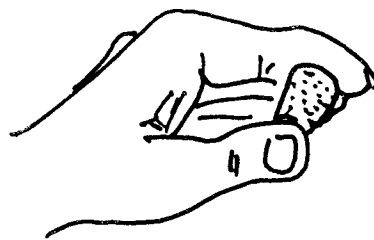

"A zajforrás teljesítményének ill. a testhangok terjedésének megakadályozása komoly rezgéstani ismereteket követel."

/Ld. Kipufogó '83. A Szélcsendesítő szerkezet e problémának tökéletes megoldását biztosítja./

"A munkavédelem célja: a társadalom létét fenntartó társadalmi termelés folyamatoságának biztosítása."

/-mondotta a Munkavédelmi Főosztály vezetője fontosságának teljes tudatában/

"Behúzásnál sohasem tudhatjuk, hogy a dolgozónak milyen indítékai lesznek, hogy ilyen helyre benyúljon, belenézzen vagy beleessen."

/"...mikor ezeket a sorokat elolvasta, felállt és tébolyult mosollyal a falhoz börtorkált. Körülnézett, majd hangos "birkózógép!" kiáltással két ujját bedugta a konnektorba."/



# VIDEOTON

ELEKTRONIKAI VÁLLALAT

rádió- televízió-computer

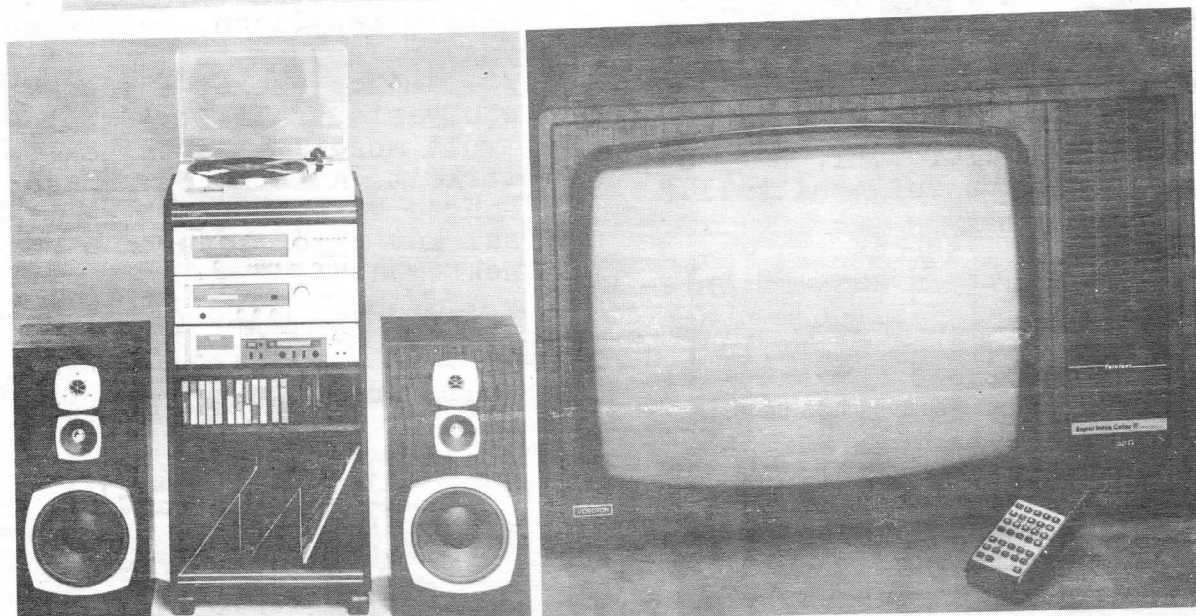
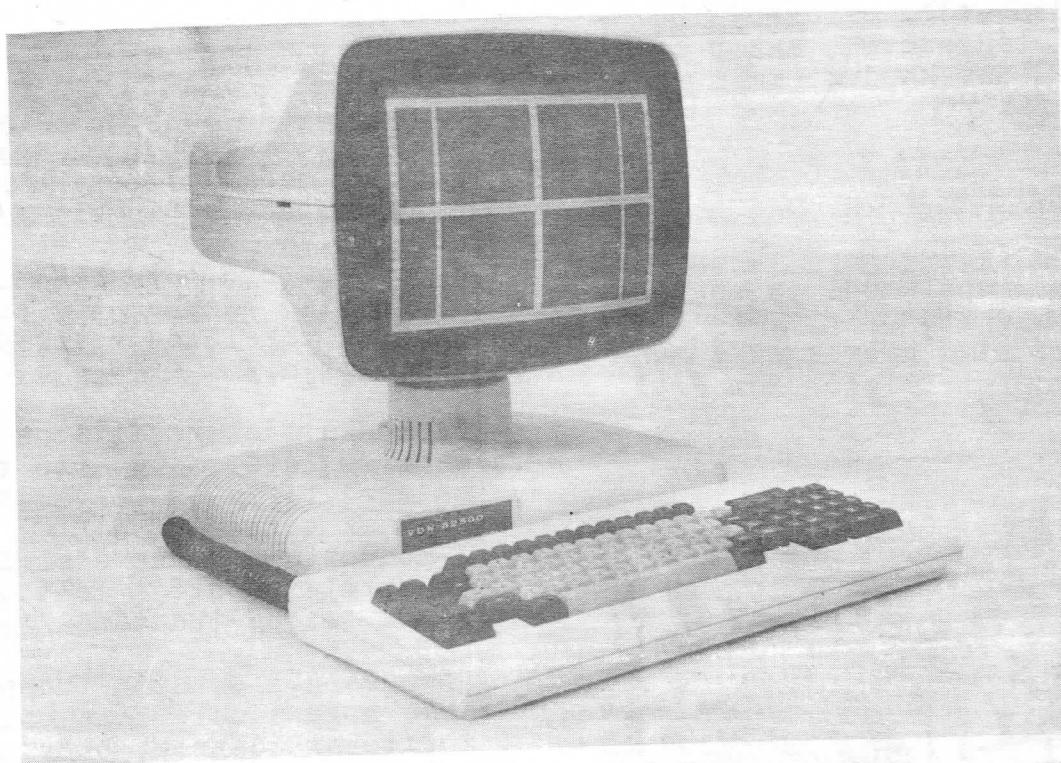

## GÉPGYÁRTÁS ÉS JAVÍTÁS:

Cím: "Dugattyúgyűrűk gyártása és javítása"

/Kicsit megreszelgetjük, ki-  
egyengetjük, rápökünk és már  
össze is lehet szerelni./

"A forgattyús tengelyeket öt-  
vözetlen, ötvözött acélból,  
öntött acélból, öntöttvasból  
és gömbszgrafitos öntöttvasból  
készítik."

/Mindezt serpenyőbe rakjuk,  
megpirítjuk és homokformában,  
sültburgonya körítéssel tá-  
laljuk./



## MŰSZAKI HŐTAN:

I/2. tankönyv 501. oldal

$$x = \frac{x \text{ kg}}{1-x + x \text{ kg}}$$

505. oldal

$$1 = 1-x + x$$

/Javasoljuk a szerző felter-  
jesztését fizikai Nobel díj-  
ra./

## ANYAGMOZGATÁSI FOLYAMATOK:

"Törekedni kell olyan műsza-  
ki megoldásokra, amelyek nem  
a testi épség megóvását, ha-  
nem csupán a munkavégzéssel  
kapcsolatos igénybevétel  
csökkentését eredményezik."  
/Aztán egy idő után nem lesz  
mit igénybevenni./

## VASÚTI ÜZEMTAN:

33

"A közvetlen vonatok - több-  
nyire egycsoportos vonatok -  
két szomszédos rendezőálla-  
más között közlekednek és  
egyetlen közbelső állomáson  
sem átmenőek."

/Ugye, ez pofon egyszerű.  
Ha mégsem, a hiba az Ön ké-  
szülékében van./

## POLITIKAI GAZDASÁGTAN:

"Annak, hogy valami valakié,  
az a lényege, hogy nem máso-  
ké."

/Ami meg másoké, ahhoz a va-  
lakinek semmi köze. De aztán  
rajtam ne keressék!/  
"

"Általánossá vált az a törek-  
vés, hogy "kemény" cikkeket  
csak "kemény" cikk ellenében,  
"puha cikkeket" pedig ugyan-  
csak "puha" cikkek ellenében  
cseréljenek."

/Puha ágyakat így kemény csa-  
tára cserélni szinte lehetet-  
len./

## BELSŐÉGÉSŰ MOTOROK:

"Az ólombronz csapágyak tu-  
lajdonságai általában az ó-  
lombronzokéhoz hasonlóak."  
/Ha mégsem, akkor az apa is-  
meretlen./

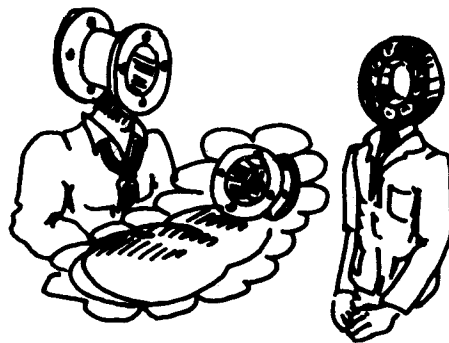

# DIÁKSÁGOK

**mottó:** „Newton halott,  
Einstein halott,  
és én is pocsékul érzem magam...”

Honvédelmi oktatáson az előadó százados haditechnikai kérdésekről magyaráz. Két társunk rendkívüli módon érdeklődik, kérdéseik csak úgy záporoznak. A tiszt lelkesen válaszolgat és a szokatlan aktivitás kérdést csal az ajkára:

-Igazán dicséretes ez az érdeklődés. Mik akarnak önök lenni végzés után?

Két társunk száját - katonásan - egyszerre hagyja el a válasz:

-Kémek!!

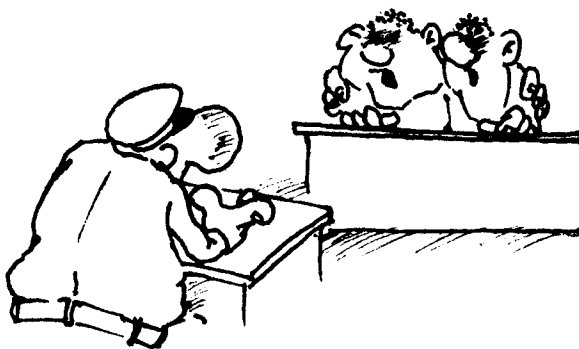

Andreának a szexológus kényes kérdést tett fel:

- Hány figurát ismer?

Andrea elsápadt, majd elvörösödött, aztán dadogva megszólalt:

-Én, én...én erre nem válaszolok!

-Na ne vacakoljon- szólt türelmetlenül az orvos - én ötven éves vagyok, ismerek öt figurát, maga húsz, mondjon kettőt, és végeztünk.

Postán:

-Kérek 25.-Ft-ért okmánybélyeget!

-Miből?

-Hogy-hogy miből? Például egy huszasból meg egy ötösből!

- Nem úgy! Miből rúgták ki?



Füzy Feri óra elején elismétli az előző óra anyagát.

Zoli: -Miért mondja el még egyszer?

Józsi: - Bejáratja magát.



Az anyagmozgató gépek c. tantárgy nyújtotta ismeretek korszerű hasznosítására mutatunk egy példát:

Matek ZH a Ch.max-ban. A csővázra cérnát szereltünk, melyre azokon a helyeken, ahol ültünk egy-egy biztosítót kötöttünk. Ha kész volt egy feladat, csak rátűztük a megoldást és minden fölösleges mozgás nélkül küldtük tovább.

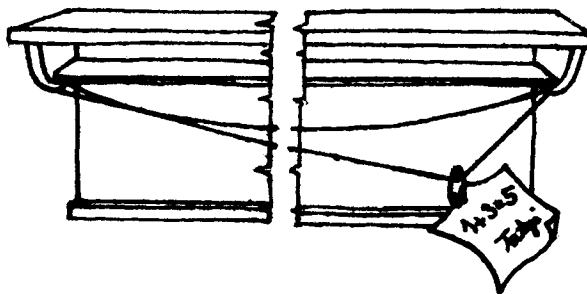

Első P g óra:

- Milyen szükségletei vannak egy egyetemistának?
- Sör! Kaja! Kollégium! Nők! Pénz!
- Azért olyan dolgokat is mondjanak, amire pl. az ősebernék is szüksége volt!
- Sör!
- Hát arra pont nem volt szüksége!
- Ki is halt!

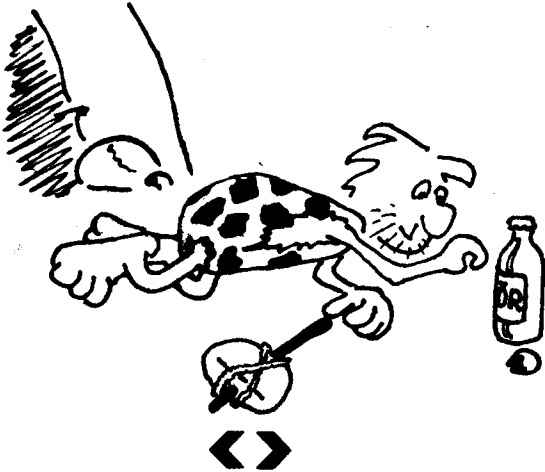

Zh osztásnál:

- Egyet nem értek, hogy Bíró M. hogyan végezte el az alábbi műveletet?

$$0,1 \times 80 = 7,9912$$

Milyen géppel számolt?

- Biztosan fejben....



Miért nem jó, ha túláramot kap a motor?

Mert a forgórész tekercsei bedagadnak és a motor nem tud forogni.

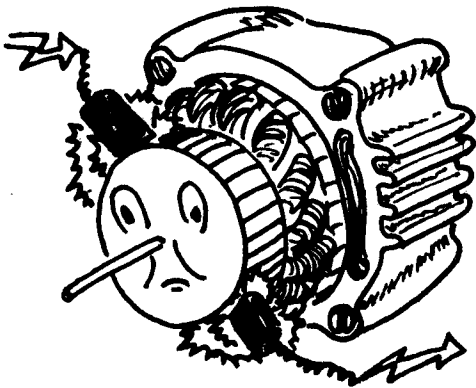

Tirisztor védelme túlfeszültség ellen:

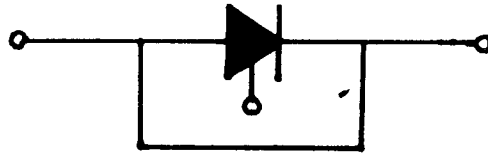

Dr. Gyík óra előtt megkérdi egyik hallgatóját:

- Kolléga, maga mit olvas?
- Még semmit...

Óra közben:

- Kolléga, érdekesen indul a könyv?
- Á, előadás alatt soha nem olvasok, a tanár úr túl hangosan beszél.



Sántha: - Izotermikus kompresszió nincs. Mit lehet csinálni? Közelíteni: több lépésben komprimálni. És mit csinálunk az egyes kompresszió lépések között? ....  
Kacsa: - Elengedjük a levegőt.



Munkásmozgalom vizsgán a vizsgáztató:

Mik voltak az 1919-es ellenforradalom sajátosságai.

F. József: Hát a katonáknak ilyen darutollas kalapjuk volt.



Sanyó Imi német zh-n.

- Tanárnő, én nem készültem, akkor ugye tessék beírni az egyest.
- Ezt nem lehet Imre! Értse meg, ezt nem lehet!

Gyözködik egymást, végül Imi leül  
Kis idő múlva jelentkezik:

- Tanárnő! Aki előbb készen van, az ugye elmehet? ...

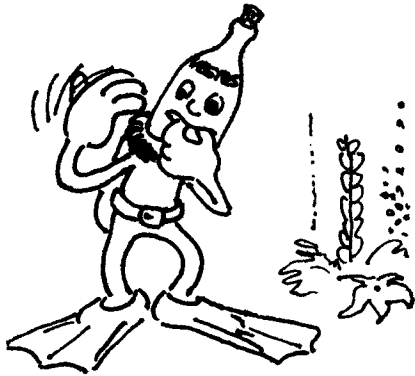

Pótust megkínálják egy kis pálinkával:

- De ugye nem búvárpálinka?

-???

- Az olyan, hogy lemegy, körülnéz aztán feljön...és hozza a többieket...



Tanulmányi kirándulás a kelenföldi MÁV-állomáson.

Fent van a forgalmi iroda, és egy emelettel lejjebb a naplózó, ahol egy hölgy dolgozott.

Párbeszéd orifonon a két szint között:

F: Nyomkodja a hívógombot, de a hölgy nem jelentkezik rögtön.

N: - Elnézést, de mostanáig ettem.

F: - Igen, először azt hittük, hogy a Népstadionban tapsolnak, de aztán rájöttünk, hogy biztos ebédelni tetszik.



Statisztika gyakorlaton Bujdi:

-Mikor vetjük el a hipotézist?

Ács: -Összel.

Kardos mechanika szigorlat után táviratozott Masának:

"neemi veeraaldozattal sikerült a kettős operációs szektorba iniciaálni az offenzívát a taaviratos neeni nagyon helyes uedv

szegfue"

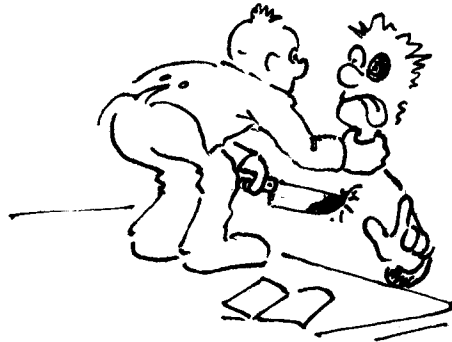

Józsi referátumot tart MAMUT-ból:

- 56-ban még a nők is, még a prostituáltak is harcoltak...

Hatalmas röhögés, majd egy hang:

-Igen, igen, fegyver volt a kezükben.

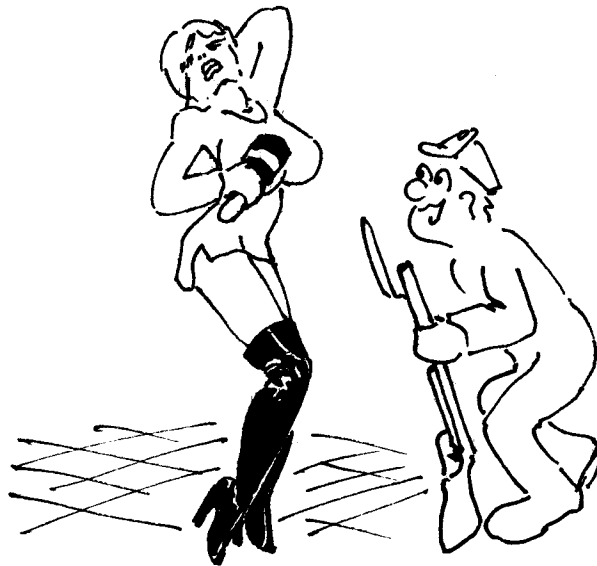

Német szakszöveg fordítása.

Pisti egy daruszerelésről fordít.

A MONTAGE /szerelés/ szót összekeveri a MONTAG /hétfő/ szóval. Ezek után elképzelhető, hogy mit összeszenvedett, míg valami értelmes szöveget összehozott.

Azzal a fránya daruval minden HÉTFŐN történt.

T. külföldi hallgató vásárolni ment a Skálába. Készséges fiatal előadónő megállítja.

-Miben segíthetek, mit keres?

-Gumit.

-Milyen gumit?

-Hát gumit.

-Mégis mihez, kávéfőzőhöz, kuktához?

-Hát a f... mra!



Konecsny magyaráz:

-Tegyük fel, hogy az utcán menve belerúgunk egy Laval-csőbe. Egy hang hátulról:

-De jó nagyot, hogy többet meg se találjuk.



Pszichológia zh-ra mindenki előrelátóan kidolgozta a zh kérdések válaszait A4-es papírokra

-Kollégák, hoztam pecsétes papírokat, arra írnak!

- Elég lett volna csak a pecsétet behozni.



Benzinbefecskendezős kérdés röpzében.

Sipi: -De hát azt se tudjuk, hogy hova fecskendez be?

Kacsa: -Hát a kuplung alá...



Miért nem mennek ki a fiatal mérnökök tömegesen nyugatra?

- Kalandvágyból!..

Filozófia tanszék kiadja az első órán a követelményrendszert, a tanár azt olvassa:

-Szóljanak, ha valamit nem értenek!

Kis idő múlva Kacsa félhangosan:

-Ezt nem értem.

-Mit?

-Hogy az órák látogatása kötelező.

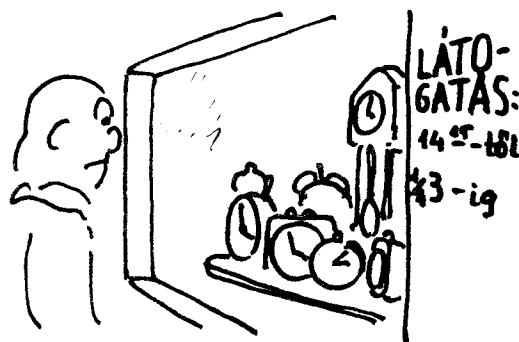

Szintén filozófián:

Tanár: -Milyen órájuk lesz utána?

Kacsa: -Vállalati gazdaságtan, Érdemes itt maradni /Enikót megnézni/

-Miért?

- Mert, katalógus lesz.



A filozófia második félévében egyik első előadáson.

Géza apó: -Tanár úr! Mikor tavaly azt a jegyzetet megláttam, úgy elment a kedvem, hogy még most is tart.



Sturc: -Na, jól sikerült a zéhád?

Csövi: -Hát ha jó a könyv...

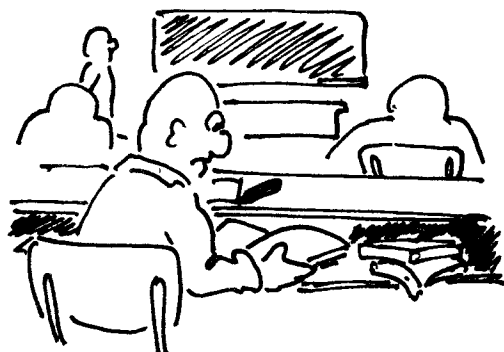

Vallás és erkölcs spec.koll.-on a tanár a keresztnek, mint jelképnek az eredetéről beszél.

- A kereszt az egy kinyóeszköz, egy kivégzőeszköz volt, ez vált jelképpé. Képzeld el, ez olyan mintha egy mai szekta a villamosszék választaná jelképül.

-Például a BKV.-nyögte be Kacsa.



Gépelemeken:

-Az ólom jó siklasi tulajdonságú és jó beágyazó képességű anyag.

- Nálunk is beágyazhatna minden reggel...

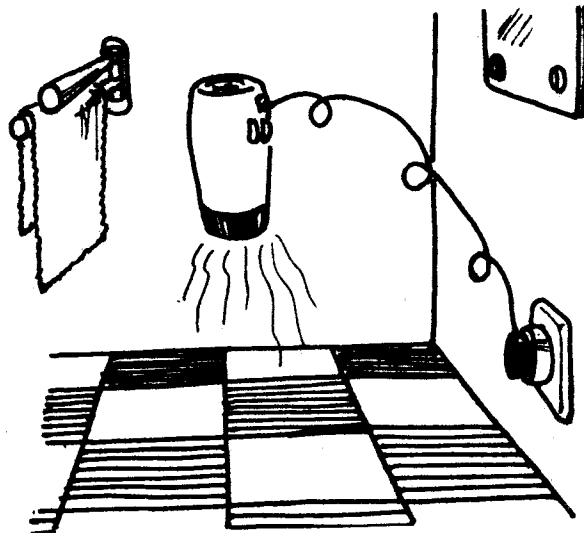
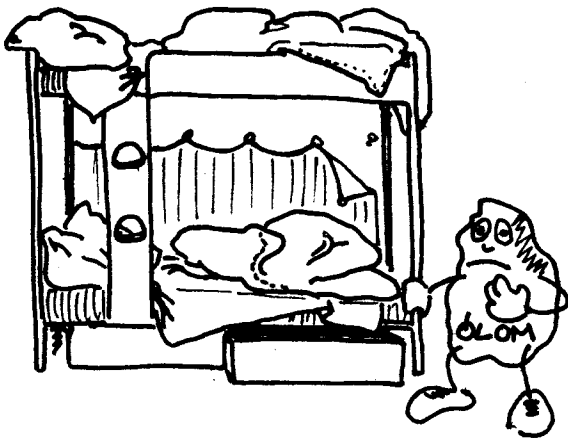

Tatyi szünetben vitatkozik Hemivel, feltétlenül szükséges-e "szoknya" a légpárnás járművekre:

Tatyi: -Ha megállítasz nekem a levegőben egy működő hajszáritót, ki.....m a segged.



Halmavánszky rálép egy bogárra:

-Nini! Elvesztette egyik di-  
menzióját!

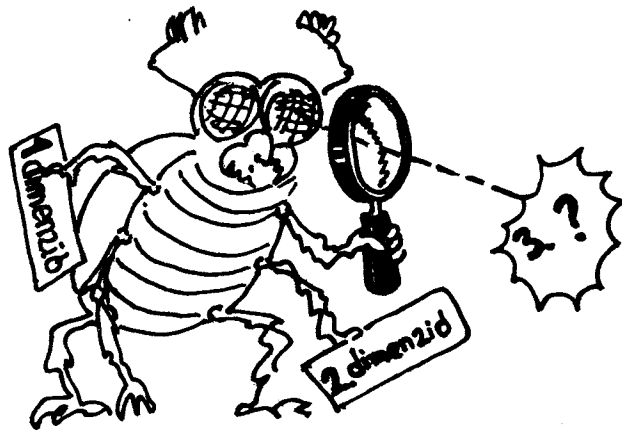

Jog órán Majtényi Zh-t irat. Mindenki próbálja a Zh feltételeit és következményeit a legalacsonyabb szintre levinni. Öt perces vita után Majtényi megunja:

- Tovább már nem alkuszom, ettől kezdve csak keményíteni fogok. Kis Gyík az utolsó sorból hozzáfűzi:

-Akkor a lányok üljenek az első sorba!



Szintén jog órán. Majtényi, miután előadás alatt mindenki mással foglalkozik:

-Annyit azért a javatokra írhatok, hogy csendben vagytok.

Tatyi nem bírta ki válasz nélkül:

- Ezt viszont mi nem mondhatjuk el rólad.

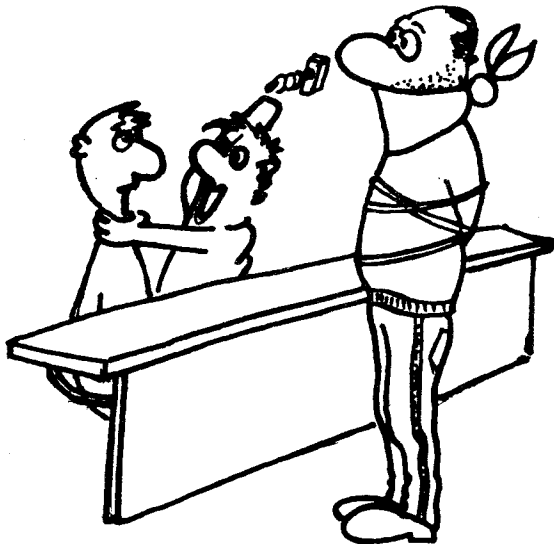

Termelési gyakorlatra készülünk az NDK-ba. Nagytalpú, aki nagyon gyenge németből, lelkesen újságolja:

-Gyerekek, én készültem. Már tudom a legfontosabbat.

-Mit?

- Alles Bier ide!

Ugyanő már odakinn:

-Odanézz, ott tolja a jungfrau a kis dajcsot a kindervágenben.



## Hedves Mikulásbácsi!

Nagyon szépen mekkérlek, hogy küldjél nekem mikulásra ajándékot! Szépen kipucollom a cipőmet, mind a kétöt, hogy sok fírgen belleje. Jó lenne, ha a nagyobb térkitöltés érdekében szereznél egy negyvenegy-es lábformájú iiveget és ezt tenéd belle a cipőmbé, miután teletöltötted jófajta pálinkával, mert ugye ezt szeretnék kapni mikulásra. Csurig, ha lehet.

Peppe

U.i.: Ja, és a Szász % Galilácsinak vigyél virgácsot!!  
Megluktatott számtanból.

Hárításókolom



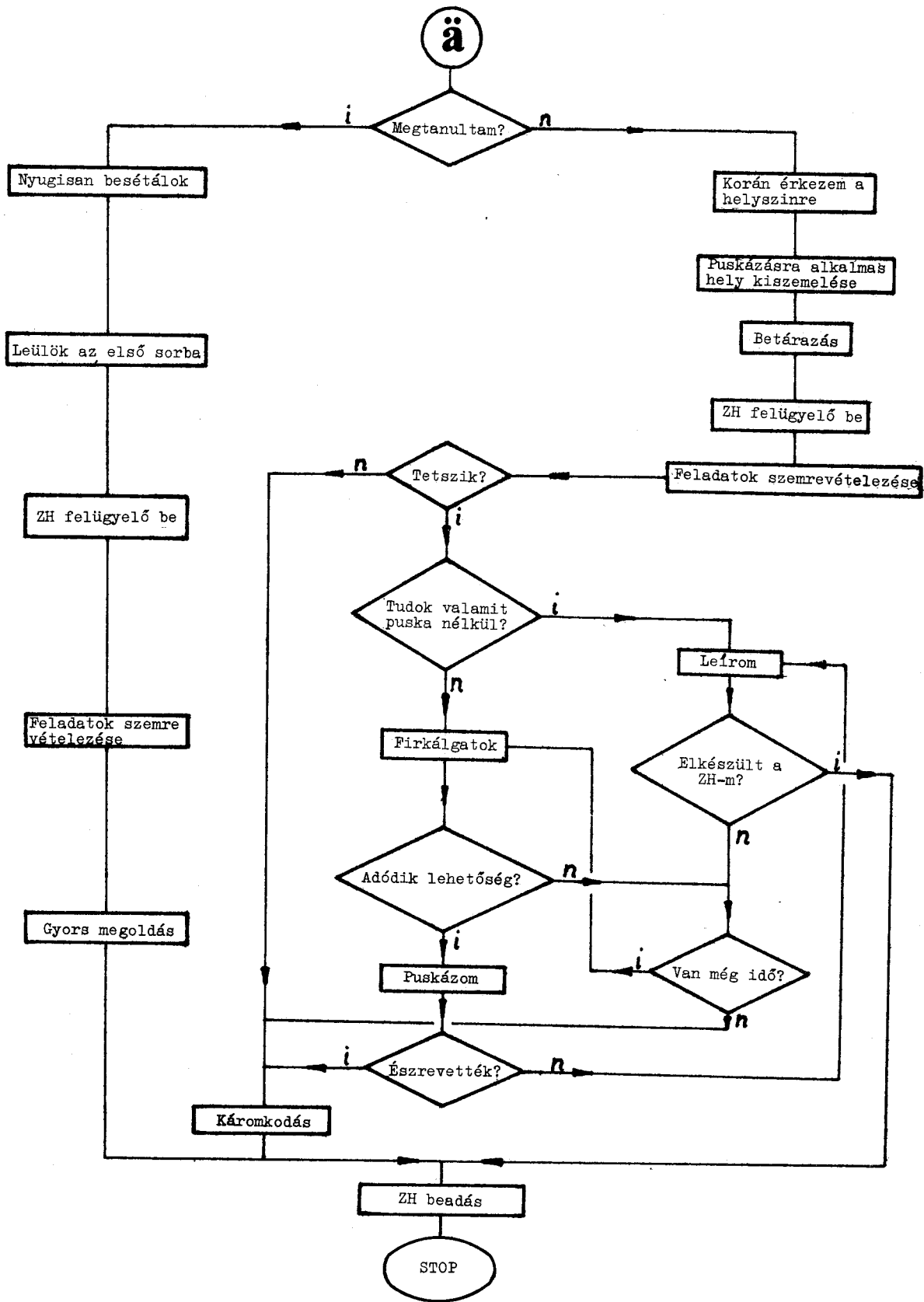

## vicc

A birkózó egy kis csapszékben ünnepelte a győzelmét, barátok között. Hazafelé átvágott a réten, és a sötétben a falu bikájába ütközött. A bika támadott, de a birkózó megragadta a szarvát, s a derék barom csak hosszas küzdelem után tudott elmene-külni. A birkózó félhangosan morogta:

- Az utolsó két pohárral igazán nem kellett volna meginnom. Ha józan vagyok, biztos, hogy leszállítom azt a csavargót a biciklijéről.

A vonaton feltűnik egy férfinak, hogy a szemben ülő utas figyeli őt.

- Mi van, uram? - kérdezi.  
- Ne haragudjon, de ez csodálatos. Ön rendkívül hasonlít a feleségemre, persze a bajusztól eltekintve.  
- De hiszen nekem nincs is bajuszom.  
- A feleségemnek van.



Miért pusztult el annyi kacska Békésen az árvíznél? Halálra röhögték magukat, hogy a tyúkok nem tudnak úszni.

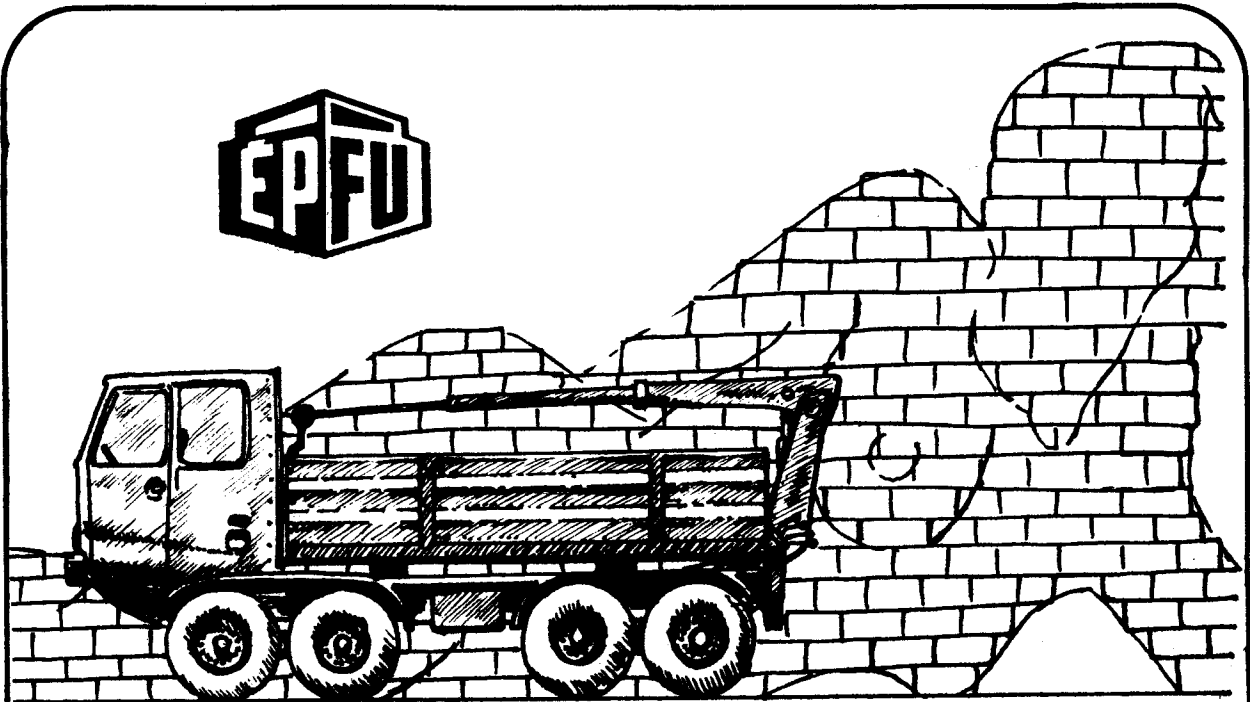

**Az ÉPÍTŐIPARI SZÁLLÍTÁSI VÁLLALAT**  
várja a Közlekedési, Járműgépész, Gépesítési szakon végzett hallgatók jelentkezését az ország egész területén megtalálható munkahelyein széleskörű mérnöki feladatok megoldására.  
Jelentkezés a Vezérigazgatóság Személyzeti és Oktatási  
Önálló Osztályán: 1037 Budapest Zay u. 1-3. Tel: 886-127

# ál- HÍREK

- **JOBBA MA EGY BOHÓZAT**, mint holnap egy tragikomédia — összegezte benyomásait a Kari Napok szervező bizottsága, Sándor Zoltán. Memoárjainak kiadására eddig senki sem vállalkozott.
- **DOLGOZZATOK RABSZOLGÁK!** — jelmonddal munkaversenymozgalmat indított Stukovszky Zsolt. A munka elosztásánál a KISZ-re, az újonnan szerzett jogosítványára, valamint Bánfai Zsoltra hivatkozott, s azzal kijavított három vesszőhibát.
- **KÖZLEMÉNY** a Kari Tanács rendkívüli üléséről: A KIPUFOGÓ szerkesztőségét illetékes helyen felhatalmazták az alábbiak közlésére: Ezentúl minden beiktatott Főkormányos automatikusan tagja lesz a K.T.-nak. Kinyilatkoztatásai főtételnek minősülnek. Valamint a K.T. többi tagjával ellentétben neki az „első éjszaka” joga is adva van.
- **FOGALMAZÁSGÁTLÓ TABLETTÁK** szedésére kötelezték illetékes orvosi körök Perjés Tamást, a népszerű glosszaíró. A P.T. monogram ugyanis vészesen elterjedt a lap hasábjain. A döntésre azután került sor, hogy a radírgumi nem használt semmit.
- **MEGLEPŐ FORDULATRÓL** érkezett jelentés a Drönkből: Jól tájékozott források szerint a közkedvelt szórakozóhely forgalma oly mértékben visszaesett a Kari Napok alatt, hogy az illetékesek fontolóra vették a helyiség más irányú hasznosítását, és megkezdték a tárgyalásokat a „Még több embert élére állítani” c. Népfrent mozgalommal.
- **RENDŐRSÉGI FELHÍVÁS:** Hűtlen egyetemista lány keresi felszarvazott vőlegényét. Tegnap a délutáni órákban nyomtalanul eltűnt Szarvas Szarvas szarvasi lakos, ideiglenes lakcíme: Bp. XI. Bartók Béla út 17., aki, miután rájött, hogy menyasszonya rendszeresen csalja, különösen kegyetlen módon ezt kiáltotta választottja szemébe: Te szemérmetlen! A rendőrség a leányzó leírása alapján személyleírást és felhívást tesz közzé. A vőlegény eltűnésekor pizsamát és szarvakat viselt. Egyébként tagbaszakadt, szélesvállú és képtelen volt menyasszonyát kielégíteni. A rendőrség kéri azon hölgyeket, akiknek ilyen férfiakkal volt dolguk, jelentkezzenek a legközelebbi rendőrkapitányságon, vagy rendőrőrsön, vagy pedig hívják fel a 667-305-öt. A menyasszony vallomása: „nem a vőlegényemet, a trófeát sajnálom”
- **TEGNAP DÉLUTÁN** kínai vendégek érkeztek karunkra. Az Aula-rádió azóta egyfolytában névszerint köszönti távol-keleti barátainkat. A sor vége még nem látható...

# KÖRKÉRDÉSEK

## válaszolnak az ötödévesek

"Tisztelt DH!

Az Egyetem Szociálpolitikai és Egészségnevelési Osztálya minden évben felmérést készít a végzős hallgatók szellemi állapotáról, az életre való felkészültségükről. Ennek realizálása az ötödéves hallgatókhoz intézett körkérdésben valósul meg. Kérjük a Tisztelt DH-t, hogy vizsgálatainkhoz szíveskedjenek segítséget nyújtani azáltal, hogy az ötödéves állományt igénybe vehessük céljainkra.

Tisztelettel:

Budapest, 1984. január 1.

*Dr. Árkó Ede*  
 .....  
 főosztályvezető

Az alábbiakban közöljük az értékelhető válaszokat. Sajnos, többen a kérdéseket sem értették meg.

### 1. Egészségi állapotod?

- 3 cm-rel alacsonyabb, 4 kg-mal súlyosabb vagyok, a bőröm kétszer vastagabb, mint elsőben. /papírom van róla!/  
 - Időnként úgy érzem, mintha az agyam ökölbe szorulna.  
 - "Rózsás". Csak ülök és hülye vagyok.

### 2. Miért jöttél erre az egyetemre?

- Sorsot húztunk a testvéremmel, nekem ez jutott.  
 - Mert így Kalocsán lehettem katona!  
 - Nem vettem észre az E-t a BM után.  
 - Közel lakom.  
 - Okos vasutas akartam lenni!  
 - Mert a tiszthelyettesképzőbe nem vettek fel.

### 3. Miért maradtál itt?

- Mert szerelmes lettem egy tankőrtársamba.  
 - Bentragadtam a liftben.  
 - Az első héten eltörött a lábam és nem tudtam időben elszaladni.  
 - "Az ember tervez, és az Isten se b...ik rá."

## 4. Mit tanultál meg legnehezebben?

- Azt elviselni, hogy kedvenc fogkrémemet más is használja, és eléggé el nem ítéhető módon a tubus közepét nyomja.
- Magamban tízig számolni, mielőtt hangosan ki-mondanám arról a tárgyról a véleményemet, amit még mindig nem tudtam megtanulni.
- Tízig számolni, mielőtt mégis pofán vágom.
- Egyáltalán tízig számolni.
- Kesztyűbe dudálni, pedig sokan meg akartak rá tanítani.
- Vízet inni hó végén.
- A helyesírást.
- Az orromat piszkálni. Rágom a körmömet és ezért gyufaszálat kell használnom...
- A semmitmondó előadásokat türelemmel végig hallgatni.

## 5. Mikor szívtál a legnagyobbat?

- Történt egyszer, hogy csúszós, latyakos időben a 12-es buszhoz rohantam. Az ajtó az orrom előtt csukódott be, s mivel megállni már nem tudtam, a kezemmel próbáltam az ajtón megtámaszkodni. S lám vannak még jószívű sofőrök! Látva, hogy jövök, kinyitotta az ajtót az utolsó pillanatban. Megállni már nem tudtam, és a lendület felsodort a buszra. Négykézláb landoltam a hátsó peronon. Elég nagy szívó volt, ennek ellenére nem kezdtem ugatni.

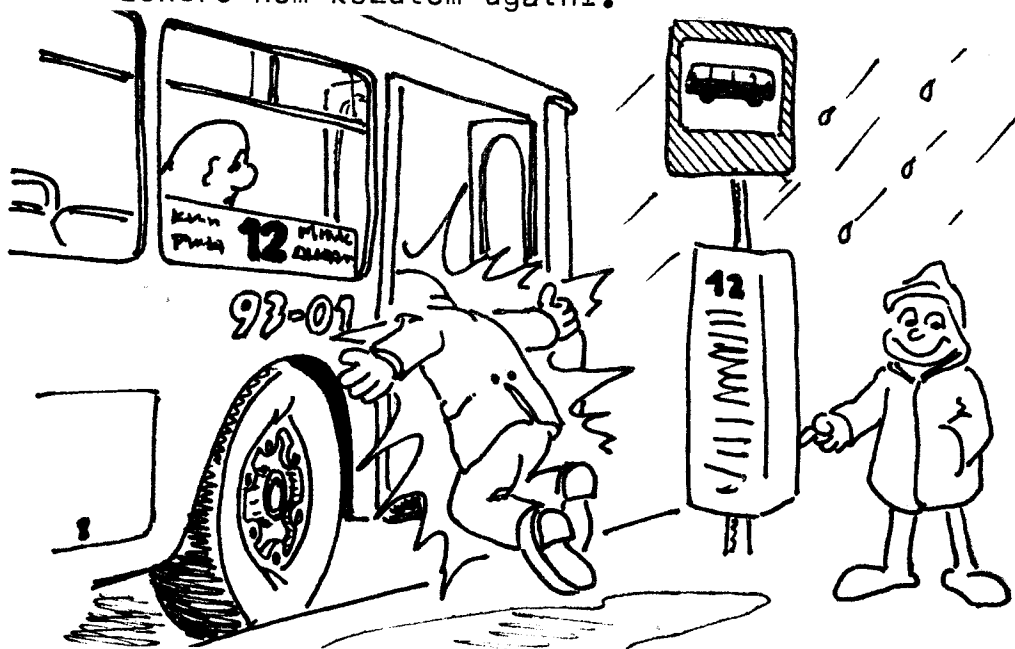

- Fújás előtt /általában/.
- Egy kisebb szívás után a nagybátyám pincéjében, lopóval egy kéngázos hordóból, amiről előzőleg kopogtatással megállapították, hogy tele van.
- Nem jogos a múltidő.

6. Mi a kedvenc tárgyad és miért?
- A pénztárcám.
  - Ne kérdezzetek ilyet, mert erről csak disznóság jut az eszembe!
7. Milyen új tárgyat vezetnél be az egyetemen?
- Komplex tűzvédelmi informatikát.
  - Én még mindig pacifista vagyok: a robbanó IV-csekket.
  - Hát Istenem.....ha mindenképpen itt kell bevezetni, ám legyen!
  - Valami értelmest.
8. Hogyan vezetted el?
- Könnyen, gyorsan és még jó is volt.
  - Odajön hozzám egy nő, hogy megyek-e vele. Mondom: nem. Aztán odajön hozzám egy nagy bengalmanus és pofán vág. Mire magamhoz tértem, már űres volt a zsebem és nem volt meg!

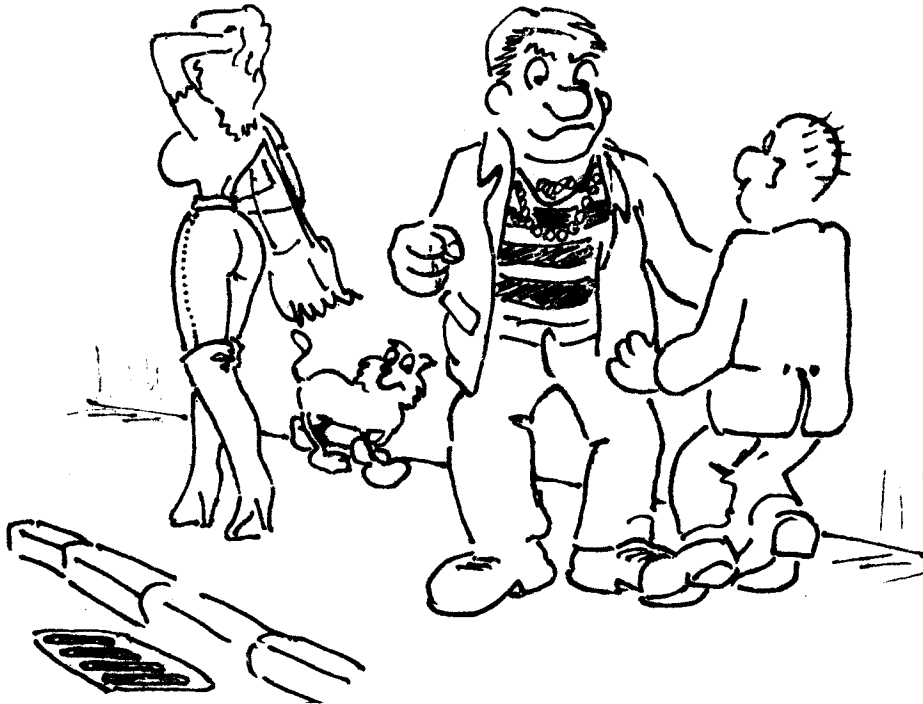

- Hát nekem erről is csak malacság jut az eszembe. Lehet, hogy beteg vagyok?
  - A zuhanyzóban felejtettem, de aztán utánam hozták.
  - A villamoson kilógott a zsebemből.
9. Hogyan vetted el?
- Azt kellett mondani: "igen". Aztán egy gyűrűt húztak az ujjamra és már nem volt visszaút.
  - A kétujjas módszerrel, ahogy apém, az öreg zsebes tanította.
  - Hát mégis sikerült?
  - Letettem a hátizsákomat és elmentem egy bokor mögé.



10. Mivel foglalkoznál a legszívesebben /azon kívül/?

- Erőt gyűjtök a következő "az"-ra.
- Állatokkal. Már úgy megszoktam itt az egyetemen.
- A tanuláson kívül legszívesebben sakkozni szeretek.
- Komplex tűzvédelmi informatikával.
- Általam összeállított IQ tesztekkel töltetnék ki az arra érdemes oktatókkal, aztán lehet, hogy röhögnék.
- Azon kívül semmivel. De azzal nagyon szívesen.

11. Mit /kit/ vinnél el egy lakatlan szigetre?

- Egy tandemet.
- Egy tükröt meg az anyósomat, aztán elmenekülnék. Beszéljék meg egymással, hogy melyikük az elviselhetetlenebb.

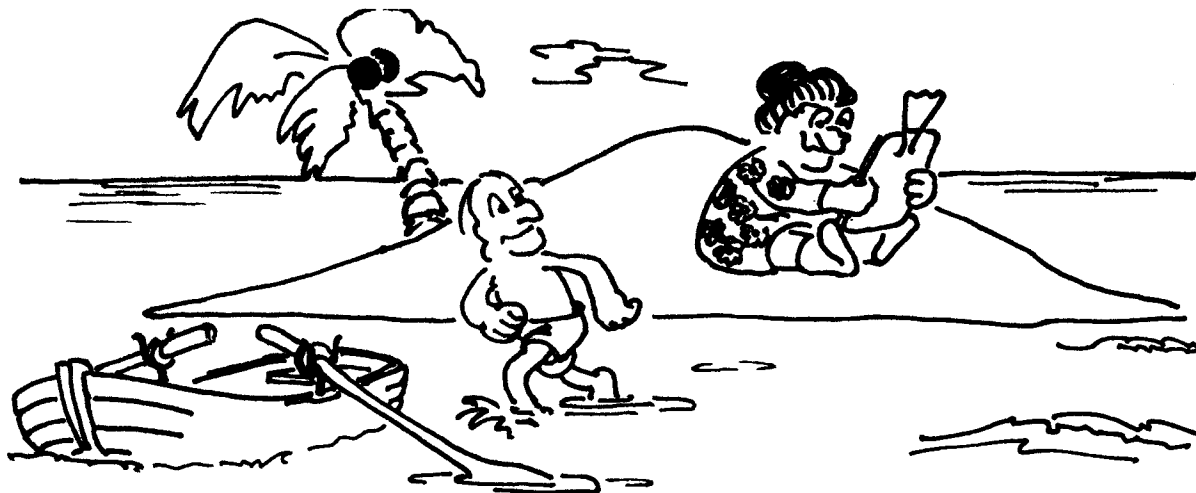

- Én pacifista vagyok: az összes atombombát és a műegyetemet. Aztán csak szíveessák egymást.
- Könyveket. Csupa alapművet: a Bibliát és Dr. Turányi: Személyközlekedési Üzemtan.

12. KI volt a kedvenc oktatód?

- Aki vezetni tanított, mert mindig házhoz jött a kocsival.
- Nekem csak "kollégáim" voltak.
- József Attila, mert ő nem lett az.
- Már nem is vagyok pacifista! Csak találjam meg, úgy pofán vágom...

13. Mit szeretnél csinálni az egyetem után?

- Hát, ha az egyetem elkészült, talán egy új hidat.
- Miért, ezek után még kell valamit csinálni?
- A szélkakasok iránybaállítási problémájával szeretnék foglalkozni a kelet-ázsiai forgószekerek körülményei között.

14. Mire fogsz támaszkodni az egyetem után?

- Úgy be fogok rúgni, hogy valószínűleg a kezeimre is.



- A hitemre, hogy meg fogok élni a mérnöki fizetésemből.
- A diplomámra.

15. Kivel cserélnél és miért?

- A Józsvival, mert az ő bélyegei szebbek.
- Teljesen mindegy, hogy kivel: lakást.
- A Vasladyvel, mert ő csupán egy százasért mindent megkapott a Nagycsarnokban.
- Az anyósommal, csak mert akkor biztos, hogy nem lennék a veje.
- Bárkivel, aki szebb, okosabb, férfiasabb nálam, de ilyen úgy sincs. /talán csak én- a szerk./

16. Mit tennél, ha hagynák?

- Előadásokat tartanék egyetemi tanároknak, zh-t iratnék velük és levizsgáztatnám őket minden félév végén. /A tantárgy lényegtelen, a szívatáson lenne a hangsúly. Fogat fogért!/  
- Tennék rá.
- Megnondanám.
- Karikalábút, Söröshordót, Oldalast hármas befutóra.

17. Mi a legnagyobb problémád?

- Először az volt, hogy hogyan fogok bekerülni az egyetemre. Most már az, hogy hogyan fogok innen kikerülni.
- Mindig eltörik a gyufaszál és felsértem az orrom.
- 58 cm és 3,5 kg.
- Öregszem, ma már csak naponta tízszer megy. /Sokat akar a Fülöp, de nem bírja a farka./



18. Miért adnál egy forintot?

- Az életedért nem, ha ilyen hülyeségeket kérdezel.
- Fagyért.
- A "vak koldusasszonynak" az ötletből. Azt mondják, gyönyörűen káromkodik.
- Okmánybélyegre az indexembe. Még mindig olcsóbb, mint kiváltani a munkakönyvet.
- Egy régi Mozgó Világért.

19. Mi lenne az utolsó kívánságod?

- Dognai zászlós tisztítsen meg 20 db tanklövédékhüvelyt, tükrösrre!

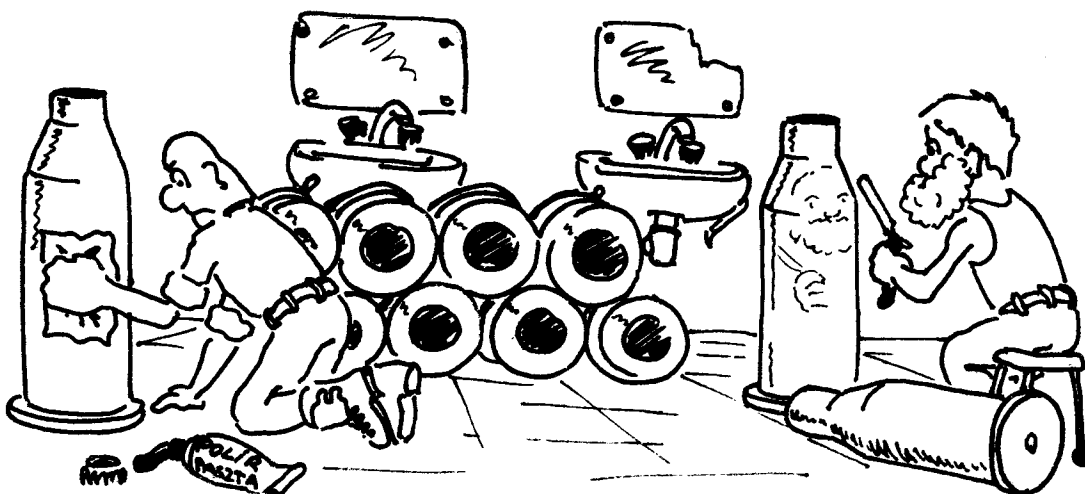

- Törhetetlen gyufaszál...
- Miért, tulajdonképpen mire megy ki ez a kérdés-felelet játék?
- Hadd szerkesszek még utoljára egy kis "Kipufogót"!

# CSEPEL AUTÓ

bírja a versenyt!

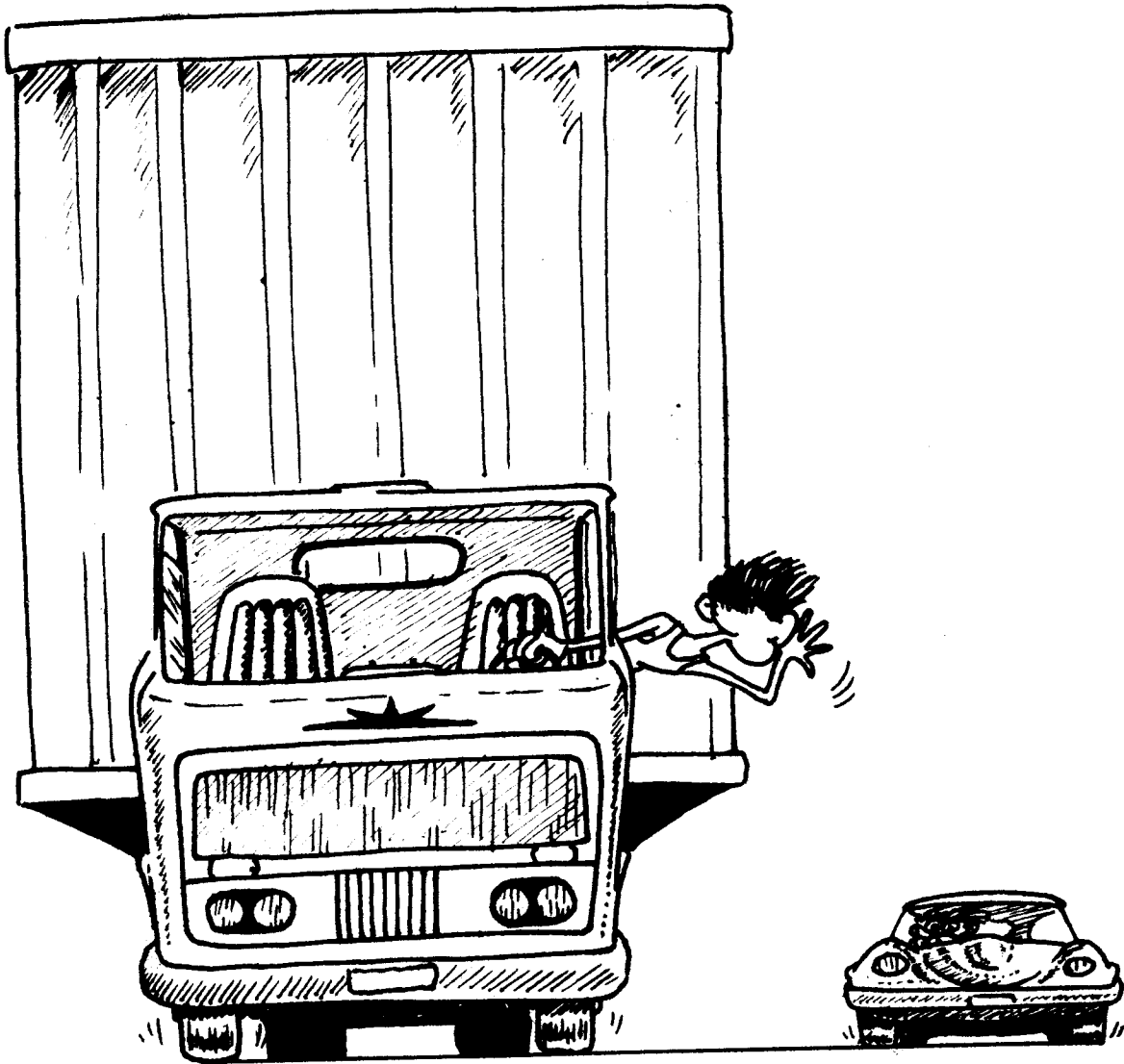

# az év tantárgya

KOMPLEX RENDSZERTECHNIKAI SZEMLELETŰ

## JÁRDASZÉLELESSÉGTAN

A közlekedés helyváltoztatás. Számos formája ismeretes, pl. közúti, vasúti, vízi, légi stb. Hazánkban a BME Közlekedésmérnöki Karán a hallgatók a közlekedés gyakorlatilag minden változatával megismerkednek. Azzal a formával azonban, amely minden nap szinte biztosan előfordul, vagyis a gyalogközlekedéssel, részletesen egyetlen tárgy sem foglalkozik. Biztató kísérletek ugyan történtek a problémakör feltárására, - ezzel kapcsolatban már kiosztottak mintegy nyolc Kossuth-díjat, több Állami díjat, három piros pontot és néhány kisdoktori címet - de olyan mű, amely a gyalogközlekedést, mint /inter/ diszciplínát a maga komplexitásában vizsgálná, eleddig nem született. Ezt a hiányt pótolja most az új tankönyv, mely a Tankönyvkiadó gondozásában jelenik meg.

Az új könyv nagy sikerre tarthat számot, hiszen népszerű - tudományos terminológiával íródott, így nem csak szakemberék számára lehet érdekes olvasmány. Reméljük, nincsen már messze az idő, mikor - e könyvnek köszönhetően - jelentősen emelkedik a gyalogközlekedési morál, és végre szervezetté válik a közlekedés a magyar járdákon.

Az alábbiakban szemelvényeket közlünk a "Komplex rendszertechnikai szemléletű járdaszélelességtan" c. könyv elkészült kéziratából.

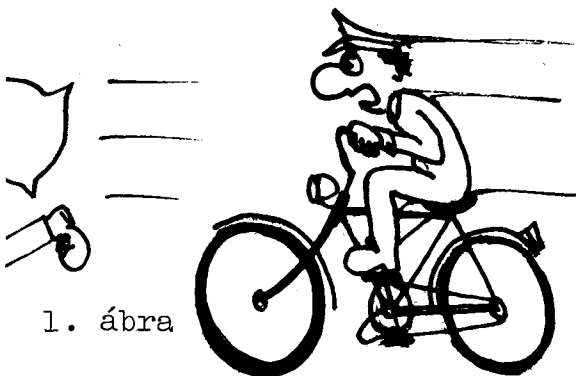

1. ábra

Kerékpár: Emberi izomerővel hajtott, a járást gyorsító mechanikus szerkezet.  
/1. ábra/



A-A metszet

2. ábra



Láb: /emberi/: emberi izomerővel mozgatott, komplex biomechanikus szerkezet, az emberi szervezet, mint rendszer funkcionális alrendszere. /2. ábra/

Alapvetően az egész rendszer helyváltoztatási szükségleteinek a talajon, mint a biomechanikus részrendszer két /három/ dimenziós akcióterén való relatíve sequentalis kielégítését szolgálja. Előfordulhat, hogy hiba folytán az alrendszer elszakad a rendszertől /a láb elszakad a testtől pl. vonat befolyásolása-kor./. Ma már ez kibernetó-sebészeti eljárásokkal helyrehozható. Ha a lábat lábfejjel előre illesztik vissza, pozitív visszacsatolásról beszélünk. Hasonló eljárást alkalmaznak orca-alászállás fennforgása esetén.

Ez a jelenség elsősorban nemzetvédelmi tevékenység kifejtése alkalmával fordul elő, ld. pofám leszakad, ajakam lereccsen stb. Ha a beavatkozás során idegen donortól származó arcrészt transzplantálnak, interface csatolásról beszélünk. Ez esetben a negatív visszacsatolás hibásnak tekinthető. /3. ábra/

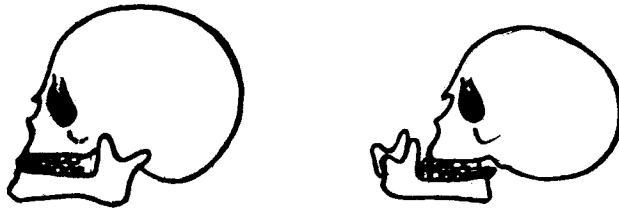

3. ábra

járás 1. /kistáj, mikrorégió, mikrorajon /közig//

A települések olyan aránylag jól lehatárolható, elkülöníthető, szétválasztható, és világosan /egzaktul, egyértelműen, pontosan/ meghatározott, definiált, körülírt, megfogalmazott szakosítású, specializációjú csoportja - /összessége/ államigazgatási egység, amely 1984. január 1-i hatállyal megszűnt.

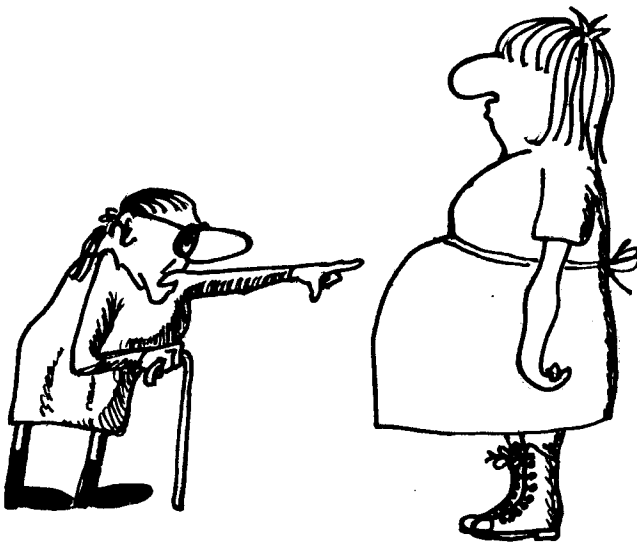

"Nahát kedveském, maga is úgy járt?"

2. /rendszt./ a rendszertechnikai értelemben vett helyváltoztatási igény kielégítésének egyik legkorszerűtlenebb formája, melyhez az emberi szervezet, mint rendszer, egyik funkcionális részrendszerét, a lábat vesszük igénybe /-láb/. A járás folyamata kibernetikai aspektusból modellezhető /ld. folyamatábrát/.



Közlekedési Rendőr: "A definíció közlésre nem alkalmas."

Járda: A helyváltoztatási rendszerszükséglet kielégítését szolgáló tevékenység akcióttere. Háromdimenziós koordináta rendszerbe helyezve az x,y koordináta síkkal alkotott metszészvonala adja az akciótér /járda/ görbület függvényét. / $y=f/x$ // ld.4.ábra

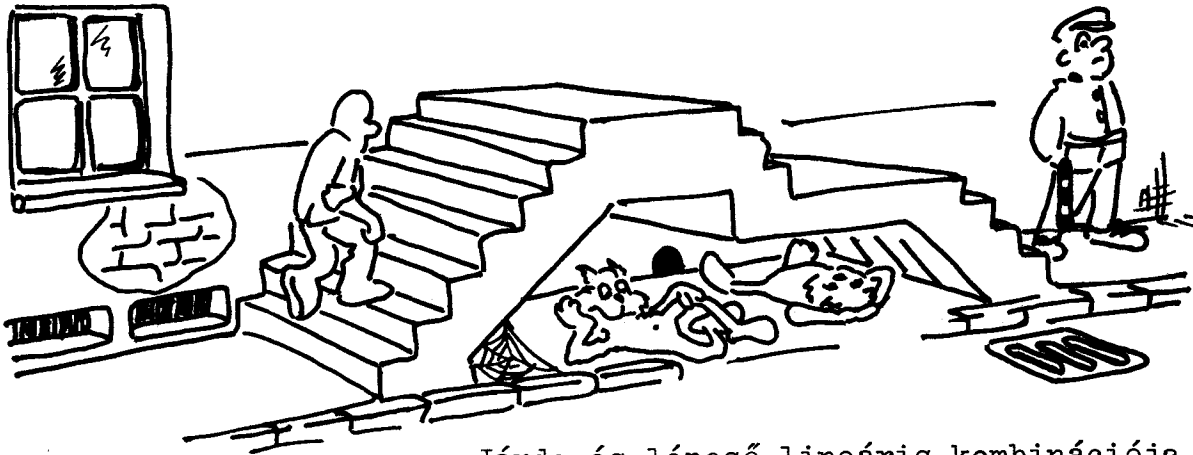

Járda és lépcső lineáris kombinációja

1. Ha  $y = f/x$  folytonos, legyen  $f'/x = ly_0 /x/$ 
  - 1:1  $\forall ly_0 \quad [ly_0 \ni ly/x] > 0$  emelkedő /kaptató/
  - 1:2  $\forall ly_0 \quad [ly_0 \ni ly/x] < 0$  lejtő
  - 1:3  $\forall ly_0 \quad [ly_0 \ni ly/x] = 0$  vízszintes járda
  - 1:4 Egyébként a járda "Hepe-hupás" /GYALO-GUTH féle meghatározás./

A görbület függvény deriváltjának vizsgálatával meghatározható a járda jellege, egyben minősíthető a járda.

2. ha  $y=f/x$  nem folytonos: a járda vagy fel van bontva, vagy lépcső. /ld.még: - lépcső/

Lépcső: /ép./ A helyváltoztatási akciótterek szintkülönbségeit áthidaló építészeti elem. Már az ókorban is használták ilyen célra. /Ld. az Akropolisz lépcsői, piramisok stb./ Rendszer-technikai definiálására először valószínűleg a középkorban történtek próbálkozások /egyések szerint Kepler így jutott el a bolygók mozgástörvényéig, innen a mondás: "sic itur ad astra"/, de a fogalom egzakt meghatározása csak a marxista dialektika elvei alapján lehetséges. Eszerint a függőleges, mint filozófiai fogalom a vízszintes ellentétének tekinthető. A sík függőleges és vízszintes építőelemek olyan kombinációja, melyben minden vízszintes elem pontosan két függőleges, minden függőleges pedig pontosan két vízszintes elemmel van dialektikus kölcsönkapcsolatban úgy, hogy vízszintes elem fölé vízszintes már nem kerülhet. Az elemek bármilyen más kombinációja - legyen az az emberi szem számára bármily gyönyörködtető is - képzésére nem alkalmas.

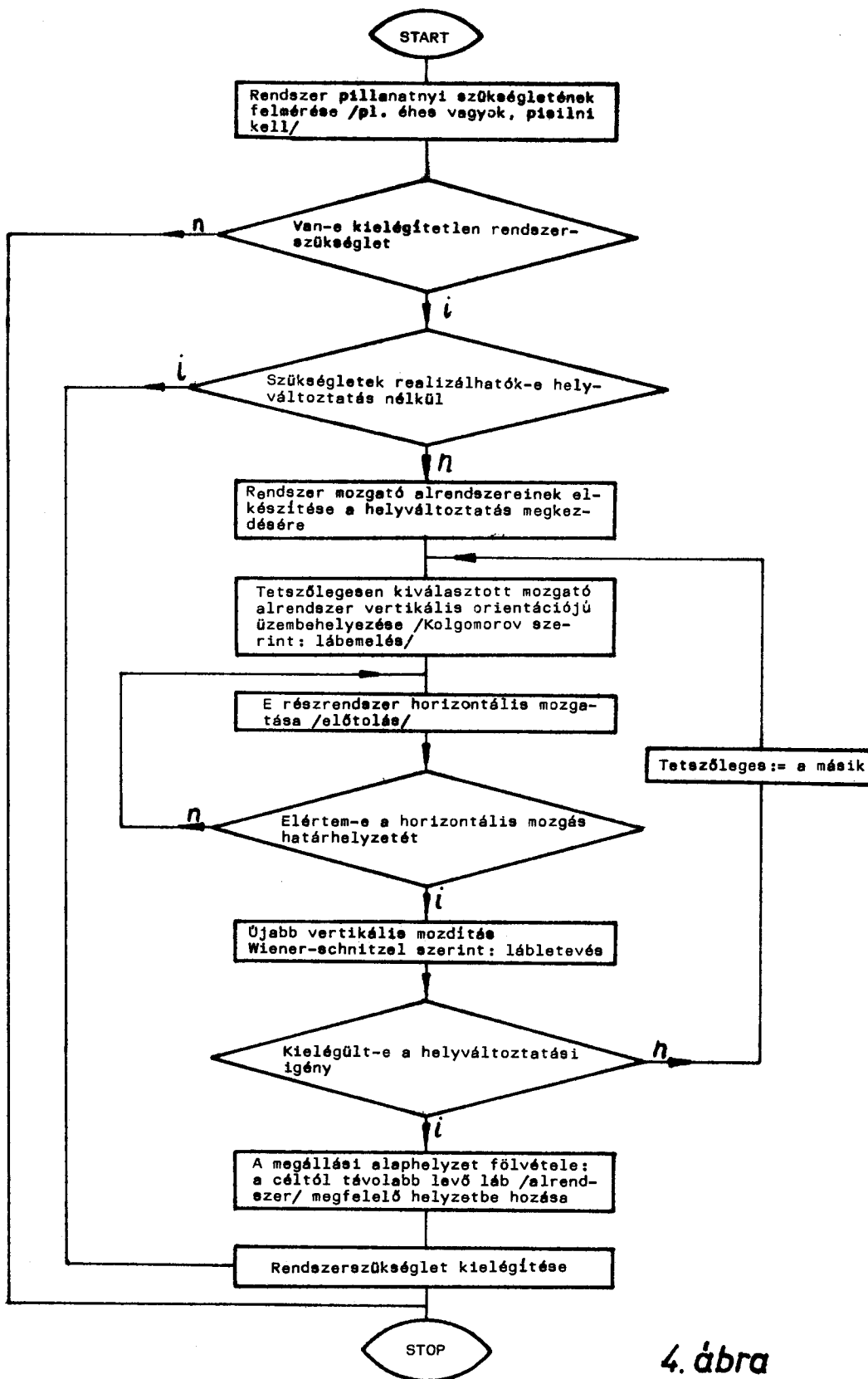

4. ábra



## FELHASZNÁLT IRODALOM:

1. Kádas K.: Közlekedésgazdaságtan  
Tankönyvkiadó 1972.
2. Euler: Vakvezető kutyák görbe járdán való viselkedésének modellezése matematikai módszerekkel /A vakvezető kutyák III. Világtalálkozóján elhangzott előadás szövege./  
"Óvjuk a vakokat, mint szemünk világát" kiadó 1970.
3. Dr.Gyen S. - Turáni: Alkalmazott mikrogépes rendszertechnika a járdaszélességtanban  
Városi Közlekedés 1983. március
4. J.N. Kolmogorov: Járdácsnüje probléméi v moszkovszkih sírókih sikátoráh  
Brodvéjnjá Gázétá 1985.ává godá
5. Wiener-Schnitzel: Natürlische Strassenbahnisher mit Radeberger...  
Zolstock und Hokkedli Ausgebener, Band-schandau. 1979.
6. Otto Shpeisbankuhr: Schierhackni und Hauptbahnhof zum beispieltechnik  
Die Stresse über Platz Karte 1981.du  
Gunk Jahre
7. Á.Marx: Hegel, the Dushwhyling and the Roadrunner  
Oxford, 1969.



# kép- rejt- vény

Képiünkön a PROFIT G.M.K. világszabaldalma látható. A műszaki embernek nem okozhat nehézséget a rajzról olvasás, ezért biztosan rájössz, mi is ez a tárgy?  
Ha mégsem, akkor lapozz a 91. oldalra és szégyeld magad!

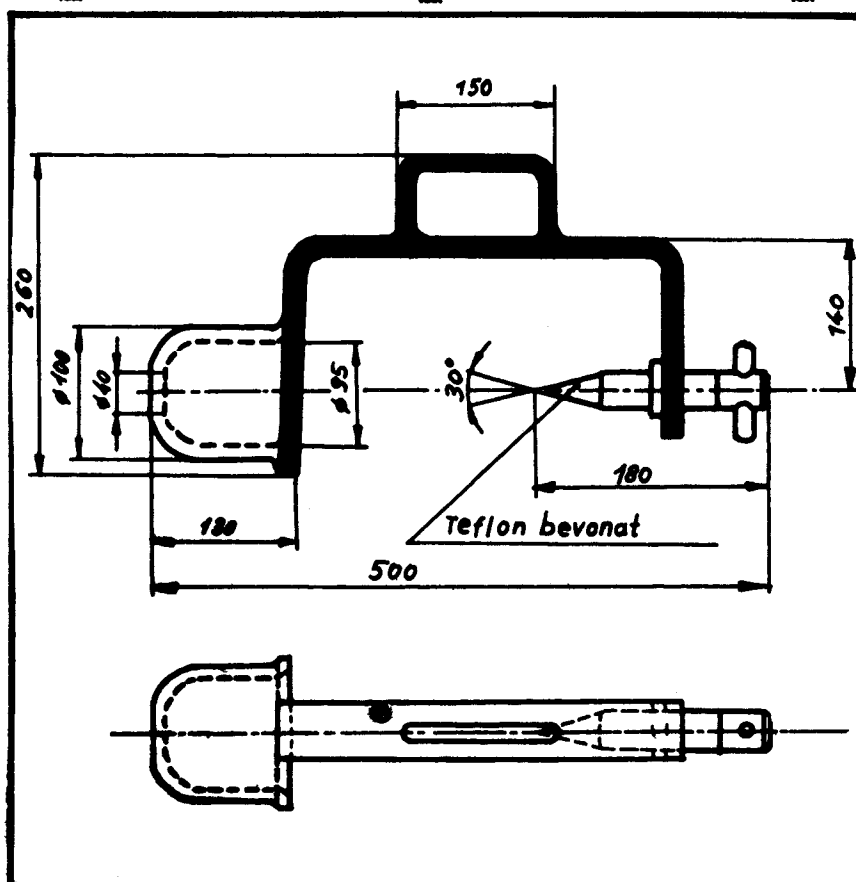

# ha jó, s humor,

AKKOR KÖZÖLJÜK

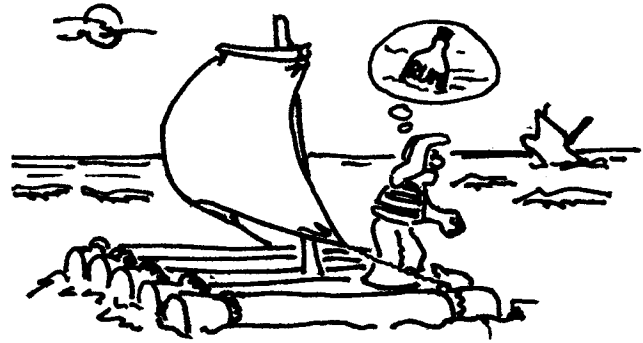

Fényesre !

Az egyszeri elsőhajós gépészt első szolgálat alkalmából felküldik a fedélzetre. Bizalmi munka vár rá. Egy bordástengelyre ékelt malomkeréknyi fogaskereket kell megtisztítania a több éves, vastag rozsdától. Minden modern kéziszerszám és vegyi anyag korlátlan mennyiségben a rendelkezésére áll. /pl. drótkefe, rozsdamaró stb/. Több napos megfeszített, gyötrelmes munka után a több mászás szerkezet fémtisztán csillog, mint a tükör. Jön a következő utasítás:

- Zsírozd be jó vastagon!

Miért? - kérdi elcsigázottan, nyakig rozsdásan a gépész.

Hogy a halak tovább fészülködhesseken benne! - hangzott a kézenfekvő válasz. Azzal egy elegáns darumanőverrel az egészet a kéklő óceánba ejtik.

Pályaalkalmassági vizsgálat

Költői kérdés. Felteszi: a pszichológusnő.

- És hogy alakul a nemi életük a hajón?

Költői válasz. Elköveti: a mindig józan magyar tengerész.

- Tudja, odaállok a tükör elé és piff-puff bele a csapba.

A pszichológusnő elpirul:

-Jó, jó, de miért kell ehhez a tükör elé állni?!

A válasz teljesen természetes és magától értetődő:

- Azért, hogy lássam, hogyan torzul el a pofám!



Egy igaz tengerész-történet

Egy tengerész és az egységnyi magyar beszélget.

-Hol jártál? - kérdi az egységnyi.

- Lenn voltunk a Távol-Keleten.

- Milyen út volt?

- Óriási fuvarunk volt.

-Miért, mit szállítottatok? - érdeklődik az egységnyi.

- Odafelé százezer darab mosógéptárcsát ékszíjjal.

- Mi volt ebben az óriási?

- Ebben semmi, de most figyelj: Malaysiából 11000 tonna

indiai rigót hoztunk ömlesztve egy 6500 tonnás hajóval.

- Nem létezik, ez majdnem kétszeres túlterhelés - kételkedik az egységnyi.

- Megoldottuk! Magyar tengerész nem ismer lehetlent.

Éjt nappallá téve kopácsoltunk a raktártetőkön, így a rigók fele állandóan röpködött ijedtében.

Tehát volt túlterhelés, nincs túlterhelés.....

Csak keményen, Öcsi!

Az első hajós watchman felelősége teljes tudatában söpri a decket valahol szeretett arab testvéreinknél. Szigorú utasítás:

- Idegen a hajóra élve nem léphet!

Egy bennszülött settenkedik a járón. A watchman nem szereti az erőszakot. Megpróbálja szép szóval távoltartani, perfekt angolsággal közli az idegennel:

-No biznisz miszter, no biznisz!

Az arab csak jön, mit sem törődve az egyértelmű és kategórikus kijelentéssel. Tettlegességre kerül a sor. A harc egyoldalú. A watchmannál egy szál pajszer, az arabon egy szál burnusz. A hangos arab-angol-magyar csatakiáltásokra kinéz a Capitain, aztán lerohan, felsegíti a megtépázott, a kezét még mindig az arca elé tartó helybelit, sűrű bocsánatkérések közepette leporolja és a szalonba kíséri. Az ajtóból visszaszól az elképedt watchmannak:

- Ez az Öcsi, csak keményen! De azért legközelebb az ügynököt engedd bel!

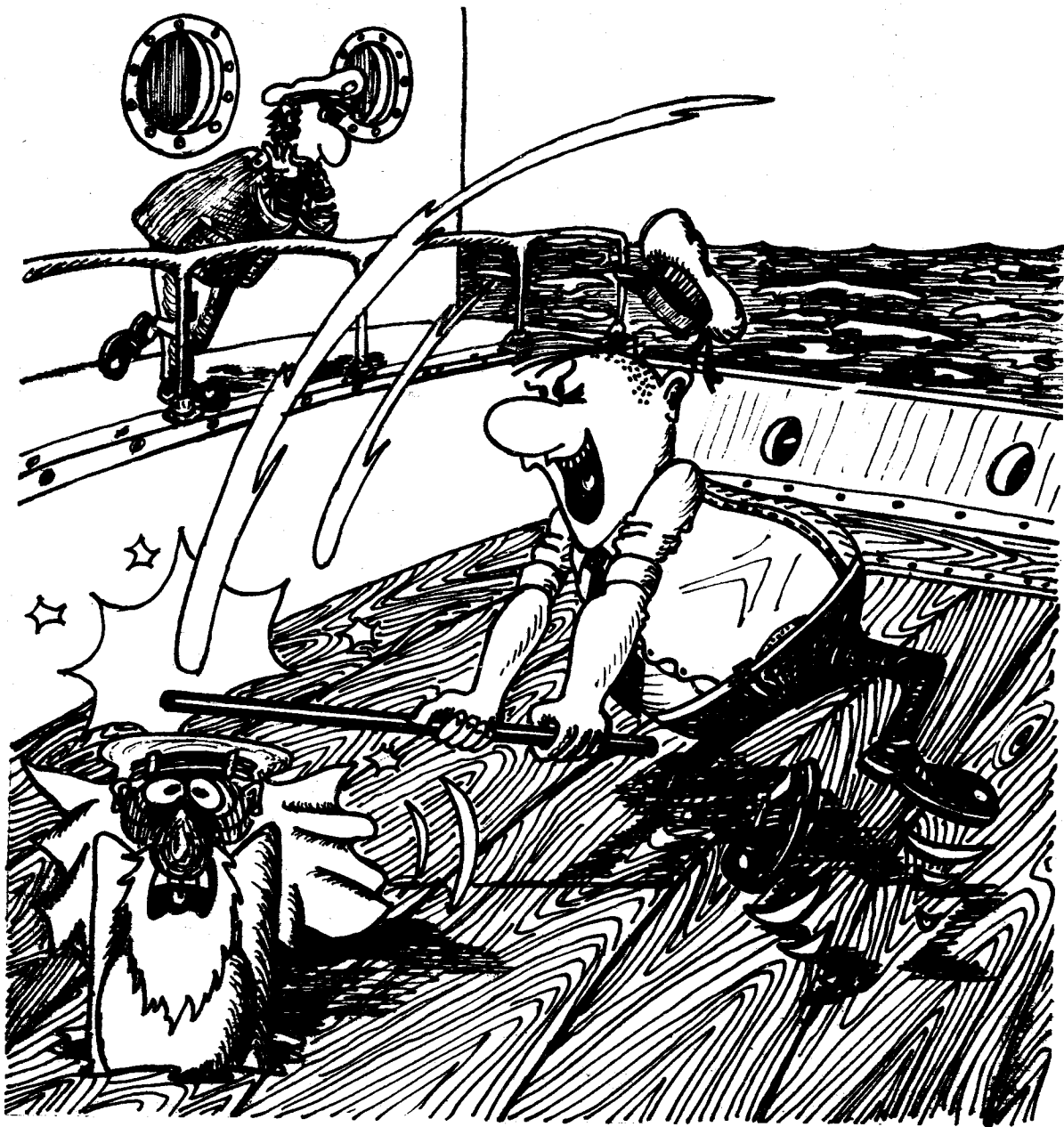

**BAKONY**

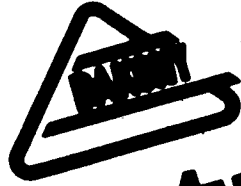

**autoelectric**

**lada gépkocsijában  
mindig  
legyen  
bakony villamossági  
pótalkatrész!**

- ★ ABLAK TÖRLŐK
- ★ KILINTOK
- ★ ELŐSZTŐK
- ★ BULJ TÁSKAPCSOLÓK
- ★ BULJ TÖRTVÉNYEK



A SMITHS INDUSTRIES LIMITED LICENCE ALAPJÁN GYÁRTJA A  
BAKONY MŰVEK, VESZPRÉM. KÜLFÖLDÖN FORGALMAZZA A MOGÛRT.

Hely, időpont, szereplő. Nem fontos. /India, nyár, én/  
 Forró éjszaka. Dupla őrég. Lések. A szememmel. Kiesik.  
 A szemem. Csónak. Jönnek. Lopni. /Vagy üzletelni?/  
 Idegen nem léphet a hajóra! Ezért vagyok ott. Ez tény.  
 Éjjel fél kettő, fáradok. Összefolyik. A fény a szemem  
 előtt. Elalszom. Állva. Felriadok. Még mindig állva.  
 Fülelek. Zaj. Felmérem. A zajt. Jobbról. Jön!  
 A zaj. Aztán egy alak. Szólítom. Nem felel. Jön.  
 Taktikázom. STOP! /Mondom én/ Nem felel.  
 Mégegyszer: STOP! Nem felel. Előveszem. /Nem azt/  
 A csúzlit. Rajta kalapgumi. Benne tizes anya.  
 Felhúzom. STOP! Nem. Tűz! Talál. Ugrik. A vízbe.  
 Reggel is ugrik. 100 \$ . A zsebemből.  
 Tiltott fegyverhasználat!  
 Megérte! Ennyiért még úgysem lőttem.

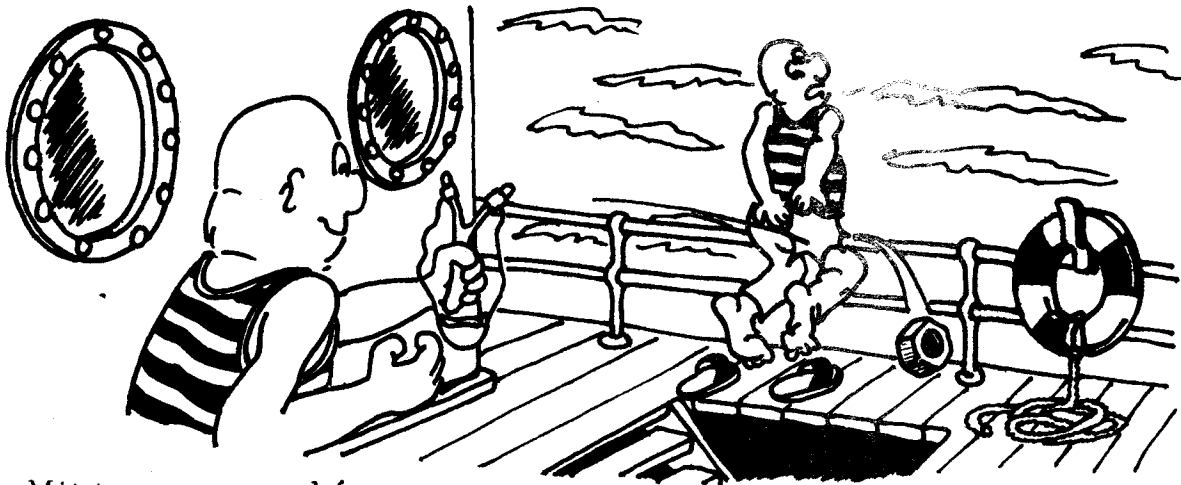

Mit tesz a megszokás....

Hajós barátunk a hosszú hajózás alatt hozzászokott az ágyban-söriváshoz. A göngyöleg /üveg, doboz/ eltüntetésének legcél-szerűbb módja ilyenkor a kabin-ablakon történő kidobás. Ha kellően rutinos valaki, akkor egy idő után már oda se kell nézni, csak úgy hanyatt fekvé el lehet találni a megfelelő röppályát. Minden hajózásnak vége egyszer, így barátunk is jól megérdemelt pihenését töltötte otthon. Történetesen olvasgattott, hanyatt fekvé az ágyon. Véletlenül éppen sört ivott. És ekkor jött a megszokás káros hatása: az üres üveg repült, a pályája is megfelelő volt, csak éppen az ablakot találta zárva.



# HAJÓ KATALÓGUS

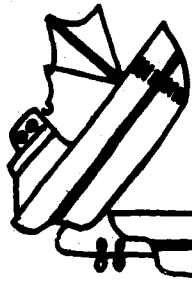

TOLÓHAJÓ

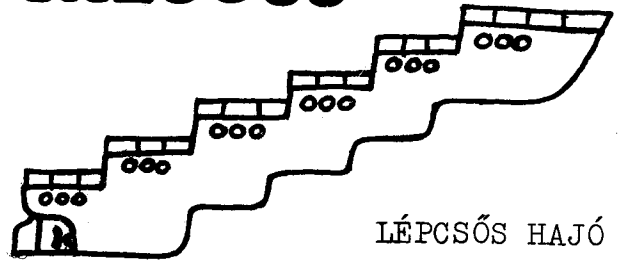

LÉPCSŐS HAJÓ  
/zsilipeléshez/

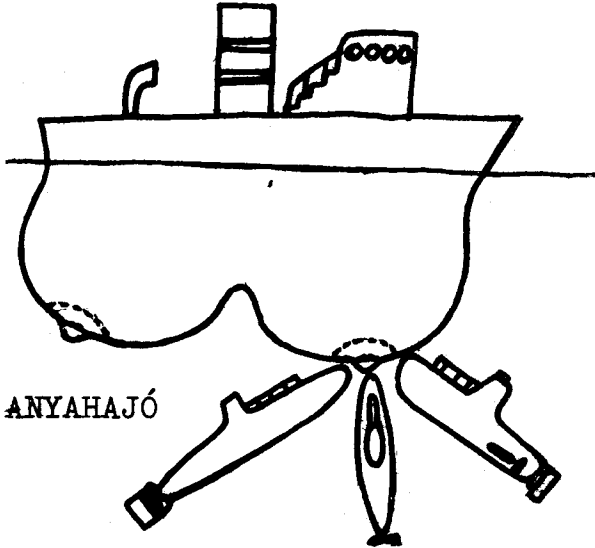

ANYAHAJÓ

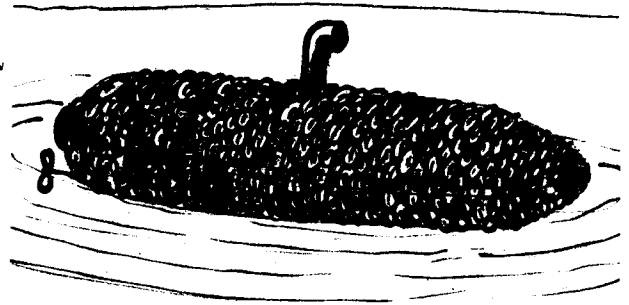

TENGERI HAJÓ



HALGYÁR

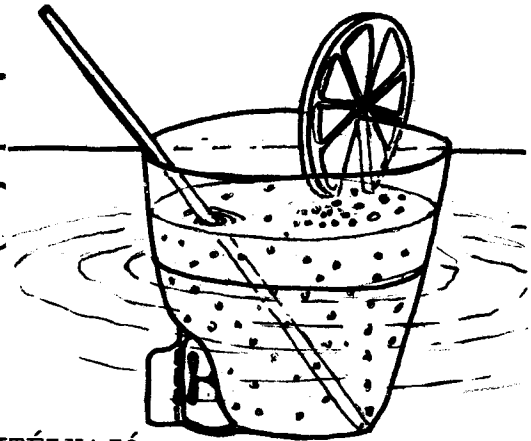

KOKTÉLHAJÓ

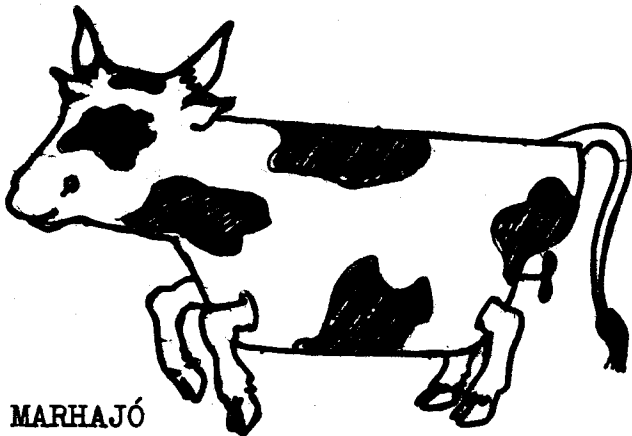

MARHAJÓ

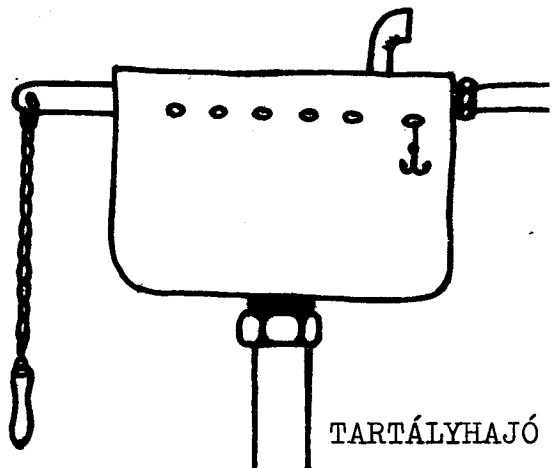

TARTÁLYHAJÓ

# INTERPRESS POPO

## KARI ESEMÉNYEK

### KÉPEKBEN

/ FOTO: H. TURUL /

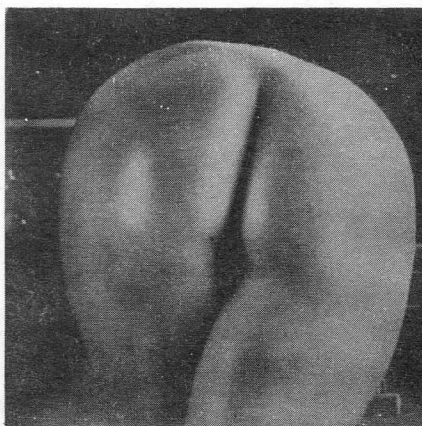

Hazánkban rendkívül ritka természeti csodának, egy sziget születésének lehe-  
tett szemtanúja Délegyházán  
fotósunk. Ezidáig a tudósok  
is értetlenül állnak a je-  
lenség - mögött. Karunkról  
expedíció indult az új szie-  
get természeti kincseinek  
feltárására. A tervek sze-  
rint a déli partvidéken ku-  
tató mélyfúrásokra kerül  
majd sor.

Akire büszkék lehetünk! Az Aula-rádió világgá röpitette a hírt, hogy az első magyar női űrhajós karunk hallgatói közül kerül ki. Képünk - még a földi körülmények között - a felkészülés egy izgalmas pillanatát ábrázolja.



Kedvezőek a tapasztalatok a koncentrált rajztermi gyakorlattal kapcsolatban. Képünk az új rajzteremben készült a Z épületben, amint egy SZET-es hallgató éppen az akt-uális feladatára koncentráل.



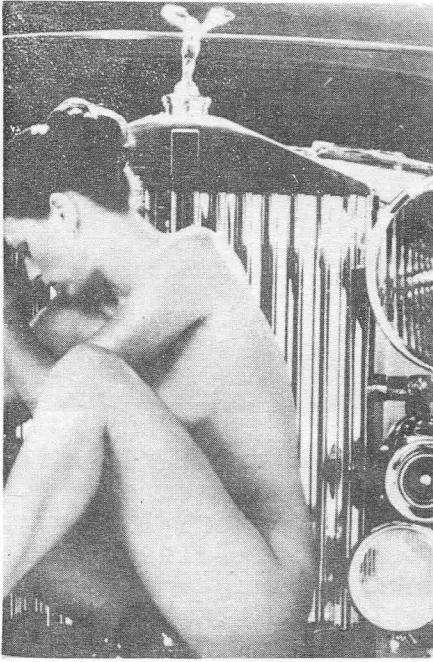

Gyarapodott a J csarnok gépkocsiparkja! A legutóbbi Márka kupak sorsoláson dékánunkra mosolygott a szerencse a képen látható AUTO formájában. Mivel azonban egy fenékkal két lovat megülni még Ő sem tud, a nyereményt kutatási célokra ajánlotta fel. A hallgatók nagy lendülettel és érdeklődéssel végzik a gyalogoselütési kísérleteket.



Ehhez nem kell kommentár!

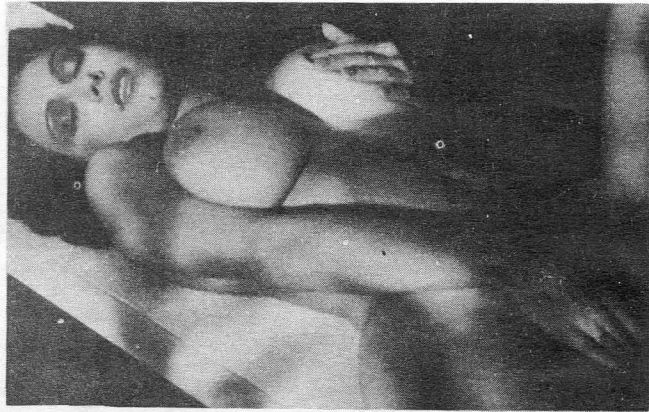

Karunkon is egyre népszerűbbek a motoros sportágak. A kép tanúsága szerint is remek formában vannak a versenyzők. Csak így tovább lányok, de máskor a sisakról se feledkezsetek meg!



Rendkívül népszerűek az egyetemi sítáborok! A sportreszort azonban a szűkös anyagi lehetőségek miatt a lécs mellett csupán cipőt tud kölcsönözni. A ruhára még egy kicsit várni kell. Ennek ellenére a környező országokban mindenütt szívesen látott vendégek a műszakis skilady-k.

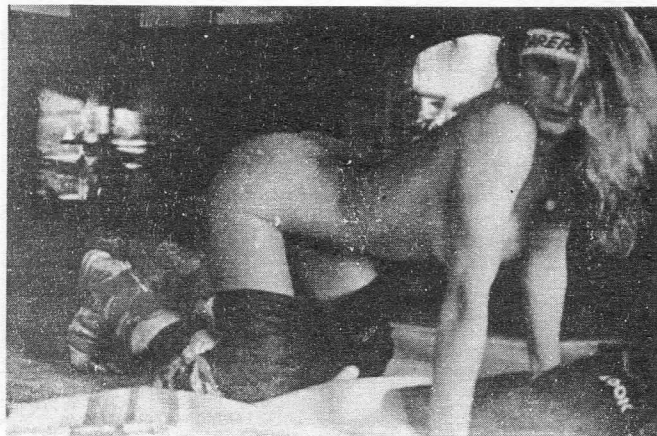





Szerkesztőségünkbe több levél érkezett, panaszolván, hogy a Z épületben szemérmetlenül fürgek a liftajtók. Reméljük, az illetékesek megfelelő módon nyúlnak a problémához.

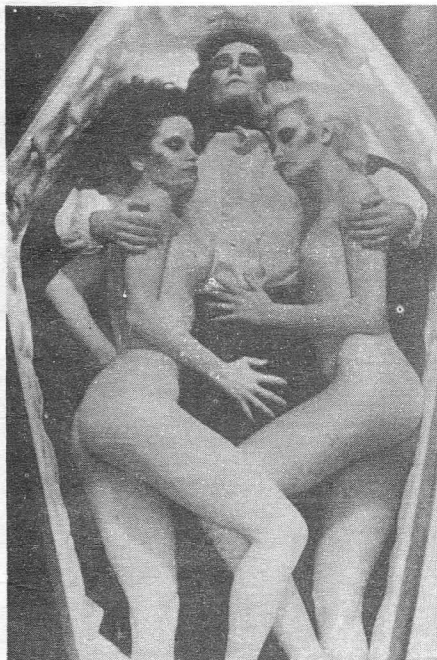

Talán éppen az előző probléma az oka annak, hogy a szenzoros, csilingelő liftek ellenére sokan még mindig a hagyományos lecsusszanást részesítik előnyben.



Egy jó hír a koleszosoknak! Szeptembertől nálunk fognak lakni a Külker Főiskola lányai is! A kollégium vezetői megállapodtak a Balassagyarmati Bútorgyárral, s így a közeljövőben megindul a minden igényt kielégítő, formatervezett, háromszemélyes kollégiumi ágyak szállítása. Képünkön a prototípus beüzemelése látható. /Jobbról és balról a 2. a KB titkára./



Végre párjára talált Tibi, a kollégium öreg kandúrja, így már nem kell annyit szaladgálnia a betevő után. Társa, a szelíd, zöld szemű cica hamar beopta magát a lakók szívébe, akik legszívesebben éjjel nappal simogatnák.





A legutóbbi Ka-  
ri Napokon pa-  
takokban folyt  
a sör a kolesz  
alagsorában. ➡



➡  
Új optikai feszültségvizsgáló próba-  
paddal gazdagodott a Gépelemek TSz. A  
berendezésnek máris nagy sikere van,  
ami a laborfoglalkozások látogatott-  
ságában és a tömeges TDK jelentkezé-  
sekben nyilvánul meg. Képünkön a be-  
helyezett próbatesten az optimális  
lekerekítési sugarak feszültségnöve-  
lő hatását vizsgálják.



Az elmúlt félévben nagy sikere volt a  
skandináv országokról szóló tud. szoc.  
speckollnak. Képünkön a meghívott elő-  
adó a svéd modell előnyeit szemlélte-  
ti. ➡



AZ IGAZI SIKER TITKA:  
INTERPRESS POPO

## NEM EGY HABOSTORTA

Csodálatos tavaszi reggel volt, a fákon nyiladoztak a levelek, a szoba sarkában máskor oly sokszor nehezményezett penészvirágok is barátságosan romantikus impresszionista csendéletnek tűntek a derűs, meleg napfényben.

Hősünk éppen ébredezett a kollégiumi szoba legelhagyatottabb sarkában recsedező ágyában. Arcán az értelmesség legcsekélyebb észrevehető jele nélkül jókorát nyújtózkodott, majd napjaink rohanó életritmusát felvenni szándékozván nagy lendülettel felugrott az ágyról.

Hát igen, most végre sikerült teljes egészében belátnia, mennyire igaz a géptan aranymondása: "éles sarok=kezdő törés", a szilaj felpattanás közben ugyanis megfélekedezett a fölötte lévő ágyról, és úgy belevágta a fejét, hogy a fájdalomtól átkristályosodott az agya.

Az egyetemista gyorsan idézett néhány sort a mezei szótár megfelelő oldalairól, és felelőtlen módon a mosdó felett hagyott karórájára pillantott: fél kilenc! Már fél órája megy az előadás. Csak úgy ráterítette sportos ballonját a kis jóindulattal "hobós kertészöltönynek" is felfogható pizsamaruhájára, és óriási iramban nekivágott a lépcsőháznak. Az első fordulóban azonban elszakadt a "Palma" strandpapucs, és akkorát esett, hogy alsó fogai helyetcsereáltak a felsőkkel. Egy pillanatra maga előtt látta a Planetárium egész heti műsoranyagát, de eszméletét hamarosan visszanyerve józan módon megállapította: a strandpapucs kagylós rajzolata, valamint az a tény, hogy ezt a kanyart maga Wöhler is csak görbén tudta volna venni, arra mutatnak, hogy fáradásos szakadásról van szó.

Tíz perc múlva mégis ott ült a K épület egyik termében, ahol lesújtottan olvasta a táblán a hírt, hogy az előadás elmaradt, csak katalógus volt. Már éppen vissza akart indulni a kollégiumba, amikor egyik benyitó tankörtársa közölte vele, hogy tíz perc múlva a Csepel-tizenkilences kapunál kell lennie gyárlátogatáson.

Az egyetemista hihetetlen tempóban alig kilenc perc alatt a Boráros térre ért, ez akkor is nagyon szép eredménynek számít, ha figyelembe vesszük, hogy bal cipője és jobb kabátujja már ekkor nem volt meg.

A Rendőrség, a Tűzoltóság bevonásával, valamint a "Fürge ujjak" idevágó száma alapján másfél óra múlva sikerült megtalálni a tizenkilences kaput, ami egy nyilvánvalóan véletlen tervezési hiba miatt az úttest alatti csatornából nyílt.

Egy sötét műhelyrészletben végre felfedezte tankörtársait, és a látogatás hátralévő részét már együtt töltötték. Tudományosan még ma sem teljesen tisztázott okokból a végére olyan fáradtnak érezték magukat, mint egy öreg bányaló a műszak utolsó hegymenete után.

Az egyetemista ennek ellenére visszafele is rohant az egyetem felé, mert nagyon éhes volt. Már éppen beállt a sorba, amikor közölték vele, hogy öt perc múlva pót zéhája kezdődik az E épület tetőteraszán. Hat perc múlva ott volt a kijelölt helyen, hét perc múlva feladatot, nyolc perc elteltével pedig már lassanként levegőt is kapott. Azon már nem is csodálkozott, hogy az első kérdés mindjárt az volt, amibe az egykori Bólyai családnak már két tagja is beleőrült.

Sajnos a pót zéhá közepén eltüsszentette magát, így kirepültek az orrlyukaiból a gondosan elrejtett összezsavart puskapapírfai. Az iparművész munkákat csak az undor mentette meg a leleplezéstől.

A pótzárthelyik beszédésekor eluralkodó eszelős hangulatban az egyetemista szomorúan állapította meg, hogy a számológépe egy eddig ismeretlen hiba miatt minden eredménynek a reciprokát jelezte ki, ezért egy merész húzással az utolsó pillanatban az egész dolgozatát a mínusz egyedik hatványra emelte.

Pótzéhá után jólesik a mérés! - gondolta magában, mert kénytelen volt, és már rohant is egy másik épületbe, hogy mérhessen egyet. A mérésről azonban elzavarták, mert nem tudta megoldani "a lejtőn nincs megállás" című egyszerű belépő feladatot.

Az egyetemista elment a postára és befizette súlyos árát néhány különjárási csekknek, tandíjcsekknek, és más pótmeccseknek, és így lekéste a kollégiumi klubban műsorra tűzött nagysikerű, "Soha vissza nem tér, aki el nem ment" című Veér-Díjas filmet.

Ezután végső elkeseredésében maradék pénzéből vásárolt egy liter metilalkoholt és egy fekete szemüveget.

Másnap találták meg egy Gellért-hegyi padon ülve, arcán fekete szemüvegével és kesernyés utolsó mosolyával. Görcsös kezében ott lobogtatta a szél hetvenöt fokos szabványbetűkkel írt végrendeletét.

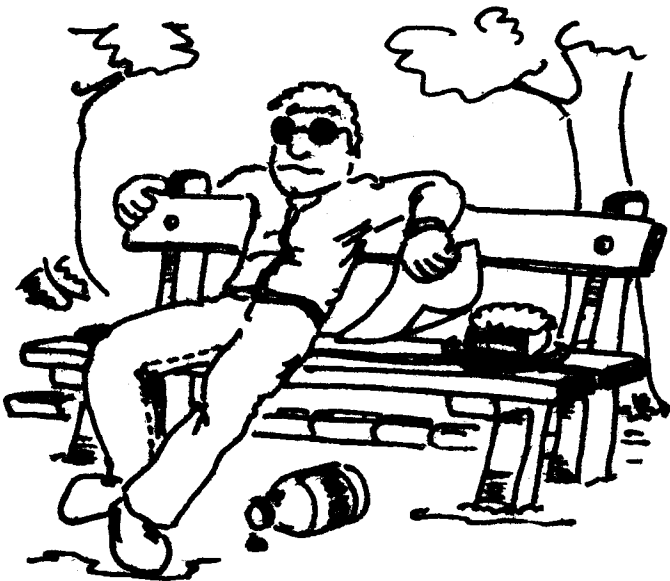

## Végrendelet:

„Érintetlen habostortaszemetemet rátok, ifjú elsősökre hagyom. És rátok hagyom az Igazságot: az élet nem egy habostorta, de egy habostortát nem megenni igenis jelenthet életet, ha az a torta mérgezett! ...”



**GANZ - MÁVAG  
MOZDONY-, VAGON- ÉS GÉPGYÁR**

BUDAPEST VIII., KÖNYVES KÁLMÁN KÖRÜT 78. LEVÉLCIM: BUDAPEST 1967 GEPTÁVIRO: 22-5573, 22-5576  
TELEFON: 140-840, 343-370, 137-020, 335-990 SÜRGÖNYCIM: GANZMAVAG BUDAPEST

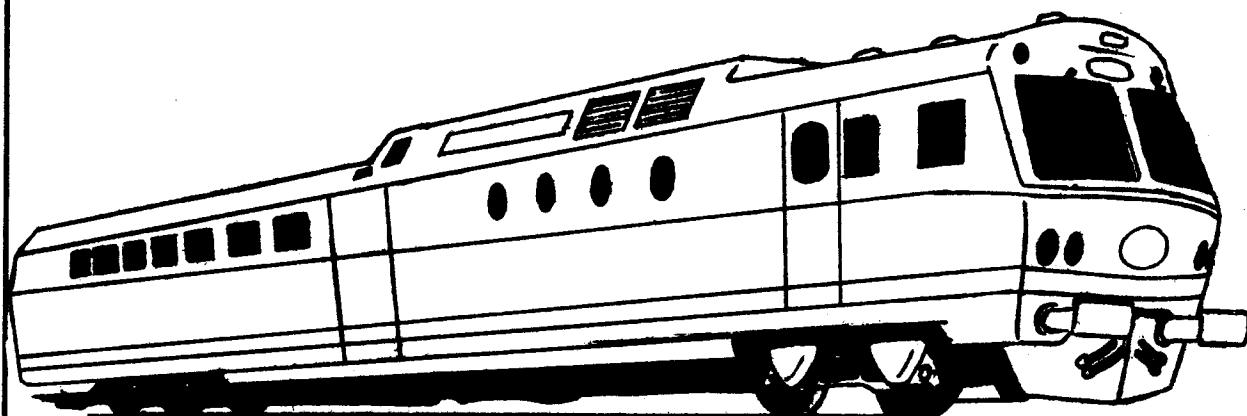

VÁLLALATUNK AZ 1984-ÉVBEN VÉGZŐ PÁLYAKEZDŐ FIATALOK JELENTKEZÉSÉT VÁRJA. Belépés javasolt ideje: 1984. IX. 1.

<u>BME Közl.mérnöki kar</u>	JÁRMÜGÉPÉSZ SZAK	
	Vasútgépész ágazatról	3 fő
	GÉPESÍTÉSI SZAK	
	Anyagmozgató gépész ág.ról	5 fő
<u>BME Villamosmérn.kar</u>	ERŐSÁRAMU SZAK	
	Vill.gépek és készülékek ág.ról	11 fő
	Gépesítési és Automat. ág.ról	1 fő
	ELEKTROTECHNIKAI SZAKRÓL	2 fő
<u>BME Gépészmérnöki kar</u>	FOLYAMATTERVEZŐ SZAK	
	Hőerőgépek ágazatról	3 fő
	Áramlástechnikai gépész ág.ról	7 fő
	Épületgépészeti ágazatról	2 fő
	Energiatermelési ágazatról	2 fő
	GÉPSZERKESZTŐ SZAK	
	Gépszerkesztő ágazatról	5 fő
	GÉPTERVEZŐ SZAK	
	Műszertechnikai ágazatról	2 fő
	GÉPIPARI TECHNIOLÓGIAI SZAKRÓL	1 fő
	TERMELESI RENDSZER SZAKRÓL	5 fő
	MATEMATIKUS MÉRNÖK SZAKRÓL	1 fő
<u>BME Építőmérnöki kar</u>	KÖZL. ÉP. MÉRNÖK SZAKRÓL	3 fő
	SZERKEZETÉPÍTŐ MÉRNÖK SZAKRÓL	3 fő
<u>Közlekedési és Távközlési Műszaki Főiskola</u>	JÁRMÜGYARTÁSI SZAKARÓL	24 fő



ENERGETIKAILAG OPTIMÁLIS KIALAKÍTÁSÚ TEHERGÉPJÁRMŰ  
SZÁRNYASÁLLATOK SZÁLLÍTÁSÁRA

## Az év találmánya:

# A JITI MODELL

Mottó: Először Einsteint sem értették meg!

Az általános gazdasági recesszió, az olajválság, valamint a tanszékvezető rákényszerítette a Gépjárművek Tanszék lelkes alkotó teamjét, hogy ismét behatóan foglalkozzék a JITI-modell /Járműgép. Int., Ternai, Ilosvay, vagyis a honintézet, az alkotó és a tanszékvezető nevének kezdőbetűi adják az elnevezést/ kidolgozásával. A kutatások három irányba folytak szét, úgy-  
mint:

- energetikai optimalizálás,
- a helykihasználás maximálása,
- a vonatkozó jogszabályok betartása.

### 1. Energetikai optimalizálás

Ezt a feladatot elsősorban megfelelő, takarékos üzemű motor kialakításával kívántuk megoldani. Feltételül szabtuk, hogy a jármű /motor/ ne fogyasszon külső energiát, sőt, ha lehet termeljen. Az elkészült konstrukció kialakítása olyan, hogy eleget tesz az  $F/E$  igény / $\rightarrow$  min./sőt, -X/ általános cél-függvénynek, és konstans nyomatékot ad le. /1. ábra/

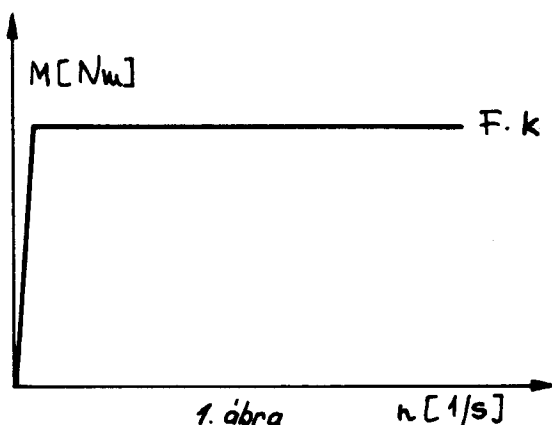

$$\text{III. } F_{\text{fék}} < F_{\text{fékmax}} \Rightarrow n = \text{áll.}$$

$$\text{I. } a > 0 \Rightarrow n = e^a$$

$$\text{I. } a < 0 \Rightarrow n = \frac{1}{e^a}$$

Célfüggvény: egyenletes sűrűség-  
eloszlás a rakodótérben

Hogy motorunk szellemes, pofonegyszerű működését könnyebben megértsük, végezzük el az alábbi gondolati kísérletet! Vegyünk egy ping-pong labdát a kezünkbe, tartsuk jó magasra és engedjük el! Mit tapasztalunk? A labda leesik. Most vegyünk egy vízzel telt edényt, merítsük bele a labdát és engedjük el. Most mit tapasztalunk? A labda fölesik.

A két mozgás összehangba hozásához csak a mozgásvektor irányát kell megváltoztatni, így már alkalmazható a szuperpozíció elve, s a motor működésének alapkonceptiója készen is van. A motor elvi vázlatát a 2. ábra mutatja. Ezen kétféle kialakítás rajza látható: a/ visszafolyatós, b/ kapus kivitelű rendszer.

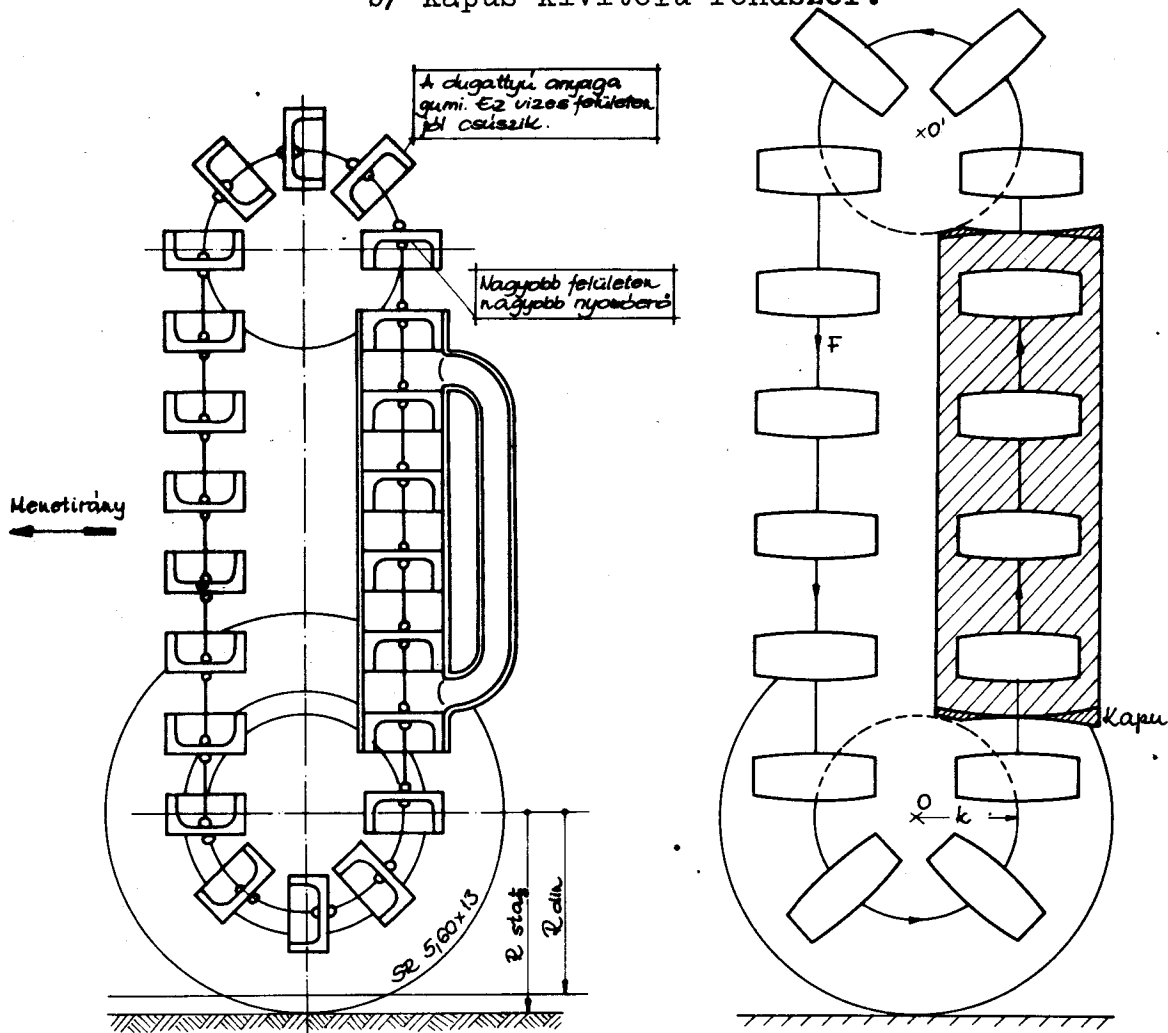

2. ábra

Figyelemre méltó a dugattyúk kivitele: a nagyobb felhajtóerő érdekében nagy felületeket alkalmaztunk. A kapus kivitel lényeges része a szemipermeábilis /féligáteresztő/ hártya, mely csak a dugattyút engedi át, a vizet nem.

A megfelelő kapaszkodóképesség elérése /és az optimális helykialakítás/ érdekében ikermotorokat alkalmazunk, melyek közvetlenül a tengelyeket hajtják./3. ábra a motor beépítési rajza/

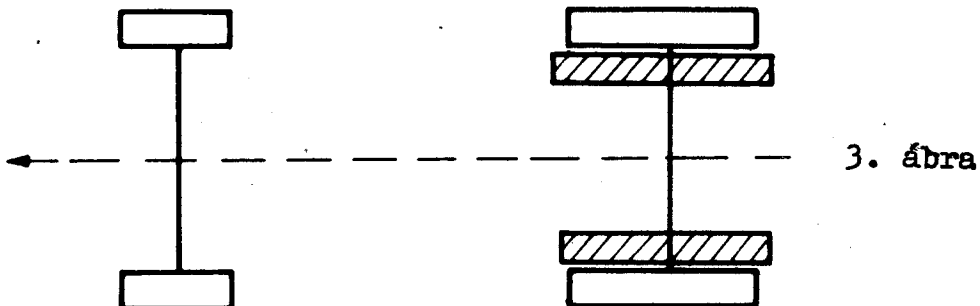



A járművön csak egy pedál található a hagyományos hárommal szemben, mely pedál a féket működteti. Ez a megoldás is az anyagtakarékosagra való törekvést jelzi. E pedál felengedésével bírható mozgásra a jármű. Ha a fékerő kisebb, mint a mozgatóerő  $F_{\text{fék}} < F_{\text{mozg}}$  a jármű elindul. A gyorsítóképeség és az energetikai optimum elérését szolgálja a tehergépkocsi különösen újszerű kialakítása. A 4. ábrán látható, hogy az első kerekek kisebb átmérőjűek, mint a hátsók - a jármű tehát állandóan lejtőn közlekedik. /Meg kell azonban említenünk, hogy ezt a rendkívül szellemes elgondolást már nagyon régen megvalósította a Hoffer cég./

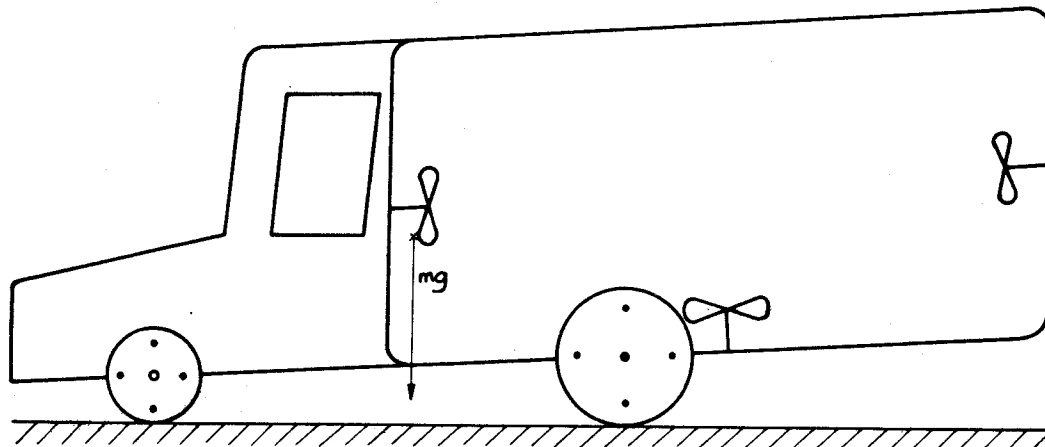

4. ábra

2. A helykihasználás maximálása érdekében a rakodótér kialakításánál elsőrendű szempont volt az egyenletes sűrűségelosztás biztosítása. Erre a célra a rakodótérben három darab axiális ventilátort helyeztünk el. Ezek fordulatszámja az 1.sz. táblázat szerint alakul. A III. sz. ventilátor a jármű mozgása közben állandó fordulatszámon dolgozik, így az állatok menet közben állandóan a levegőben tartózkodnak, ezzel is csökkentve a jármű terhelését.

Felméréseket végeztünk annak megállapítása érdekében, hogy melyik szárnyasállat-típus közelíti meg leginkább az átlagszárnyast. Eredményünk szerint ez a faj a gatyás ölyv /5. sz. ábra/. Ezt egységállatnak véve, /gatyás ölyv = 1/ megállapítottuk az általában szállítandó szárnyasok egységállat-szorozóit. /1. melléklet/ A KRESZ által engedélyezett rakodótér-méreteket /2x3x5 m/ figyelembe véve a szállítási kapacitás:



15000 galamb  
6000 csirke, tuzok  
3000 kacsa, fácán  
1000 liba, pulyka.

5. ábra

Már a megvalósítás fázisában volt a konstrukció, mikor a jármű gyorsítókéességének és a fékezés hatékonyságának növelésére irányuló kísérleteink alapján újabb szerkezeti elemmel egészítettük ki a modellt. Ennek működési elve a következő: a jármű rakodótere belül sötét. Az új elgondolás szerint a rakodóter első és hátsó falát átalakítottuk kivilágíthatóra. A világítást egy kétállású kapcsoló működteti, melyet a fékpedál vezérel. Induláskor, tehát amikor a legnagyobb gyorsítóerőre van szükség, az első homlokfal világosodik ki. A madarak elindulnak a fény felé, és nekirepülnek a falnak. Ütközés közben impulzusukat átadják a járműnek. Elegendő számú állat esetén így egy plusz konstans gyorsítóerő adódik.

Fékezésnél a kapcsoló a hátsó homlokfalat gyújtja ki, a madarak most visszafelé repülnek / $v_{\text{ütközési}} = v_{\text{rep.madár}} + v_{\text{halad. járm.!!!}}$  és igen jelentős, a gyorsítónál lényegesen nagyobb plusz fékerő keletkezik./ezért a hátsó falat megfelelő szilárdságúra kell méretezni, nehogy a fékezéskor átszakadjon!/  
 $v_{\text{ütközési}} = v_{\text{rep.madár}} + v_{\text{halad. járm.!!!}}$

3. A vonatkozó jogszabályok betartása. Ezzel a kérdéssel volt a legkevesebb gondunk. A jármű a környezetvédelmi előírásokat messzemenően kielégíti, hiszen károsanyagkibocsátás gyakorlatilag nincs, kivéve persze a szállított madarak által termelt guanót. Ezt azonban a jármű további tökéletesítése során biogáz termelésére használhatjuk fel. Ennek elégetése során felszabaduló energia bőségesen fedezi a homlokfalak világítását, a maradékot pedig célszerűen akkumulátorokban tárolhatjuk.

A jármű és a motor szabadalmaztatása jelenleg folyik. Tekintettel arra, hogy az érdeklődés a konstrukció iránt külföldön is igen nagy, részletes adatokat csak a szabadalmi engedély kiadása után közlünk.

Budapest, 1984. II. 21.

**ХТОМОП, Чем?**

**FINOM PUFÍ**

/sós/

Készíti: **Dr. LÁSZLÓ DOMOKOS**  
GÖD Bócsai u. 14.

Minőségét megőrzi: 60 napig.

*Felvételre keresünk:*  
 Optikai ismeretekkel rendelkező  
 finommechanikai  
**MÉRNÖKÖT és**  
**TAKARITÓNÓT**  
 Jeddentrefés: **KERMI 1. emelet 1. a.**

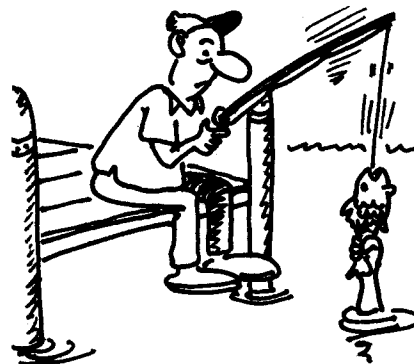

Egyenlődsdi?

# Az éu koncepciója:

73

A KOMPLEXEN INTEGRÁLT FELSŐOKTATÁS FEJLESZTÉSI KONCEPCIÓ  
DIVERGENS KONTINUITÁSÁNAK MANIFESZTÁLÁSI LEHETŐSÉGEI  
FELTÁRÁSA NEURALGIKUS POTENCIÁLOK MÓDSZERÉVEL KÉT GRADIENSBEN

MOTTÓ:

"Aki tud, az alkot, aki nem tud, az tanít" - mondta G.B.Shaw.  
Mi ezt továbbképeztük: nálunk, aki tanítani sem tud, az reformál, és aki még reformálni sem tud, az utasításokat ad a reformálóknak".

/Mátrai László/

MOTTÓ hajósoknak:

"Reformálni muszáj, de hajózni nem..." /Szabad latin fordítását mellőzöm./

I. GRADIENS

Helyzetrajz vertikumában komplex felvázlatra horizontálisan, a konvertálhatóan véges elemek módszerével, ahol az elemek száma:  $x=2$

0. TÉZIS /azaz pro-tézis/

A helyzet jó, sőt ha jobb lenne nem is volna - helyzet. Mert ugye "él nemzet-e hazán" és "Mégfogyva bár, de törve nem!" él a felsőoktatás a magas Minisztérium gondoskodása mellett /és ellenére/.

1. TÉZIS

A felsőoktatás kvalitatív valamint normatív szempontokból, approximatív - jó helyeken él. De hol? Hát, például, él a felsőoktatás:

- A Közgazdasági Egyetemen, ahol már nincs is bejárat, csak művészbejáró /jól hátul, hogy a gratulálók ne zavarják az oktatókat előadás után, nem szólva az autogrammkérőkről/;

- Az Eötvös Lóránd Tudományegyetemen, ahol az épületek és a felszerelés már műemlék és védett műszaki emlék? ahol a Jedlik Ányos műszereit készítő mechanikust is zavartalanul tudnák foglalkoztatni, hiszen nincs sok új, amihez nem értene;

- Az Orvostudományi Egyetemen /SOTE/, ahol a beázó klinikákon kereszt- /eső/ víz alá kerülhet az a gyerek is, akit majd szigorúan következetes világnézeti nevelésben akarnak részesíteni;

- És utoljára, de nem utolsó sorban, a Budapesti Műszaki Egyetemen, ahol "bevezették" a 2:1 rendszert, vagyis két épület megy tönkre, egyet pedig átadnak /újonnan, vagy tatarozva/, hátha lehet ott oktatni. Lehet is, utólagos tantermi bebútorzás és a laborok elektromos átszerelése után, persze, előtte megedződve a "költözz magad" mozgalomban.

Sokkolhatnám tovább a példákkal a hallgatóimat, de jöjjön az est fénypontja: "mit ér az oktató, ha műszaki egyetemi és magyar?" Erre válaszol átütő rövidséggel a

## 2. TÉZIS

Sokat ér az oktató, ha műszaki egyetemi és magyar! Hogy megnyit? Hát mindenesetre itt a BME-n, 1982-ben, összkeresetének 45 százaléka esetleges volt, a többi fix. Fix, hogy kevés ahhoz, amit egyesek "értelmiségi lét"-nek neveznek. Pedig inkább létezés az, ha egyáltalán értelmiségi...

De nézzük a hallgatókat! Rájuk vonatkozik a

## 3. TÉZIS

A hallgatók képzettsége korszerűsödött, intenzívebb kontaktusba került a reális és funkcionális léttel, mind a termelést, mind a magyar valóság egyéb szféráját tekintve. Ezt szűkebb szakterületemen, a gazdaságban bizonyíthatom.

Baj volna a mérnökhallgatók korszerű, komplex gazdasági szemléletével? Merő rágalom! Az élet a legjobb tanítómester; no, de nézzük, hol található a bizonyíték? Az egyetemi épületek előcsarnokai, pontosabban - az ottani hirdetéstáblák, t. Hallgatóim, adják a 3. tézisem fényes igazolását!

Mert hol van nagyobb és pezsgőbb piac, leszámítva a szerény konkurenciát jelentő zürichi és new-yorki tőzsdét, valamint a Skála piac-ot? Van itt minden! A kereslet pontosan érzékelhető, a hallgatók szervezett kínálata tiszteletreméltó A-tól Z-ig: "Adidas melegítőtől, ZX Spectrum számítógépig, AUDIO SONIC magnótól, napelemes kvarcóráig... És azok a pontos árképzések! Figyelembevéve minden közgazdasági tényezőt: a nem vámolt áru vámját, a nem megmunkált termék nyereségét, a nyugati inflációs rátát és a cserearány romlást. Továbbá a kockázati tényezőket, ha netán a vevő nem tiszta szándékú, vagy, de erre nem is gondolunk. Itt már régen megvalósultak a Stockholmi Konferencián még meg sem hozott bizalomerosztó intézkedések...

Szóval, mint azt

## 4. TÉZISKÉNT

rögzíthetjük: Életrevaló mérnökjelölt nemzedék vág neki az első, a második /és a talán "n"-edik/ képzési lépcsőnek!

Botlani nem lehet, a tanterv ezeket a lépcsőket úgy méretezte, hogy itt felfelé menet mindenki kap valamit, minden lépcsőben, még hozzá - oklevelet. Vagy ahogyan a régi dal mondja /a szerző nemrég nyitott lemezbutikot a Batthyány utcában/..."aki jön, mind barátunk, és boldog lesz velünk." Próbáljon meg nem az lenni!

## II. GRADIENS

Azt hiszem, senki számára nem meglepő, hogy referátumom problémájának homlokterébe éppen a felsőoktatás divergenciájának kontinuitását helyezem. Bár felmerült az a gondolat is, hogy másik kedvenc, fantasztikusan tudományos kutatási témám legújabb eredményeiről számoljak be, melynek keretében csatlakozva a 842. sz. országos kutatási főirányhoz, valamint az OBTKÉFGH 12. sz. kiemelt nemzetközi kapcsolatokon alapuló kutatáshoz, a

Bölcények párválasztási szokásaival foglalkozom, különös tekintettel a főkormányos választási időszakokra. De úgy gondolom, hogy ez utóbbi témakörben a jelenlévő igen igen tisztelt hallgatóságnak nem tudnék meglepően új eredményekkel szolgálni, mert az utóbbi időben minden energiámat a komplexen integrált felsőoktatás divergens kontinuitásának manifesztálási feltárására fordítottam, és mint látni és hallani fogják, dicsekvés nélkül állíthatom, olyan megállapításokra jutottam, ami a téma Ország-Világ, valamint Új-Tükör, KÖZHIR és MOZGÓ VILÁG szerte elismert szaktekintélyeit is ámulatba fogja ejteni, és további elmélyült és tartalmas kutató-munkára fogja sarkallni. Ennek annál is inkább így kell lenni, mert e tudomány-területen is lejárt a kóklerek, sarlatánok, spiritiszták és szemfényforgatók időintervallumának spektruma, mert határainkon kívül és belül rajtunk a világ szeme, és a széles közvéleményből elemi-en robusztus energiával transzponálódik az igény a probléma-feltárás demokratikusan nyilvános megvitatásának irányába.

A probléma megértéséhez tekintsük az alábbi általam felállított egyszerű összefüggés-rendszert /lásd 1.sz. ábra/. Mint látható, a képzési idő rendkívül hosszú, ami a csontosan meggyökeresedett instruktív tantervvel van korreláció-analitikus viszonyban. Ennek a tantervnek a lényegi fő vonásait szemlélteti a következő séma /lásd 2.sz. ábra/.

$$N = \sum_{\alpha=1}^{\beta} \left[ x_{\alpha} \cdot A e^{-/m+1/} \right] \frac{\pi}{3,14}$$

ahol:

$N$  - képzési idő

$x$  - a különböző szintek képzési ideje

$m$  - 1,71 /konceptióállandó/

$\pi$  - egységnyi sugarú kör területének és átmérőjének a hányadosa

$A$  - tetszőlegesen választott szám

1. sz. ábra

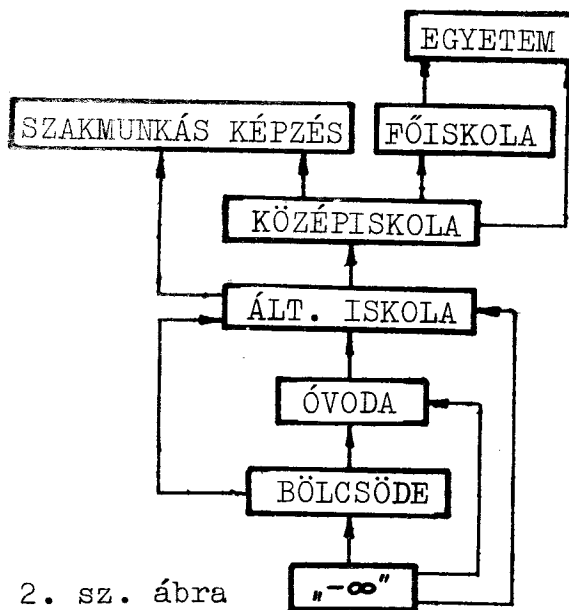

2. sz. ábra

Mint látható, egy egészségesen induló folyamat megtörik, mert ha megfigyeljük az ábrát, megállapíthatjuk, hogy a képzési folyamat első két lépcsőjét, akár az elsőt, akár a másodikat, át lehet ugrani, vagyis általános iskolába mehet bárki anélkül, hogy előtte bölcsődébe vagy óvodába járt volna. No de középiskolába már csak az mehet, aki kijárta az általános iskolát, és főiskolára - hát még egyetemre -, csak az, aki a matura mace-ráján már átesett.

Jelentősen csökkenthető volna a képzési idő, ha a kiváló képességű bölcsődések és óvodások, valamint kisiskolások /továbbiakban átlagot tekintve óvodásoknak hívjuk őket/, a középiskolát megkerülve, egyből egyetemre kerülhetnének.

76



VÁLASZTOTTÁL MÁR ?

GONDOLKOZZ !

HATÁROZZ !

**HÍVA VASÚT  
VÁR A MÁV !**



E korszakalkotó tudományos felfedezésemet több tudományos fórumon ismertettem, de sajnos meg nem értéssel találkozott, amely jelentős részben az új iránt való teljes ézéketlenségnek, konzervatívizmusnak, és az elharapózott szervilizmusnak tulajdonítható. Olyan nevetséges ellenvetésekkel tettek, hogy egy óvodás nem tud írni, így nem tudja jegyzetelni az egyetemi előadásokat. Ez rögtön cáfolható, hiszen a jelenlegi hallgatók tudnak írni, mégsem jegyzetelnek. Egyesek szerint az óvodások nem értenék meg az egyetemi szintű matematikát, mechanikát, filozófiát. No és? A fejlődésnek ezek a kerékkötői teljesen figyelmen kívül hagyják az általam felvázolt rendszer előnyeit. Ilyen például, hogy míg az egyetemi hallgatók nem szeretnek rajzolni, addig az óvodások szívesen teszik ezt, és ez a koncentrált rajztermi foglalkozásokon komoly előnyt jelentene. Ezen túlmenően, jelentős megtakarítást is realizálni tudnánk azáltal, hogy az óvodások számára kisebb méretű ösztöndíj is elegendő volna. Stb, stb, stb...

És akkor a legfőbb előnyt még nem is említettem, nevezetesen, hogy egycsapásra megoldódna a felsőoktatás képzési szintjének problematikája, hiszen az óvodások számára már a jelenlegi szint is túl magas lenne.

A megoldás tehát kézenfekvő. Kezdjük a tanulmányokat az egyetemen és fejezzük be a bölcsödében. Evvel a képzési idő szignifikáns módon lecsökken, hiszen egy egyetemet végzett ember néhány nap alatt megtanulja azokat a versikéket és dalocskákat, amit egy óvodásnak tudni kell, és feltételezhető, hogy a bölcsődei ismeretek elsajátításának időszükséglete - amely tulajdonképpen a szükségletek önálló intézésének vektorával egyenlő - minimummal rendelkező függvényvel jellemezhető.

Többen felvetették, hogy nem helyes a kettest elégségesnek hívni, hanem hívjuk valahogy másképpen.

Nézzük a probléma első felét, nevezetesen, hogy helyes, vagy nem: nem egyszerű a kérdés-felvetés, de én mégis határozottan állítom, hogy hívhatjuk másképp is, ha akarjuk, mert ez az elnevezés nem kellően orientáló, és megnyugtatja a hallgatót a maga delejesen zseniális mivoltában. Mert az elégséges elnevezés azt sugallja, hogy az elég, mert a séges úgysem jelent semmit. Tehát ő eleget tud, így elég, amit kapott. Nem könnyebb a probléma másik felének megoldása sem: nevezetesen, hogy milyen új nevet adjunk a kettesnek? Számos kutató foglalkozik a kérdéssel, de csak nekem sikerült ezt a problémát megnyugtatóan megoldanom. Volt olyan javaslat, hogy hívjuk a kettest gyengének; elnézést a javaslattevőtől, de ez infantilisan gyerekes, mert semmit nem fejez ki, a hallgatót belenyugvásra sarkalja, tudomásul veszi, nagy dolog, nem lehet mindenki Herkules. Egyébként is, a kettes persze hogy gyenge, ha az ötös a legjobb; kutató munkám eredményeként megállapítható, hogy a kettes érdemjegy elnevezése nem lehet más, mint az, hogy "van isten". Erre a nem kis jelentőségű megállapításra akkor jöttem rá, amikor elkezdtem vizsgálni a kettesre vizsgázott hallgatókat, és

megfigyeltem, hogy ezen hallgatók 98,38 %-a kilépve a vizsgáztatók szobájából így sóhajt fel „van isten"! Tehát tulajdonképpen egy elfogadott és alkalmazott kifejezést tennék hivatalossá, ezáltal közelítve az oktatást a gyakorlati élethez.

Javaslatomat más érveléssel is alátámasztom, ami teljes valószínűséggel le fogja fedni a hallgatóság kívánság mátrixának teljes vertikumát. Nevezetesen, javaslatom elfogadása esetén nem lesz olyan hallgató, aki kettést kap vizsgájára, mert minimum a hármast minden műegyetemi oktató meg fogja adni. Hogy mire alapozom ezt az optimistán derülő tézisemet? Rendkívül egyszerű, arra, hogy nem tudom elképzelni, hogy marxista ideológia talaján két lábbal álló egyetemi oktató írásba adja, és aláírja, hogy „van isten" /lásd 3. sz. ábra/.

TANTÁRGY	Ea.	Gy.	ALÁÍRÁS	VIZSGAJEGY
Hő- és áramlás-tan	4	4	dr. Sánta Imre kari PV titkár	Van Isten (2) A. Sánta Imre

3. sz. ábra

Megpróbáltam a jelen ismereteink alapján súlypont körülinek tekinthető organikus konfliktusokat megvilágítani, és remélem, hogy ez irányú törekvéseimet sikerült elérnem. Bízom benne, hogy a nem minden újdonságot, sőt újszerűséget tartalmazó gondolataim termőtalajra hullottak. És ha igen, akkor bizvást remélhetjük, hogy a felsőoktatás megújodik, és pozitív irányban diverzifikálódik. Addig azonban még számos akadályt, elének tornyosuló nehézséget kell leküzdeni, és sok harcot kell megvívni a haladást gátló, visszafogó, dezinficiáló erőkkel szemben.

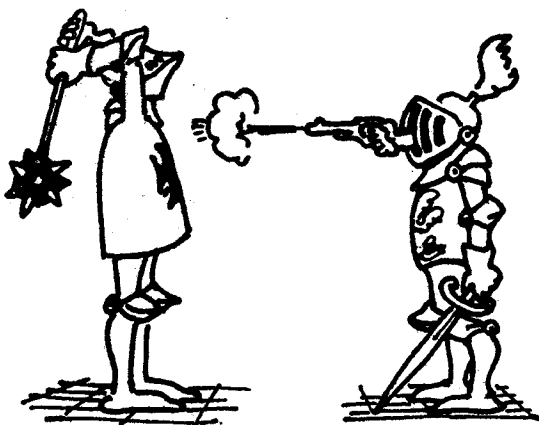

**MELL-ESLEG  
EZ  
KULTÚRA!**

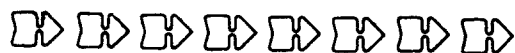



# SEREG-NYI

## „ÉLMÉNY„

### mottó:

„A bakancs a lélek tükre,,

Őrségben:

- Felvezető, ellenőrző előjáró előre,  
a többi helyben lövöm agyon.

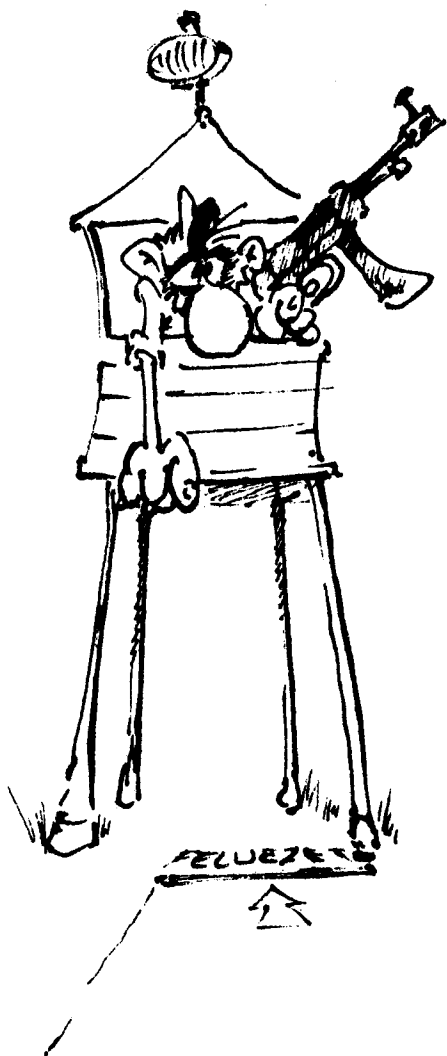

Biztonsági őrségben fellőttek két jelzőrakétát. Egy másik őrhely két katonája találgatja az okát:

-Vajon miért lőtték fel, amikor volt rádiójuk is?

-Talán éppen azért, mert ellopták a rádiót és most fellövik a rakétát, mielőtt még azt is ellopnák.



Biztonsági őrségben Zoliék a temető mellé kerültek. Reggel vidáman pálinkáztak a sírásóval, aztán az öreg felállt.

- Elme gyek, megigazítom a gödröt, mert kilencre jön bele a srác.



Árpi egész nap sunnyogott az ágy alatt. Teljesen elzsibbadt már, amikor úgy döntött, lesz, ami lesz, lefekszik az ágyára.

- Zászlóalj! Sorakozó!

Árpi kiballagott a folyosóra, de csak ő volt ott egyedül.

Dengi szds. ráüvölt:

- Hol a zászlóalj?

- Jelentem itt!

- Maga menjen a p....ba!

Árpi ezután legálisan feküdt vissza az ágyra.



- No, fiam, mit tanultál a katonaságnál?

- Sietni, meg várni.

Kézigránát dobás. Kacsa a következő kérdéssel fordul a hadnagyhoz:

- Fel lehet már venni a lőszert?
- Ez nem lőszer!
- Akkor talán dobszer?



Beszélgetés a körletben:

-Nálunk otthon éjjel olcsóbb az áram.

- Itt Kalocsán is.
- Itt mennyi?

Kacsa, aki csak most érkezik, rögtön rávágja:

-220 volt.

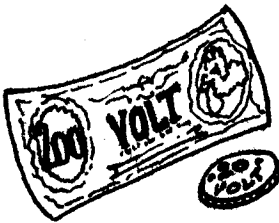

Zoli körmét vágja az előadás alatt. A körömcsipesz csattogása zavarja a hadnagyot, így kis idő múlva meg is jegyzi:

- Mit csinál? Hogy képzeli?
- Jó, hogy nem veri ki a f....t ide az asztalra!



-Kovács honvéd, borotválkozott ma reggel?

- Jelentem, igen.
- No, akkor holnap lépjen közelebb a borotvához.



Eskü előtti napon. Az alakulótéren már áll egy kiglancolt FUG. Mészáros örv.mellé áll egy koszos, sáros T-55-el.

Mészáros:

-Na kopaszok, egy órán belül úgy nézzen ki, mint az a FUG!!

Darab:

-Hát..nehéz lesz, de ha ad egy kalapácsot, megpróbáljuk!



Tizedes:

-Gyűrje ezt a papírt!- és a kezébe adott Kovács honvédnek egy Népsportot. Egy kis idő múltán kisimíttatja az újságot, majd rövid vizsgálat után visszaadja Józsinak:

-Gyűrje még!

Ezt még vagy kétszer megcsinálta, végül:

-Na, most jó lesz - mondta, és elvonult vele a budira.

Cigányok tévednek a lőtérre.  
Rájuk förmed Banya fhdgy./ő is  
c.../.

- Menjenek innen, gyakorlat van!
- Testvér, azé' van ilyen nagy  
szád, mer' ilyen szíp ruhád van?



Zotyó panaszkodik:  
-Nőt nem simogattam annyit,  
mint itt a folyósót!(kb.150 ó-  
ra)  
Gyuri: -Ne búsulj, ezt még a  
mézeshetekén be lehet hozni..



Két szemüveges tápos beszélget:  
-Megrepedt a szemüvegem és a  
tartalék is el van törve.  
Az örv. közbeszól:  
- Miért nem csináltatják alumíni-  
umból?



A táposok WC-t takarítanak. A  
pályakezdő hadnagy nincs megelé-  
gedve a renddel.  
-Ha akarják 1m<sup>2</sup>-en tartok ma-  
guknak bemutatót. 4 évig úgyis  
ezt csináltam a főiskolán.



Az ebédnél választani lehetett  
két féle kajából.  
Örvezető: - A menü jobbra, B  
menü balra!  
Honvéd: - Mi az A menü?  
Örvezető: - Kuss!  
Honvéd: Olyat még nem ettem!

Páncélos laktanyában:  
-Zsebre rakta a kezét két  
kattanásig.



Őrnagy a hadnagynak:  
Hadnagy elvtárs, magából száz  
ilyen ember kéne...De sajnos  
több ezer van.



Civil Pali az alakulótéren sétál  
keresztül /a 2. napon/.  
A szembejövő őrnagy zavarba hoz-  
za. Pali ijedtében:  
-Csókolom, merre van a könyvtár?  
- Ugye maga újonc?  
- Igen. Tegnap hoztak teher-  
autóval az állomásról.

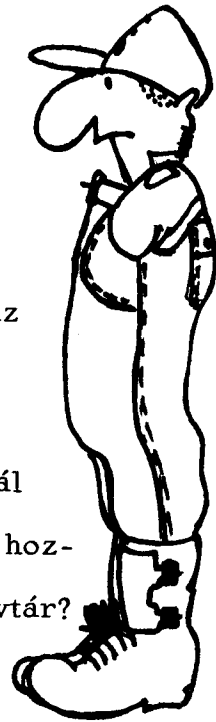

Katonák között fő téma a nő:  
- Igaz, hogy fél lába van, de az  
az egy nagyon jó.



A gépészek pont alattunk laktak.  
Hűvös éjszakákon az ablak pár-  
kányára rakták a kajájukat. Éhsé-  
günk leleményességre biztatott.  
Egy papírdobozt engedtünk le az  
alsó ablakig, két összekötött  
seprűvel a párkányon lévő kaját  
besöpörtük a dobozba és már húz-  
tuk is felfelé. Mi jól laktunk, a  
gépészek összeverekedtek.



A főhadnagy zászlóalj sorakozót rendel el és tájékozva ordítja:  
- Az alakulótéren van két rakás szar. Hát odavaló az?!...  
-Nem! De ha prizmába van rakva, le van döngölve, fehérre van meszelve a széle és a közepében egy zászló, akkor odavaló!



Pol.táj-on Juhász hadnagy viccet mesél:

- A szovjet-kínai határon a kínaiak rálőttek egy békésen arató szovjet kombájnra. A kombájn a tüzet viszonozta, majd elrepült.

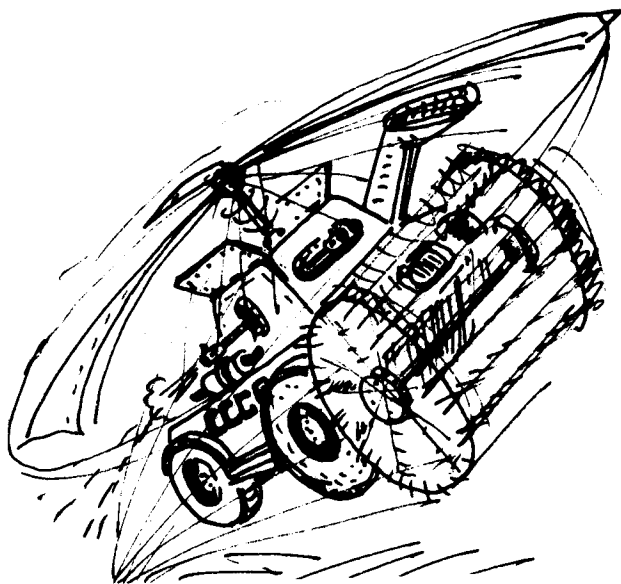

Atlétikai verseny katonáknak.  
Nagy reménységünk 180 cm-t ugrott magasba. Bemelegítés után letörve jött vissza a tehetség:  
-TE, ezek ott 185-ön melegítettek nehézbúvár ruhában.

Schmidt:  
- Őrségben 4 óra 10 percet aludtam.  
Csodálkozás.  
- Ebből 4 óra 5 percet a toronyban.



Eligazítás az őrségnek.

Őrnagy:  
-Ön, honvéd elvtárs, mit csinál, ha beröpül egy égő galamb a lőszerraktárba?  
Rövid gondolkodás után a honvéd:  
- Utána küldök egy vizes macskát.



A reggeli torna öltözetről folyik a vita a táposok és a bentlakók között:

- Mikádó, sapka és derékszija nélkül az öltözet -15°C alatt.  
- És mikor van derékszíjjal, -20°C alatt?  
- Igen, sálként.

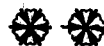

Egy ágrólszakadt rigó fütyörésszi Pete honvédnak.  
-Pete honvéd! Szedje szét az ékzárát időre!  
-Mennyi időre?

Egy őrmester meséli:

- Első őrségem igen eseménydúsan telt. Ködös, sötét éjszaka volt. A nádas felől határozott lépéseket hallottam. Állj, ki vagy?! ordítottam. Semmi válasz, a lépések közeledtek. Állj, vagy lövök! - kiáltottam még hangosabban. Még mindig semmi válasz és egyre közeledett a nesz.

Lesz ami lesz. Felhúztam a csúzlit és riasztó lövést adtam le. Egy pillanatig síri csend, majd megint közeledő lépések. Nem gatyáztam. Hosszú sorozat a zaj irányába. Hatalmas nyerítés, majd csend. Aztán egy hétig kolbászt ettünk.

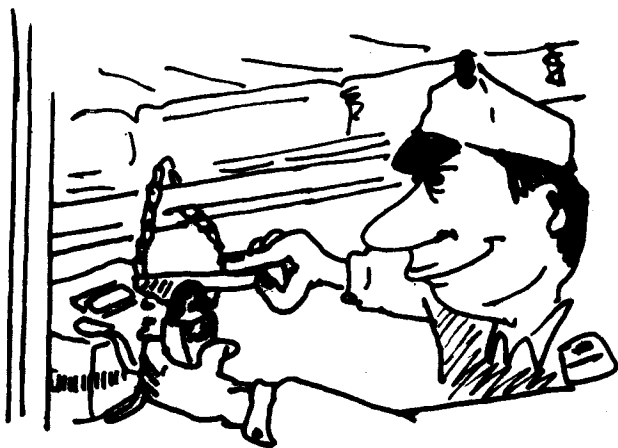

Bazsi táskáját az ágy sodronyához lakatoltuk egy fél kilós TUTO lakattal. Mikor Bazsi ezt meglátta, előrántotta a recés KAV-kését és fenyegetően megszólalt:

-Ha nem nyitjátok ki, én lefűrészzelem!



A biztonsági őrségből gyalog jöttünk vissza a lőtéren keresztül

-Olyan göröngyös ez a lőtér, sok itt a bukkánó.

- Az még csak elmegy, pukkanó ne legyen.



Sátortábor, - 24 fok.

Az AEGÜ feladata a tisztisátorok kályhájának olajjal való feltöltése. Elaludt. A kályha is. Kozma hdgy. reggel merev tagokkal kijön a sátorból és elbődül:

- AEGÜÜÜÜ! Ásóval magamhoz!  
- Parancs! Mit ássak?  
- A sírját, kisfiam! Halomra lövöm magát!



Két tápos beszélget.

-Csodálatos vagy!  
- Valóban?  
- Remek mozgócélpont lenne belőled!



Mervó Zoli, mint fogoly, bemegy az őrparancsnoki irodába és felhívja az ÜTI-t:

-Százados elvtárs, a fogoly fűrödni akar.

-Jó, rendben.

Leteszi a kagylót és odaszól az őrparancsnoknak:

-Na haver, adj két embert, megyek fűrödni.



Elesett a Luxi és kificamította a bokáját. Árpi a segítségére siet és vizsgálgatja:  
 -Hogy érzed magad? Nem törött el, egyenes?  
 - Igen egyenes.  
 -Akkor elég nagy baj lehet, mert az enyém, ahogy a földre leér, derékszögben meghajlik.



Kovács Józsi rövid idő alatt népszerű lett a kalocsai tisztek körében. Történt egyszer, hogy Kozma hdgy. 10 embert kért a századtól. Az ÜTI h. néhány perc múlva tereli ki az embereket a körletből, köztük Józsit is. Mikor Kozma meglátja, feljajdul:  
 -Kovács, magát nem kértem, menjen vissza!

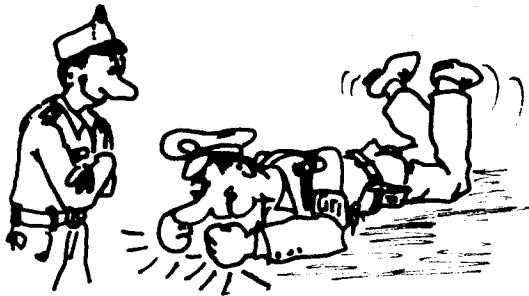

Bak Józsi mesél:  
 Hát tudjátok, én otthon a faluban a biztonság kedvéért minden férfinak köszönök, mert nem tudhatom, melyikük az apám.



A hadnagy pánikszerűen lerohan a körletbe:  
 Ön honvéd et.másszon fel a szekrény tetejére, s amit talál, mindent dobjon le!  
 A honvéd felmegy és mindent ledobál.  
 Van még valami?  
 Jelentem, igen. Két barna cső, azt is dobjam le?  
 Persze! Nem értette a parancsot?  
 De...jelentem áram van benne.



Örv.: Maga tápos?  
 Hv.: Jelentem: igen!  
 Örv.: Hová tápos?  
 Hv.: Jelentem: Közgázra!  
 Örv.: Hová? Könnygázra?!  
 Na ne szórakozzon velem!  
 Mit képzels!



Levélosztáskor:  
 - Sárközi?  
 - ....  
 - Van maguk között Sárközi?  
 - Névre vagy származásra?  
 /Itt mindenki hőnszeretett törzsfőnökünkre gondolt/



Knáb Guszti már 72 centis öreg katona volt. A véletlen folytán a kapuszolgalat telefonja is 72-es. Guszti leül a telefon mellé és tárcsázott. A kapus, Szűcs főtorzs felvette és beleszólt:  
 -72-es.  
 - Nekem is már csak annyi.- rikkantotta Guszti és letette a kagylót. Aztán ismétlések sorozata következett. Nem sokkal Guszti után hosszan csöngött a telefon. Miután Szűcs már nem vette fel, az orifon elkezdett búgni, aztán majdnem felrobbant az ordítástól:  
 - Maga balf..z, miért nem veszi fel a telefont! - üvöltötte az ÜTI.





Géppuska szétszerelési gyakorlat Csornán. Sára Pesta 2 liter bor után igen vidáman, nagy hanggal osztogatja az utasításait. Odamegy hozzá az őrmester és csitítgatja:

-Sára, maradjon már csendben!

A hadosztálytól vannak itt ellenőrizni.

-Ha az őrmester elvárs is így be lenne b.... a, maga sem tudna csendben maradni!



A századpk. kesereg:

Megint eltűnt a WC-kefe, pedig otthonról hoztam. Sőt, még be is festettem a nyelét pirosra, hogy esztétikusabb legyen.



Nagytalpú találatjelző és "csináló" Csornán. Az utolsó kifutásra csak 1 harckocsi lő / 3 lővés/.

Nagytalpú:

-Hadnagy elvtárs, jelentem, az első célon 2, a másodikon 2, a harmadikon 3 találat van.

Bevonulás éjszakája a seregben. Miután kiosztották az ancúgot, jelentkezni kellett a zászlóalj irnoknál.

-Neve?

-X.Y.

-Első század.

Amikor Schnörch Pali kerül sorra:

-Neve?

-Schnörch Pál.

-Betűzzel!

-P-é, Á, eL.

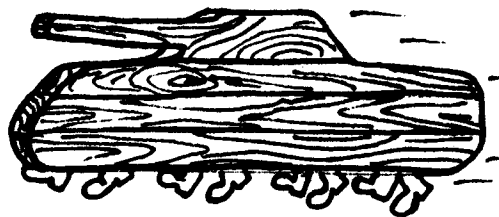

Lőtéren a századparancsnok mondja a találatjelzőknek:

-Odakint aztán 12 km/h sebességgel mozogjatok, mert azt szokták meg az irányzóim.



Pityu telehányta a kimenő zakkóját az árokparton. Mikor magához tért, valamelyest öntudatlanul begombolta, és betámolygott a laktanyába.

-Te Pityu, itt olyan bűdös van!

Nem hánytál véletlenül?

-De hánytam, csak eltűnt.



Kacsa két botot húz ki katonanadrágja kicsi oldalzsebéből, majd szerényen kommentálja:

-Kínai KAV-készlet.

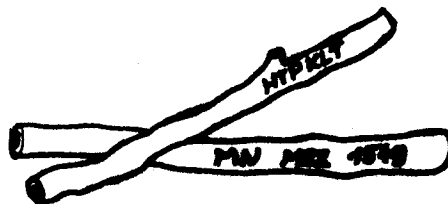

Janó kimosta a sapkáját, s hogy gyorsan megszáradjon, rátette az olajkályhára. A sapka rövid idő múlva füstölni és izzani kezdett. Csabi, aki éppen arra járt, az égő sapkát a földhöz vágta és taposni kezdte. Janó is közelben volt és indulatosan ugrott neki Csabinak:

-Te hülye majomhere! Most mostam ki!

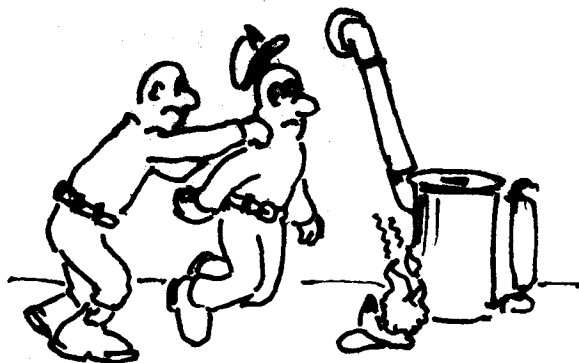

A részeg szakasparancsnok szívhatja a bandát. Józsi fókázás közben dörmögi a bajsza alatt:

-Járj úgy, mint a petróleumlámpa! Égjen ki a beled!



Egész este lapátoltuk a havat. A zászlóaljparancsnok persze magyarázta a rendkívüli munka okát.

-Éjszaka megint esni fog a hó. Kell neki a hely.

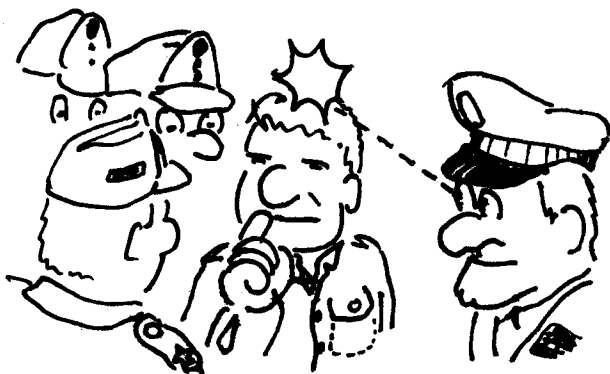

Zászlóaljsorakozó. Pali véletlenül a körletben felejtette a sapkáját.

Az egyik őrmester ráordít:

-Hol hagyta a sapkáját?

Pali félre fordult:

-Psz!

Két sötétbőrű háromszornyolcas egymást szapulja:

-Neked olyan kókadt a farkad, hogy ha fel akar állni, infúzióért kiabál!

-Te beszélsz! Olyan alacsony a házatok, hogy csak palacsintát lehet sütni benne!

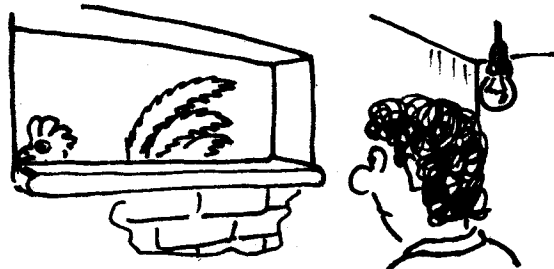

-Nálatok meg olyan alacsony volt az ablak, hogy ha a kakas elsétált előtte, beszartatok, hogy a csendőr jön!

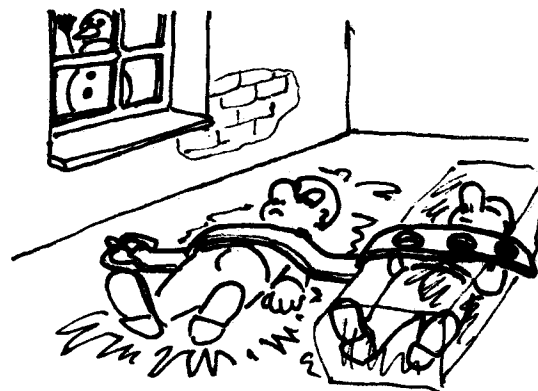

-Ti meg olyan szegények vagytok, hogy egész télen egy nadrágszíjjal takaróztok! Akire a lyuk jut, az megfagy.



Ébresztő után tíz perccel a körlet még mindig alszik. Az őrmester szinte lábujjhegyen jön be és halkán megkérdezi:

-Volt már ébresztő?

-Volt.

-Akkor miért nem kelnek fel?

de ezt már ordítja. Kati, aki csak most fordult az ajtó felé, félálomban kérdezi:

-Kinek léptek a farkára, hogy így ordít?



Emlékezem a keserűségre, a  
fájdalomra, emlékezem a  
kedvesre, aki végleg ott-  
hagyott... a toronyban...

## torony- versek

Órtorony: A Magyar Néphad-  
sereg objektumainak határ-  
vonalán kb. 3-4 m magasan  
elhelyezett, 2X2X3 m-es,  
körben szabad kilátást en-  
gedő fabódé, tetején for-  
gatható reflektorral, üveg-  
ablakokkal, melyek résein  
besüvit a szél ...



Uraim, közeleg a hajnal,  
S mivel a konok remény álnok,  
Jajgatva és mégis kacajjal.  
Felébrednek a kemény álmok.

Ne köpj a gyertyára,  
Hisz neked világít.  
Hidd el, a lehetőség  
Előled sem tágít.

Ágyékomban barna kés villan,  
Hiányod léte megfeszül agyamban.  
Csillag fogaid mögé bújok  
Csókjaid tejútrendszerén.  
Ha nem vagy itt, csak gondolatban,  
a semmi egyetlen szavam.

Én vagyok a kicsi törpe  
Vigan járok körbe-körbe  
Azért járok körbe-körbe  
Hogy kijöjjön a rím.

### A VESZTES

Orrát kidugta az egér a lyukán,  
S én üvöltöttem kedvesem után.  
Rózsaszín cimpái félve remegtek,  
Nemrég vele voltam, most már csak merengek.  
Szemei fürgén valamit kerestek  
Emlékeimbe színt lelkemből festek  
A macska volt a gyorsabb, véresre marta.  
Elhagyott másért, a szerelmem ünta.  
A temetés után bajszát megtörölte  
Eltemetem én is magamban örökre.  
S elindul tovább, új vesztőhelyre,  
Elsimul lelkemben, mint a víz tükre.

Néhány hónappal ezelőtt  
még nem hittem volna, hogy  
az ember ennyire szégyellheti  
mások miatt magát, hogy  
ember.



Ha elnézem a galambok nászát,  
és szétnézek másfélszer másfél  
méteres kalitkában, joggal  
kérdem: ki az állat?



#### MENTSÉG

Arra, hogy  
"vádított, mit tud felhozni  
mentségére"  
Jézus nem válaszolt semmit  
csak farmerja zsebébe  
csúsztatva kezét  
miután intett  
az ácsoknak.



Mikor centim olyan rövid lesz,  
mint a hajam most,  
Hajam olyan hosszú lesz,  
mint a centim most.



#### ÜZENET A TORONYBÓL

Azért ültettek e kalitkába ide,  
hogy figyeljem másznak-e a kerítésen ki-be.  
Tőlem jöhet akárki, akár ki-be,  
Nem fogok ólmot lőni a seggibe.  
Ülök a stokimon és a düh önt el,  
Diverzáns helyett a náthát kapom el.  
Törött ablakomon át versenyt fütyül a szél velem,  
Csak a telefon szól hozzám, csak az beszél nekem.  
Akármit is csinállok, lassan múlik az idő,  
Egy örökkévalóság míg jön a felvezető.  
Több száz órát töltök egy kalitkában tétlenül,  
Fiatalságom drága percei így szállnak el értelmetlenül.  
135 nap múlva itthagynom e sivár helyet,  
Kúszás, mászás, fókázás helyett  
Kergetem a nőket, vár a civil élet,  
Hajam bátran nőhet, s nadrágomból számúzó az élet!

Ha te TUNGS-rám,  
akkor én VISEG-rád.



#### UNALOM ÜZŐ

A kerítés mellett  
undok sivár torony,  
Minden másnap este  
Ebben unatkozom.  
Vörös tintával van a  
falra írva,  
150-nél többet  
a szívem nem bírna.  
Könnyes szemeimmel  
meghatódva nézem,  
Egy kövér diverzáns  
tartályt lyukaszt éppen.  
Szóltam neki tűnjön,  
amíg be nem köpöm,  
Vagy ha ez is kevés,  
akkor seggbe lövöm.  
Keveset ne lopjon,  
vigye az egészséget  
Egye meg a rák,  
és a penészes enyészet.  
Abból, hogy itt vagyok  
nincsen semmi haszon,  
Aki ideküldött  
.....!



# H JÚMOR

91

Szociológus érkezik a tanyára:

- Kisfiam, hol van édesapád?
- Ott van az istállóban, megismeri, kalap van a fején.

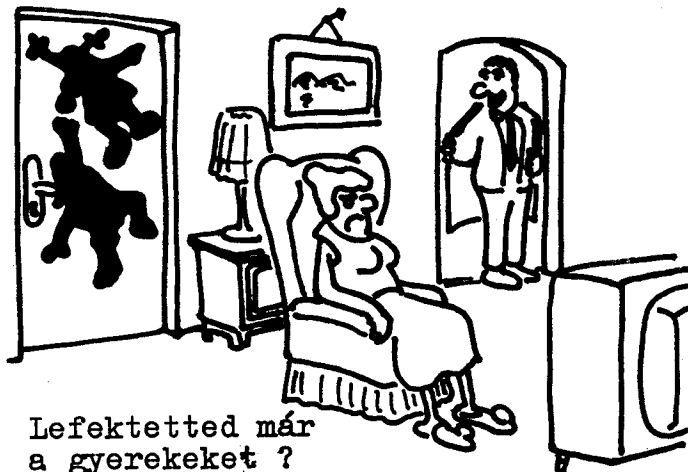
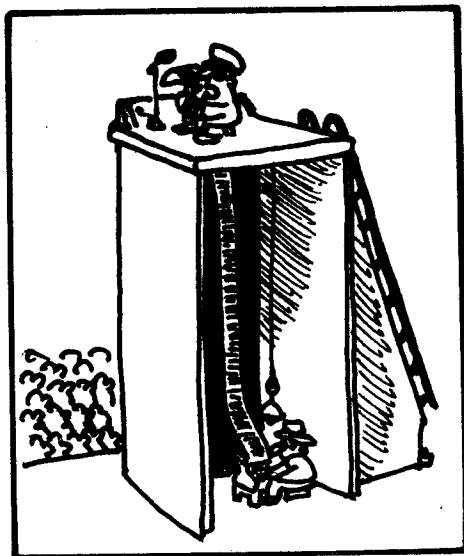

Lefektetted már a gyerekeket ?

Az alábbi képen az 55. oldalon közölt rajzos műszaki rejt-  
vényünk megoldása látható. 

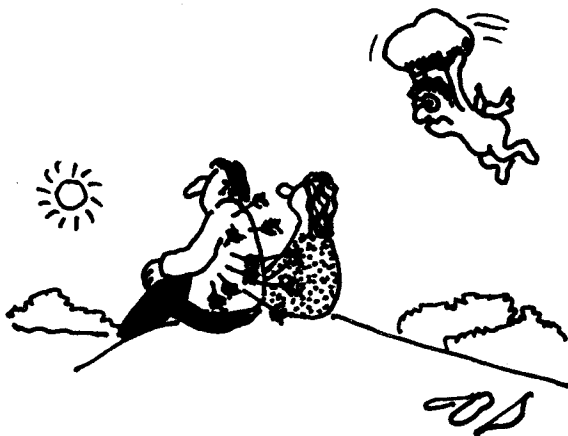

- Mi a legjobb tangeribetegség ellen?
- Lefeküdni egy fa alá az erdőben.



Divathóbort

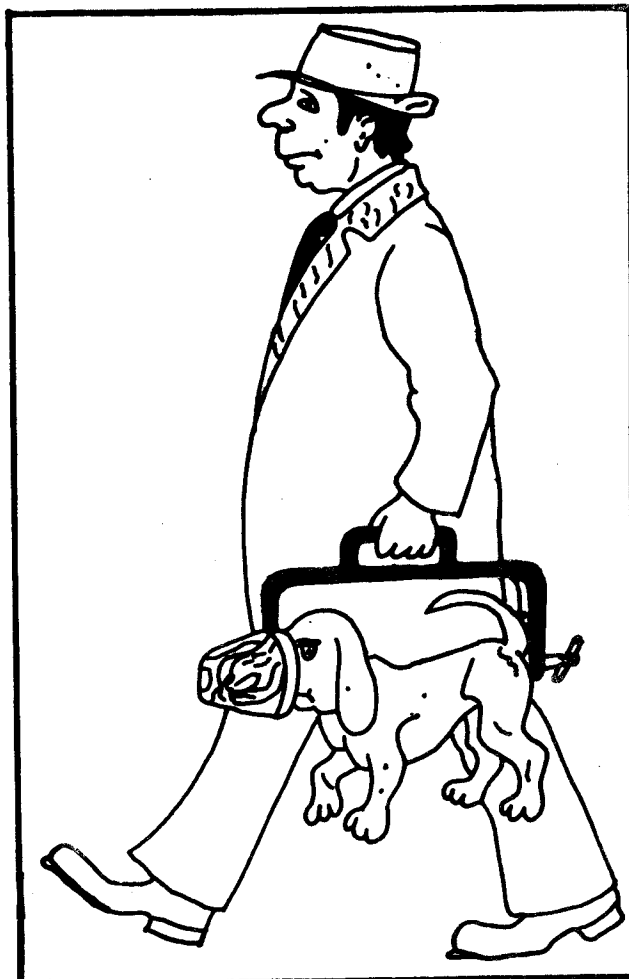

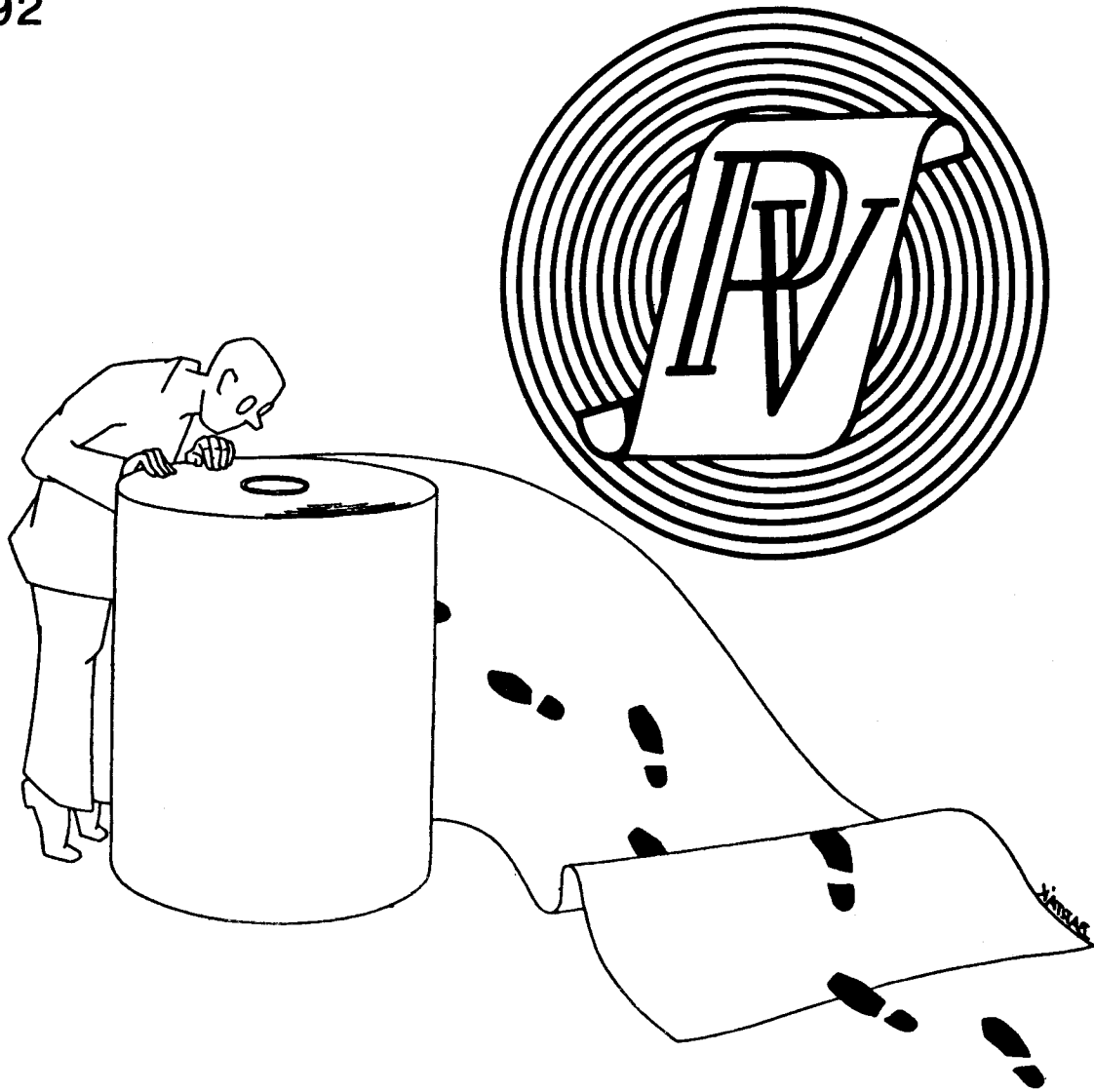

vár a  
papírpar



# KÖRÖZÉS!

KERESSÜK AZOKAT A FIATAL

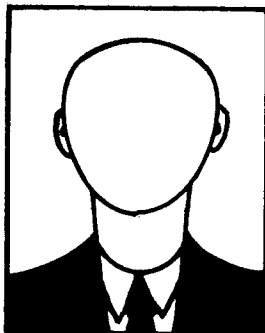

## VEGYÉSZMÉRNÖKÖKET GÉPÉSZMÉRNÖKÖKET

ezen belül vegyipari gépészeket  
áramlástechnikai gépészeket  
hőerőgépészeket,  
gépgyártástechnológusokat,  
energiatermelő ágazaton végzőket,  
matematikus mérnököket,  
termelési rendszer szakon végzőket,

## VILLAMOSMÉRNÖKÖKET

ezen belül erős- és gyengeáramu villamosmérnököket  
műszer és irányítástechnikai szakon végzőket,

KÖZLEKEDÉS karon végző rendszerszervezőket,

**JELENTKEZZENEK: PAPIRIPARI VÁLLALAT**  
Személyzeti Főosztályán Földvári Ferencné  
személyzeti osztályvezetőnél.

Cím: Budapest, XXI., Duna u. 42.  
Telefon: 571 – 625

*További kérdésekre választ személyes megbeszélés során adunk.*

**Kezdő fizetés:** 4.000 – 4.500 Ft.

/munkakörtől és műszakszámtól függően ennél magasabb bér is lehet/

**Munkaidő:** 40 órás munkahét

**Továbbtanulás:** minden továbbtanulási lehetőséget beleértve a nyelvtanulást is, elősegítünk.

**Szociális juttatások:** kedvezményes üzemi étkeztetés, üdülési lehetőség, lakásigény vállalati támogatása.



# KÉPZELT NAPIREND

## A téli KV táborból

### Január 27. kedd

- 8.30 Felindulás  
200 m-es véraláfutás a busz után.
- 13.00 Érkezés Balatonfüred-re  
Útbaigazítást az elvadult házinyulak és weekend-házfosztogatók osztogatnak.
- 13.30 Érkezés az üdülőbe  
elrettenés, megdöbbenés.
- 14.00-17.00 Szabadúszó program
- 17.30-18.30 Tanfolyamnyitó munkavacsora  
Küzdelem a kapitalista hússal. Bécsi szelet.  
Mottó: Aki szeletet vett, vihart arat.  
Aki több szeletet vett, szélgörcsöt kap.



- 19.00 A táborprogram kivonatos ismertetése.  
Kivonatos kivonat. Van aki vonattal, van aki autóval.
- 20.00-23.00 Műsoros est.  
Címe: "Becipelem a decibelem!"

- 23.30 Lámpaoltás, gyertyagyújtás.  
Pislog a lámpa - aggregátor nem vén regátor.  
A pincérnő is fiatal, ő is szeretné. Cserbenhagyják.

### Január 28. szerda

- 7.30-8.00 Ébresztő  
Sándor Zoltán főkolompós főkolompol mindenkit.
- 8.00-8.30 Tisztálkodás  
A melegvízellátás mesés: Hol volt, hol nem volt.
- 8.30-9.00 Reggeli  
A szakácsnő bossúja. Teapótló, citrompótló, tojás-pótló = reggelipótló. Szegény ember vízzel főz.



- 9.00-12.00 Előadás  
Stukó színre lép. Végre kiderül: egy alapszervezet több KISZ-tagból áll.
- 12.00-13.00 Ebéd  
Csoportos silózás csirkeita-tóbból. Ötperces néma gyász az eltűnt kutyákért. /A szakács már méregeti a másik kutyát is./ Lehet, hogy vacsorára is hús lesz.
- 15.00-18.00 Csoportfoglalkozás  
Vita a belső elválasztásról és a kiválasztásról. Fikció-program; mindenki a más fikciójával foglalkozik. Okoznak-e terhességet a Heller-cseppek? Válasz, hozzászólás nincs, az ügyeletes szórszálhasogató alszik.

18.30 Vacsora  
Csoportos étkezés: az eget  
nagybőgőnek, a Törökmezőt  
kenyérmezőnek látjuk. Vacso-  
rához forralt bor. Aki szom-  
jas maradt, bosszút forral.

20.00 Politikai fórum  
Hazánk népgazdaságának ösz-  
szehasonlítása Japánéval.  
Japán a mosoly országa...

22.00 Video - The day after  
/Másnap/ - mindenki beteg.  
Kedvenc nóta: "Van olyan em-  
ber, ki tejet iszik, a fene  
a dolgát, még bedilizik."  
/Fényes - Szenes/



23.30 Áramszünet  
Se kép, se hang. Senkinél.  
Suttogások és sikolyok. A  
főnök inkognitóban - megy  
aludni. A skarlátruhás nő.  
Zuhanyozni megy. Sorbanállás.  
A kulcsluknál. Pár perc és  
mindenki magától rájön: a  
zuhanyozóban is áramszünet  
van.

### Január 29. csütörtök

7.30-8.00 Ébresztő  
A változatosság kedvéért ma  
Sándor Zoltán mezei KISZ-tag  
főkolompol. Engem is. Meg-  
sértődöm.

8.30-9.00 Reggeli  
Kihagyom Mert megsértődtem.  
Nem bánom meg. Mára újítottak.  
Feltalálták a kakaópótlót,  
a kávépótlót, a pincérpótlót,  
ez már több, mint reggelipótló.

9.00-12.00 Előadás  
Elakadt. Léző a hóviharban.  
Várjuk. Nem hiába. Türelem

rózsát terem. Megjön. A fi-  
úk esze is. Nem kötözködnék.  
Okos enged, meg különben is.

12.00-13.00 Ebéd  
Megdöbbenés. Három fogás:  
krumplis tészta, burgonyás  
kocka, grenadír MARS. Ki az  
ebédlőből.

15.00-18.00 Csoportfoglal-  
kozás  
Rágógumitéma: Amig íze van  
rágjuk, aztán kiköpjük. El-  
merülök. A témában. Most már  
fáj. A szám. Sokat téptem.  
Megérte? Hát persze. Most  
már vacsorázni sem tudok.

18.30 Az utolsó vacsora.  
Olyan, mint egy festmény.  
Mindenki csak nézi. Izgató.  
Vajon ki festhette kékre a  
zöldbabfőzeléket?!...

20.30 Búcsúest  
Diszko-téka. Egymással táncolunk.  
En is egy mással táncolok.  
Sokan vagyunk. Fiúk.  
De nehéz választani! Megúnjuk.  
VIDEO. Fal. Az egész  
társaság. Megjön a jókedv.  
Énekelünk. Berekedt. A szó-  
lista. Az este is.

### Január 30. péntek

7.30-8.00 A szokásos.  
Hiányozni fog.

8.30-9.00 Reggeli  
Az utolsó merénylet. Túlél-  
tük.

9.00-11.00 Jöhet a mehet.  
De nem jön. Várunk. Végül  
is ráérünk. Mit ad Isten,  
megjön. Vannak még csodák!

13.00 Meglepetés  
Hazaértünk. A Landler előtt  
úttörő pajtások köszöntik a  
téli tábor túlélőit és egy-  
perces néma vigyázzal emlé-  
keznek meg az elesettekről.

Ha tetszett, gyere máskor is!

# Ikarus

világmárka

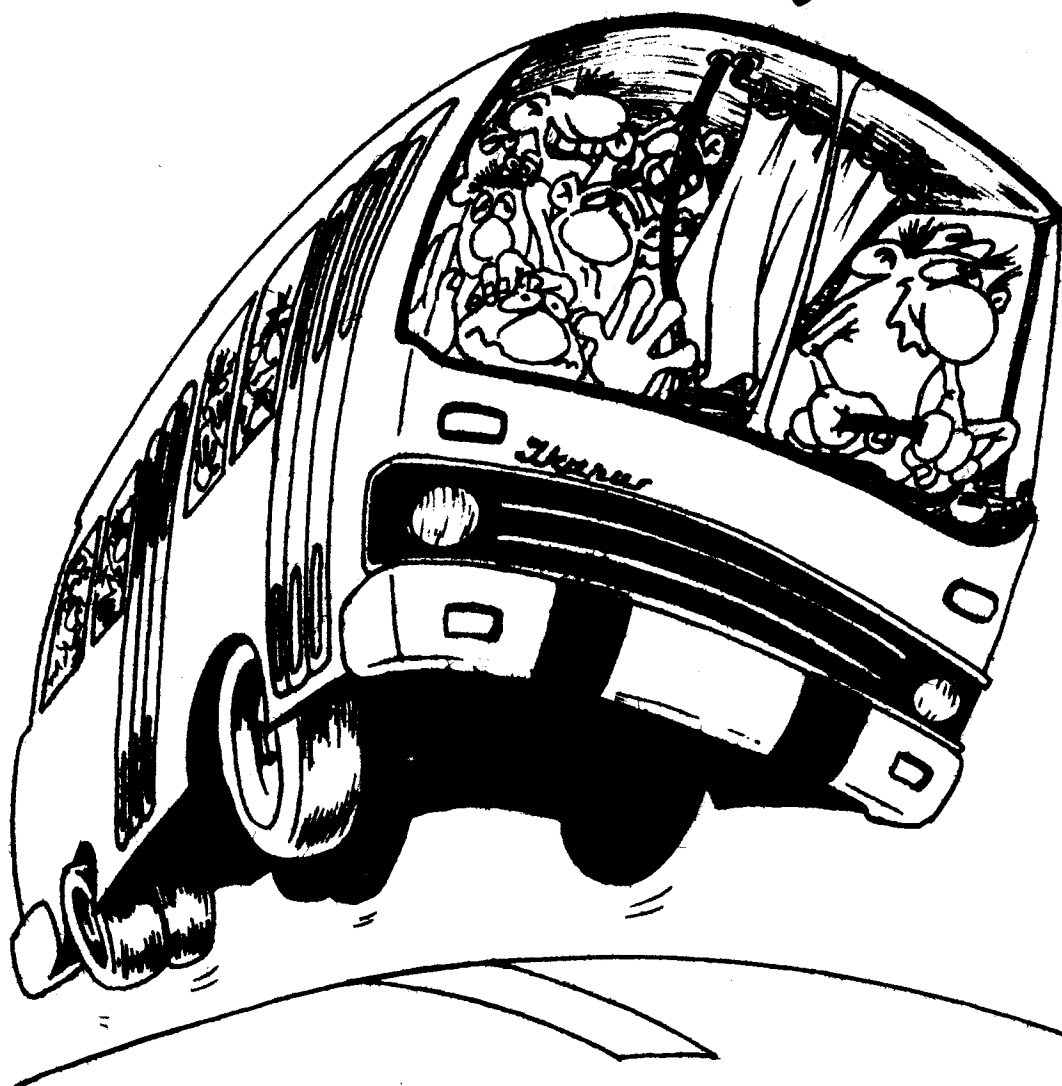

- Mester, zenére szeretném taníttatni a fiamat, valamilyen fúvós hangszerre.  
 - Na és van hozzá tehetsége?  
 - Hát persze! Öt méterről elfújja a gyertyát.

Az orvos azt mondja az alkoholistának:

- Ne igyék! Minden pohár bor egy szög a koporsójába.  
 - Na és mit árt az nekem, ha a koporsóm úgy fog kinézni, mint egy sündisznó?



# SÓ-LELET

97

A KIPUFOGÓ SZÁMÍTÁSTECHNIKAI MELLÉK - LET - E

Ha szerény kiadványunk számot akar tartani olyan tulajdonságokra, mint: aktualitás, korszerűség, akkor nem nélkülözheti az alább következő, a szerkesztők elmélyült munkájának tapasztalatait összegző mellékletet.

# HÍROLDAL

- A Telefongyár megkezdte a Magyarországon hiánycikként ismert mikronyomtatók sorozatgyártását. Az ütemes termelést nehezíti, hogy a gyár anyagellátási osztálya és a Hungarovin közt még nem született megállapodás a gép egyik legfontosabb alkatrészének, a devizaigényes nyugati importból származó menetes orsónak az elosztását illetően.
- "Ó, azok a magyar mikrogépek...!" - hümmögött elismerően Mr. Clive Sinclair a Sinclair Research Ltd. szellemi atyja, mikor legutóbbi budapesti tanulmányútja alkalmával megismerkedett a HT 00 WC Schoolcomputerrel.

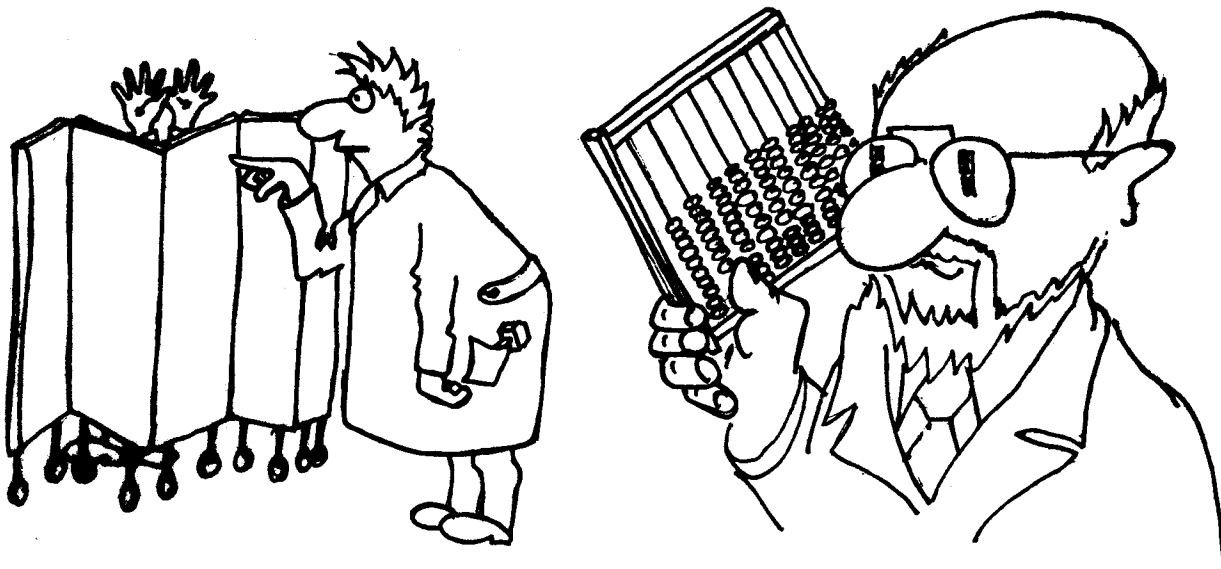

- A mikroelektronikai iparáról amúgy is híres Albánia új, tíz bites  $\mu$ P fejlesztését kezdte meg. Részletek nem ismeretesek, csak egy, a laboratóriumban titokban készült képet tudunk közreadni!

# VALLATÓ

## KÍNPADON a HT 00 Schoolcomputer

Tisztelve a hagyományokat, mi is kőnpadra vontuk az egyik legelterjedtebb és legnépszerűbb mikroszámítógépet. Mivel a HT-00 School-computer magyar gyártmány, ezt láttuk aktuálisnak kiszámkázni lapunkban. Álláspon-tunk, hasonlóan testvérlapunké-hoz, a bit-lethez, nekünk is a következő: nem egymáshoz hasonlítjuk a gépeket, hanem azt próbáljuk osztályozni, hogy a saját kategóriájában, a saját áráért mit nyújt egy-egy mikroszámító-gép.

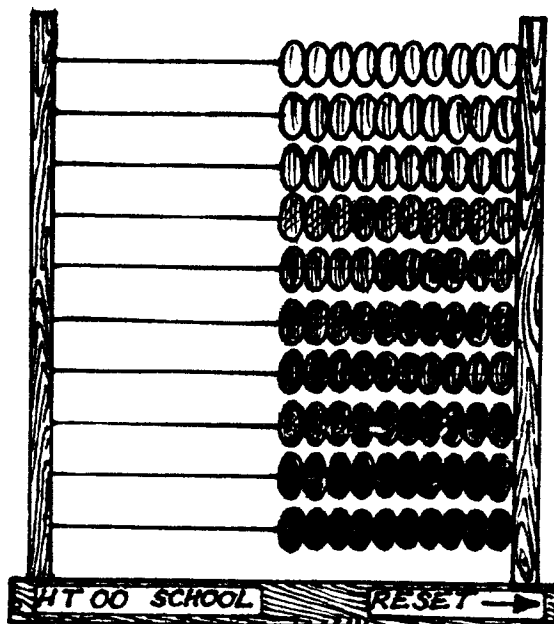

### Kínrendszer:

A Vallató kiértékelése közben éreztük, hogy a HT-00 sok helyen kilóg a kínrendszer szempontjaiból, nehéz osztályozni! Nem véletlen! Ahogyan a HT konstrukciójú más gépek is kilógnak a világ összes jól bevált, kiforrott szerkezetű gépei közül - úgy feszegeti forradalmi, zseniális újításaival a mi kínrendszerünket is a HT-00. De ez már kiderül a Vallatásból.

#### 1. kín: ár

Többféle apró különbséggel bíró fajtáját ismerhettük meg a HT-00 típusnak, de árban /olcsóságban/ persze veri a világhírű mikroszámítógépeket. Gyártóink közel ezred részére csökkentették az előállítás költségeit a pl. világhírű ZX 81-hez képest.

#### 2. kín: perifériák

A többféle kivitel első sorban itt jelentkezik, a HT-00/d pl. cserélhető, színes memóriaegységekkel rendelkező, igen modern kiépítettségű gép. Az alapgéphez több közvetlen csatlakozási lehetőség létezik. Igen sokféle módon illeszthetők a géphez a különböző perifériák. Összeköthető nyomtatóval, lemezegységgel, kazettás magnóval, televízióval. Az összeköttetés megvalósítása is igen sokféle módon történhet, ezt a rendelkezésre álló kötőanyag határoolja le. Történhet damillal /horgászok előnyben/, spagival, láncsal, stb.

### 3. kín: képernyőkezelés

A képernyő kezelhetősége rendkívüli, a memóriaegységek megfelelő színkombinációja fantasztikus képek összeállítására alkalmas /a HT-00/d-cserélhető memóriaegységes kivitel, képalkotási variációs lehetőségei rendkívül széles körűek/. A kép kialakításának szintén rengeteg változata létezik: Az új géptulajdonosok kézzel, de a gyakorlottabb kezelők lábbal, orral sőt nyelvvel is képekkel kezelni a gépet. A képernyő háromdimenziós kivitele óriási távlatokat nyit a világtalan számítógépkezelők számára.

### 4. kín: hang

A gép hangja gyári előállítás után igen egysíkú, a fából készült memóriaegységekből többnyire egyféle kattogó hang nyerhető, de ügyes felhasználó a fa memóriaegységeket könnyűszerrel kicserélheti csont, üveg, fém /ez a legcélszerűbb/ részekre, melyekből már igen szép hangzásokat lehet kihozni. Egy zenei érzékkel megáldott kezelő pl. különböző nagyságú és tömörségű fém memóriaegységekből felépített HT-00-n eljátszotta a Boci-boci tarka kezdetű nótát is.

### 5. kín: kazettás tárolás

A pótmemóriaegységek tárolására mindenféle /fa, műanyag, fém/ kazetta alkalmas. Egy leleményes felhasználó a különböző tároló kazettákat tartalmuknak megfelelő anyagból készítette és megfelelő színűre festette, melyből katalógus nélkül közvetlen úton következtethet a tartalmukra.

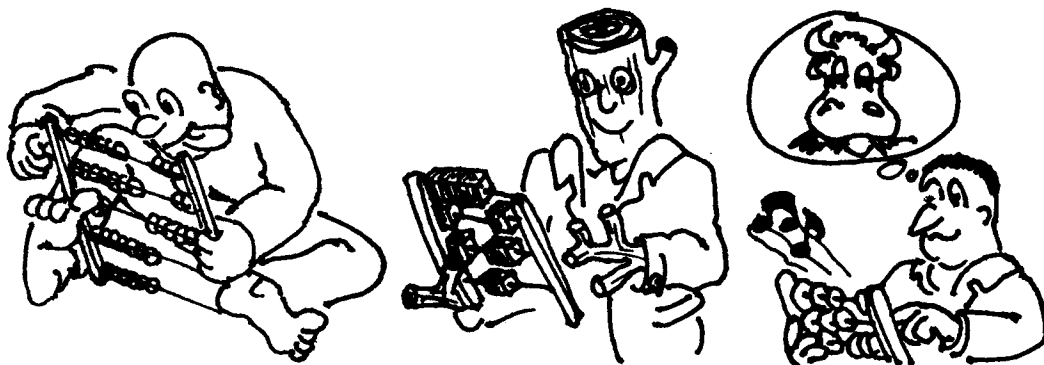

### 6. kín: megbízhatóság

Bátran állíthatjuk, hisz többen úttörő becsület szavukat adták, hogy a HT-00 kezelés közben hamis eredményt még soha nem mutatott gépi hibából eredően. Igaz, egyik olvasónk panaszkodott, hogy egy átprogramozás alkalmával a memóriaegységek százfelé gurultak, de ez minimális kezűgyességének tudható be. Azonban - és ez is a HT-00 sokoldalúságát bizonyítja - a fakezűeknek is találtunk megoldást: A memóriaegységek alakja a működést nem befolyásolja, így az ügyetlenebbje használjon kocka alakú memóriaegységeket.

### 7. kín: billentyűzet

Mint azt már említettük, a géphez csatlakoztatható perifériák rendkívül széles skálán mozognak. Így - bár a gépen billentyűzet nincs - sokféle billentyűzettel kapcsolható. A zongorán pl. a kottatartón remekül elfér, így egy tehetségesebb kétkező zongorista egyidejűleg működtetheti kedvenc zeneszerszámát és a mikrogépet is.

## 8. kín: dokumentáció

A gép gyártása Magyarországon igen széles körben folyik, azonban magyar nyelvű szakirodalom a géppel kapcsolatosan még nem jelent meg. Egy-két igen jó nyelvérzéssel megáldott fordítónk értesüléseket szerezhetett az Abakuszocsnaja Gazéta című lapból, mely a Zavód Mehanicsnava Mikrokompjutera nevű gyár szakembereivel tart állandó kapcsolatot. Egyes meg nem erősített források szerint az Albán Gojovok Löklek cég többoldalas ismertetőt adott ki a HT-00 típusról, de ezt sajnos ipari kémeinknek nem sikerült beszerezniük. /A kintiek beutazási, a bentiek kiutazási engedélyt nem kaptak./

## 9. kín: editálás

Mint tudjuk, ez átszerkesztést, törlést, módosítást jelent. Ezt a HT-00 gyártói igen egyszerű módon oldották meg. A gép, fűsík-jában 90 fokkal jobbra vagy balra elfordítva, automatikusan ki-nullázza az eddig bevitteket. Így a program átszerkesztése azonnal előlről kezdődhet. Egyes szakberkekben a gépet e különleges tulajdonsága következtében "gravitációs nullázású" jelzővel emlegetik együtt.

## 10. kín: tanulhatóság

Általában nagyon jól tanulható gépnek tartják, és ezt az is bizonyítja, hogy a szomszéd 3 éves gyermeke, aki ráadásul lány, már most képes egyszerűbb programok futtatására a HT-00-n.

## 11. kín: emberközelség

Az igen sok dicsérő szó alátámasztja az általános véleményt: a gép igen barátságos jószág, még senkit nem harapott meg. Igaz, egyik felhasználónknak már becsípte az ujját, de az a véletlennek öszjátéka eredményeképp következhetett be, ugyanis hárman nyúltak egyszerre a géphez. És az utóbbi eset is csak emberközelségét bizonyítja, hisz egyszerre hárman is kényelmesen elérnek a közelében.

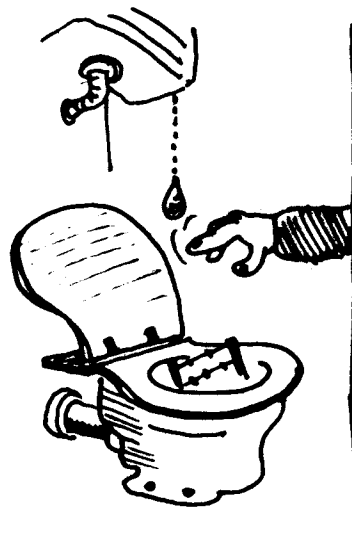
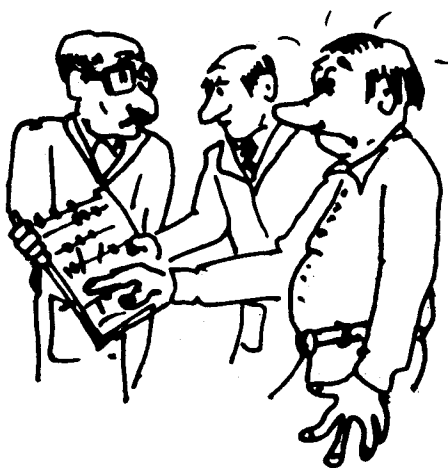

## 12. kín: szubjektív vélemény

A főszerkesztő szerint szubjektív véleményünk annyira szubjektív, hogy közlését egyáltalán nem tartja érdemesnek.

# PROGRAM AJÁNLAT

„EGEREK” JELIGÉRE

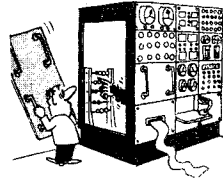
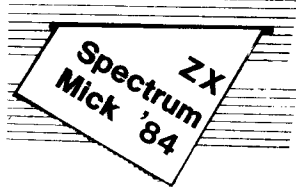

```

1 REM program
2 BORDER 0: PAPER 0: INK 7
3 PAPER 0: PRINT AT 11,5;"@ M
4 PAPER 0: PRINT AT 11,5;"@ M
5 GO SUB 800
6 CLS: PLOT 8,40: DRAW 32,-1
7 12: DRAW -12,-4,-2.8: CIRCLE
8 10,45,6
9 PLOT 16,45: DRAW 13,-7: PLO
10 T 20,41: DRAW 13,5,-1
11 30 PLOT 30,45: DRAW -3,4,-2: D
12 RAU 0,15,-1: DRAW 10,5,-3
13 40 DRAW 8,-5: DRAW -4,8: DRAU
14 8,-5: DRAW -2,8: DRAW 6,-10-0.5
15 : DRAW 4,10,-0.5: DRAW 0,-10-0.5
16 50 DRAW 12,10,-1: DRAW 12,-6,-
17 2: DRAW -6,-35,-1: DRAW -8,0,-2:
18 DRAW -8,8,-1
19 60 CIRCLE 43,45,4: PLOT 34,45:
20 DRAW 6,3,-PI: DRAW -10,0: PLOT
21 40,49: DRAW 12,-4
22 70 PLOT 28,25: DRAW 0,-6: DRAU
23 -4,0: DRAU 0,7: DRAW -3,-6: DRA
24 U -4,2: DRAU 5,6
25 80 PLOT 42,47: PLOT 43,47: PLO
26 T 42,45: PLOT 43,45
27 90 PLOT 38,47: PLOT 39,47: PLO
28 T 37,45: PLOT 37,45
29 100 PLOT 24,35: DRAW 24,0: PLOT
30 22,33: DRAU 24,-8: PLOT 8,38: D
31 RAU -8,4: PLOT 4,35: DRAU -8,0
32 110 PLOT 28,24: DRAW 20,-8,1: D
33 RAU 24,-4,-0.5
34 120 DRAU 0,-3.5: DRAW 4,2,2:
35 DRAU 6,0,-2: DRAU 8,0,2: DRAU 0,
36 5,2
37 130 PLOT 67,20: DRAU 0,-8,PI: P
38 LOT 62,21: DRAU 2,-8,PI: PLOT 54
39 22: DRAU 0,-8,3.5: DRAU 4,1
40 140 PLOT 44,20: DRAU 0,-8,3.5:
41 PLOT 44,21: DRAU 0,-8,3.5:
42 150 PLOT 93,15: DRAW 38,20,1: D
43 RAU 0,8: DRAU -8,24,1
44 160 PLOT 137,43: DRAU 12,-12,2:
45 PLOT 142,31: DRAU -4,-4: DRAU 0
46 -8,3,8
47 170 PLOT 134,26: DRAU 0,-7,4: P
48 LOT 142,26: DRAU 0,-7,3.5: DRAU
49 2,0
50 180 DRAU 10,0,2: DRAU 6,16: DRA
51 U -8,2,3: PLOT 153,42: DRAU -6,4
52 0,-2: DRAU -10,10,-1.2
53 190 DRAU -48,85,1.2: DRAU -3,-3
54 PI: DRAU 42,-85,-1.2: DRAU -4,-
55 14,-1.2: DRAU -8,-8,-1.2
56 200 DRAU -8,3,2.8: PLOT 116,91:
57 DRAU -4,-16
58 210 PLOT 113,78: DRAU -8,-2,-8:
59 PLOT 105,72: DRAU -8,4,-4
60 220 DRAU -3,5,-4: DRAU 3,6,2.5
61 230 PLOT 92,76: DRAU -10,-6: DR
62 AU -24,40,-1.2: DRAU 6,-6,1.5: D
63 RAU 6,20,-2
64 240 CIRCLE 78,135,7: PLOT 70,80
65 : DRAU -13,-13: PLOT 78,128: DRA
66 U 0,-8: DRAU 6,-8,-1.2: CIRCLE 9
67 0,110,6
68 250 PLOT 92,115: DRAU -8,3,2,5
69 260 PLOT 98,118: DRAU 0,-20: PL
70 OT 98,116: DRAU -8,6: PLOT 62,11
71 8: DRAU -10,0: DRAU 0,4: DRAU 10
72 ,3: DRAU -8,3: DRAU 1,4: DRAU 8,
73 -3
74 270 PLOT 74,124: DRAU 0,-25: PL
75 OT 71,124: DRAU -6,-25: PLOT 72,
76 132: DRAU -8,25: PLOT 69,131: DA
77 RU 12,25
78 280 PLOT 78,122: DRAU 34,0,-1,5
79 : DRAU 2,8,-2: DRAU -4,-4: DRA
80 U 5,0: DRAU 0,-4
81 290 DRAU 8,0: DRAU -6,-4: DRAU
82 6,0: DRAU 14,-4,-1,5
83 300 PLOT 111,105: DRAU 17,0: PL
84 OT 137,105: DRAU 40,-4,-0,4: DRA
85 U 10,0,4: DRAU 53,30: DRAU 2,-
86 6,-PI: DRAU 68,-34
87 310 DRAU -3,-8,0,3: DRAU 0,40,
88 -0,8: DRAU 0,-10,0,8: PLOT 162,3
89 7: DRAU 8,-3,-PI

```

```

320 DRAW 0,-20,0,4: DRAW -4,-4,-
330 T 2: DRAW -3,0: DRAU 0,6,-PI: PLO
340 T 163,10: DRAU -5,0: DRAU 0,6,-P
350 PLOT 178,10: DRAU -5,0: DRA
360 U 0,6,-PI: DRAU 6,10,1,5
370 340 PLOT 183,30: DRAU -10,0,-2:
380 DRAU 8,5,-0,6
390 FOR K=0 TO 20
400 INK 0: PLOT 159,56: PLOT 16
410 0,56: INK 7
420 PLOT 159,64: PLOT 160,64: P
430 RINT AT 14,20;"": AT 15,20;"": A
440 T 16,20;"": AT 17,20;"": A
450 370 PRINT AT 11,23;"": AT 12,23
460 T 13,23;"": AT 14,23;"": A
470 T 15,23;"": AT 16,23;"": A
480 380 PRUSE 10
490 385 INK 0: PLOT 159,64: PLOT 16
500 0,64: INK 7
510 390 PLOT 159,56: PLOT 160,56: P
520 RINT AT 14,20;"": AT 15,20;"": A
530 T 16,20;"": AT 17,20;"": A
540 400 PRINT AT 11,23;"": AT 12,23
550 T 13,23;"": AT 14,23;"": A
560 T 15,23;"": AT 16,23;"": A
570 410 PRUSE 10
580 415 NEXT K
590 420 PRUSE 25
600 420 CLS
610 430 PRINT AT 9,10;"DE JO VOLT!"
620 AT 11,10;"Mes egyszert?" AT 13,1
630 0;"(Y/N)"
640 440 IF INKEY$="Y" OR INKEY$="y"
650 THEN GO TO 10
660 450 IF INKEY$="N" OR INKEY$="n"
670 THEN GO TO 2000
680 460 GO TO 440
690 800 REM rutin
700 810 FOR J=0 TO 7: READ P: POKE
710 USA "A"+J,P: NEXT J
720 820 FOR J=0 TO 7: READ P: POKE
730 USA "B"+J,P: RESTORE 1000: NEXT
740 J
750 840 FOR J=0 TO 7: READ P: POKE
760 USA "D"+J,P: NEXT J
770 850 FOR J=0 TO 7: READ P: POKE
780 USA "E"+J,P: NEXT J
790 870 FOR J=0 TO 7: READ P: POKE
800 USA "G"+J,P: NEXT J
810 880 FOR J=0 TO 7: READ P: POKE
820 USA "H"+J,P: NEXT J
830 890 FOR J=0 TO 7: READ P: POKE
840 USA "I"+J,P: NEXT J
850 900 FOR J=0 TO 7: READ P: POKE
860 USA "J"+J,P: NEXT J
870 910 FOR J=0 TO 7: READ P: POKE
880 USA "K"+J,P: RESTORE 1070: NEXT
890 J
900 920 FOR J=0 TO 7: P: J: POKE
910 USA "L"+J,P: NEXT J
920 930 FOR J=0 TO 7: READ P: POKE
930 USA "M"+J,P: NEXT J
940 940 FOR J=0 TO 7: READ P: POKE
950 USA "N"+J,P: NEXT J
960 950 FOR J=0 TO 7: READ P: POKE
960 USA "O"+J,P: RESTORE 1110: NEXT
970 J
970 970 FOR J=0 TO 7: P: J: POKE
980 USA "Q"+J,P: NEXT J
990 980 FOR J=0 TO 7: READ P: POKE
990 USA "R"+J,P: RESTORE 1130: NEXT
1000 J
1010 990 DATA BIN 10000000,BIN 01000
1020 000,BIN 00100000,BIN 00010000,BI
1030 N 00001000,BIN 00001000,BIN 0000
1040 0100,BIN 0000100
1050 1000 DATA BIN 00000100
1060 1010 DATA BIN 00000010,BIN 00000
1070 010,BIN 00000010,BIN 00000010,BI
1080 N 00000001,BIN 00000001,BIN 0000
1090 0000,BIN 0000000
1100 1020 DATA BIN 10000000,BIN 01000
1110 000,BIN 01000000,BIN 01000000,BI
1120 N 01000000,BIN 00100000,BIN 0010
1130 0000,BIN 00100000
1140 1030 DATA BIN 00100000,BIN 00100
1150 000,BIN 00100000,BIN 00100000,BI
1160 N 00010000,BIN 00010000,BIN 0001
1170 0000,BIN 00010000
1180 1040 DATA BIN 00001000,BIN 00001
1190 000,BIN 00001000,BIN 00000100,BI
1200 N 00000010,BIN 00000010,BIN 0000
1210 0001,BIN 00000000
1220 1050 DATA BIN 10000000,BIN 01000
1230 000,BIN 00100000,BIN 00010000,BI
1240 N 00001000,BIN 00001000,BIN 0000
1250 0000,BIN 00000000
1260 1060 DATA BIN 00000000,BIN 00000
1270 000,BIN 00000000,BIN 00000000,BI
1280 N 01000000,BIN 01000000,BIN 0100
1290 0000,BIN 01000000
1300 1100 DATA BIN 01000000
1310 1110 DATA BIN 01000000,BIN 01000
1320 000,BIN 01000000,BIN 01000000,BI
1330 N 01000000,BIN 01000000,BIN 1000
1340 0000,BIN 10000000
1350 1120 DATA BIN 10000000,BIN 10000
1360 000,BIN 10000000,BIN 10000000,BI
1370 N 01000000,BIN 01000000,BIN 1000
1380 0000,BIN 10000000
1390 1130 DATA BIN 10000000
1400 1140 RETURN
1410 2000 STOP

```



"Ham - let" jeligére: Az ön által leírt Yorich fantáziánévű RAM-egység kapacitása feltehetőleg GIGABYTE nagyságrendű lehet, de elavult. Ne vegye meg!

A XI. kerületi úttörőknek: Megértjük tanácstalanságotokat. Javaslatunk: az ōrs nevét változtassátok meg SOM-ról ROM-ra, az indulók pedig legyen a CHIP, CHIP, CHOKA kezdetű dal.

"Biztos rossz!" jeligére válaszuk a következő: Ne keseredjen el, semmi baja a gépnek! Az utasításait akkor sem hajtja végre, ha azokat kiabálva adja, és sajnos látni sem lát, így hiába írja le és tartja elé. A gép nem süket és nem vak. Kezelése a megfelelő programnyelv alapján lehetséges.

"Baj van!" jeligének megnyugtatóul üzenjük: Bizakodjék! Egyszer a férje is meg fogja unni, és akkor ismét önnel tölti az éjszakát. Ez egyébként sem számít házasságtörésnek, főleg ha biztos abban, hogy a számítógépen kívül éjszánként mással nem foglalkozik a férje.



"Felháborító" jeligére: Felháborodása alaptalan! A BASIC szót angolosan nem úgy kell ejteni.

"Ideges" jeligére: Egyszerűbb, ha kikapcsolja gépét, amikor valami nem sikerül, mert a GOTO THE BACK SIDE utasítást úgysem tudja értelmezni.

"ZZXX 8811" jeligére: Ön téved! A szellemkép nem a gép hibája. A jelenséget a display mellett álló üres konyakos üveg okozhatja.



"Divatőrült" jeligével sajnálattal közöljük, hogy a fogadást elvesztette, a PROPER gépnek semmi köze a POPPER elnevezéshez.

"Csalódott" jeligés olvasónknak üzenjük: Ne próbálkozzon tovább, bármilyen drága volt is a gép, amit megvett, a TV I. műsorát nem tudja fogni rajta.

"Nem tudok angolul" jeligének azt javasoljuk, legalább a programnyelvet sajátítsa el, ha használni akarja gépét. Sajnos még a magyar HT 1080Z sem ért magyarul.

"Kíváncsi" jeligének üzenjük: Ne higgyen a barátnőjének, biztos csak ugratni akarja! Olyasmire a legdrágább nyugati gyártmányú mikrogépek sem képesek.

"Félek" jeligére: Ne féljen! Bármennyit is játszik vele, semmiképp nem okoz impotenciát, legalábbis mi nem tudunk a számítógép használatának ilyen következményeiről.

"EGEREK" jeligére: Olvasónk jó értesülésekkel rendelkezik. Ez év elején sikerült először az élet csodájának számítógépes szimulálása. A világhírű svéd orvostudós Lennart Nilsson kutatásai alapján készítettük programjainkat ZX Spectrum gépre. Amennyiben olvasónk bepötyögi a oldalon található programot, saját maga is betekintést nyerhet a szaporodás titkaiba.

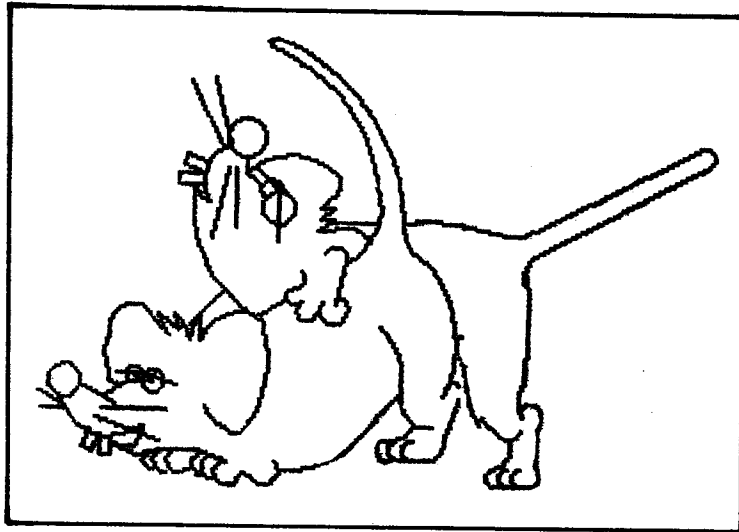

# ÉRTELMEZŐ SZÓSZÁTYÁR

Hányados	-----	gyomorrontásos képlet
Kisebbitendő	-	prémium
Tizedestört	--	lefokozott őrmester
Rombusz	-----	totálkáros gépjármű
Fejesvonalzó	-	a vonalzó főnöke
Derékszög	----	becsületes rögzítő elem
Lendkerék	----	szálas növényből készült guriga
Fogaskerék	---	ugyanaz, de nehezebb kitalálni
Konzol	-----	mereven rögzített külügyminiszteri alkalmazott
Krómnikkel	---	a "nem kell krómnik" ellentéte
Siklóretesz	--	kígyócsapda zárja
Golyóskosár	--	flúgos kaska
Ellenanya	----	ellentergernagy egyik szülője
Termoszifon	--	napon hagyott szódásüveg
Izzófej	-----	vizsgázó fűrómester kobakja
Elosztófej	---	üzemi négyszög
Manometrikus	-	földalatti jármű törpe gépésze
Mérnök	-----	a mérferfiak nőnemű változata
Beintés	-----	pornográf lengetés

# AZ ÖREG (sci-fi)

Az ős mester szerszámaival bíbelődött hatalmas asztalánál. Éppen egy csinos kis szobai mobil-szobrot bütykölt. A helységben már félhomály volt, csak speciális háromszög alakú műszerész-lupéja világított. Az alkotás tulajdonképpen már készen állt, csak az utolsó simításokat végezte. Elmélyülten nézegette művét, néha igazított rajta valamit, odébb tolt egy golyócskát, egy kis port szórt a rendszerbe.

Egyszer csak felkapta a fejét. Egy kis röplő masina keringett világító "szemüvege" körül. A mester hatalmas ős szakállal megremegett. Hát már soha nem lesz vége? Az utóbbi időben, már nem is tudja hányadik ilyen kis dög molesztálja. A szoba egyik homályos sarkából jönnek és mindig az ő fejét veszik célba. Ott döngicsélnek körülötte és nem nyugszanak, míg le nem csapja őket.

Vadul hadonászni kezdett a feje körül. Nagy nehezen elkapta a betolakodót.

- De most már elég legyen! - gondolta. Szeme elé emelte a dögöt, fogta a legfinomabb csavarhúzóját, és nekilátott...

A NASA központjában óriási a nyüzsgés. Érthetetlen dolog történt. A PIONEER XXXVCLMDII váratlanul visszatért miután egyszer már elhagyta a Naprendszert.

A műhold most került a "műtőasztalra". A műszerészek nekiláttak, hogy kiszerelejk a memóriaegységeket. Lekerül a zárófedél és... A műveletet vezető műszerész felkiált.

- A memóriachipek helye üres, ... a CPU sincs meg! Az egész láda üres! Nem, itt van valami!

Egy kőtáblát talált, rajta finom vésőnyomat:

ÉRTSÉTEK MÁR MEG VÉGRE, HOGY NEM VÉGTELEN, ÉS HAGYJATOK BÉKÉN!

AZ ÖREG

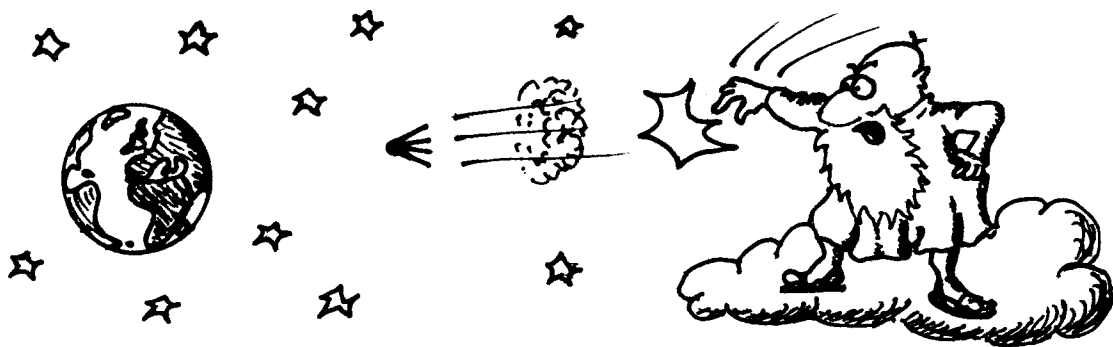





A BUDAMOBIL BUDAPESTI JÁRMŰ SZÖVETKEZET "A JÁRMŰIPAR MÉRETSZABÓSÁGA":

Tervez és gyárt a megrendelő - akár mammut, akár kis vállalat méretű is legyen - igényei szerint, méretre szabva mindenfajta - pótkocsit, félpótkocsit, és járműfelépítményt, ugyanezt speciális kivitelben is. "Szabóságunk" munkatársai például 72000 db. naposcsibe számára "szabott" egy elegáns félpótkocsit, melyben minden kiscsibe kedvére szuszoghat, és csipoghat naphosszat, mert a félpótkocsi egy operációs terem higiéniai követelményeit is kielégítő klímaberendezés, és a légrugók segítségével a jó öreg tyúkanyó szárnyait is képes helyettesíteni a "Keltető tyúkanyó" és a "nevelő tyúkanyó" gazdaságok közötti úton. A "Méretszabóság" keres olyan fiatal mérnök "szabókat" akik a BME gépészmérnöki karán, vagy a KTMF Közlekedésgépész szakán szereztek jármű "szabási" ismereteket /2-2 fő/ és bátran merik ezeket az évente átlag 4-5 új speciális járműtípus "szabásmintáinak" elkészítésénél felhasználni. A gyakorlati "szabást" nálunk kezdeni kívánó "szabóknak" szabástanulmányaik során elért eredményeik alapján állapítjuk meg a fizetését.

Jelentkezni lehet személyesen a "méretszabóságunk" központjában, cím:

BUDAMOBIL BUDAPESTI JÁRMŰ SZÖVETKEZET

Budapest, XI. Temesvár u. 19-21. H-1116.



MOTTÓ: "Mindig gyorsan és rugalmasan szabjunk, de úgy, hogy nehogy elszabjuk, mert akkor már szabhatjuk."

NAPOSCSIBE SZÁLLÍTÓ "TYUKANYÓ FEDŐNEVŰ" FÉLPÓTKOCSI

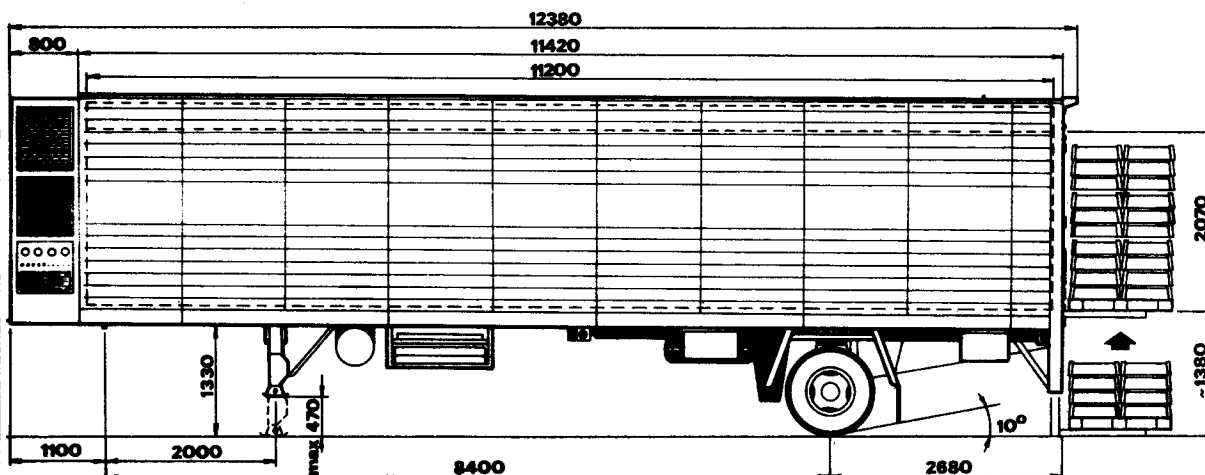

# ALKALMAS VAGY-E AZ ÉLETRE?

## TESZT

Most, hogy 17 év után végre kiesett az iskolatáska a kezedből, levetted a kantáros rövidnadrágot és komoly ember lettél, ideje elgondolkodnod azon, mi mindenre vagy képes, egyáltalán képes vagy-e valamire? Kezedbe adta-e az iskola, meg van-e benned az a képesség, hogy szüleid helyett végre magad keresd meg /azt a bizonyost/. Ezekre a kérdésekre és sok egyébre derül fény agyadban, ha tesztünket becsülettel végig böngészed. Felhívjuk figyelmedet arra, hogy kérdéseinken nem szabad meglepődnöd. A legmodernebb pszichológiai irányzatok alapján állítottuk össze a tesztet. Következtetéseink mindenféleképpen helytállóak, időszerűek és nagyszerűek. A megoldás folyamán egyetlen fontos megkötésünk van, minden kérdésre minimum és maximum egy válasz adható. Hát, kalandra fel!

1. Tudod-e a neved?

- a/Csak a kereszt-nevem  
b/Igen, de mindig elfelejtem.  
c/Nem, de benne van a személyimben.

1p.  
2p.  
10p.

2. Fiú vagy, vagy lány?

- a/Már nem vagyok benne biztos, de nem is fontos.  
b/Az a szituációtól függ /hol ez, hol az/  
c/Vagy-vagy, de az biztos.

1p.  
10p.  
2p.



3. Mi leszel, ha nagy leszel?

- a/Nagy  
b/Postás, rendőr vagy vasutas  
c/Emlékmű  
d/Gazdag

1p.  
1p.  
1p.  
10p.

4. Szereted a hasadat?

- a/Ha ingyen van tele  
b/Ha simogatják  
c/Süttetni és vakargatni  
d/Nem, mert már leesik róla a nadrágom, pedig a zsebét nem húzza semmi

10p.  
4p.  
2p.  
1p.

5. Szereted a sört?  
 a/Hát lehet azt nem szeretni? 9p.  
 b/Igen, valami sűrűbbel keverve /pl.pálinka/ 10p.  
 c/Mi az a sör? 1p.  
 d/Igen, minden üveg után van 2ft jattom 2p.



6. Miről szoktál álmodni?  
 a/Arról, hogy alszom egy nagyot 1p.  
 b/Arról, hogy sikerült kiszűrnom az OTP-vel, előbb halok meg, mint lejár az adósságom 2p.  
 c/Arról, hogy ha arról álmodom se kelljen kimosni a pizsamám 3p.

7. Miből építenél magadnak várat?  
 a/Téglából nem, mert azt a Jóisten sem tud beszerezni 1p.  
 b/Váram már van légből, én lakást szeretnék 2p.  
 c/Apácabugyiból, mert az bevehetetlen 3p.  
 d/Tiszta erőmből 0p.



8. Kivel cserélnél, és miért?  
 a/Marlon Brandoval éjjelente a Filmmúzeumban, azért 9p.  
 b/Azzal, akit előben kirúgtak, és most maszek fuvaros 10p.  
 c/Szergejjel, vodkáért 5p.  
 d/Rubik Ernővel a pénzéért 10p.

9. Mi lenne a három kívánságod?  
 a/Pénz, pénz, pénz 5p.  
 b/Sör, bor, pálinka 6p.  
 c/Egy vörös, egy szőke, és egy fekete 7p.  
 d/Tanulni, tanulni, tanulni 1p.



10. Ha újra kezdenéd, mi szeretnél lenni?  
 a/Nyugodt ember 2p.  
 b/Ugyanez -5p.  
 c/Első magyar űrhajós 10p.



11. Ha te lennél a Téliapó, mit tennél "kedvenc" oktató cipőjébe?  
 a/Virgácsot 1p.  
 b/Gombát 8p.  
 c/Bombát 9p.  
 d/Még a cipőjét is elvinném 10p.



12. Mit lopnál el a Szépművészeti Múzeumból?  
a/Az örök párnáját és a kártyájukat, hátha a képek megmaradnak 1p.  
b/Építkezem, az állványokat 5p.  
c/Van egy kis megtakarított pénzem, a pincében tárolt új biztonsági berendezést, jól fel tudnám használni 10p.
13. Mi jut eszedbe Istvánról?  
a/A király 3p.  
b/A körút, ahol a villamoson megbüntetett az ellenőr 1p.  
c/Lehet, hogy a feleségem megint velem van. 2p.  
d/A fogorvos, mozog a korona a fogamon 2p.

14. Szereted a disznóságokat?  
a/Csak a kolbászt 1p.  
b/Nézni is, csinálni is./hentes leszek/ 5p.  
c/Fúj, milyen disznókat tudtok kérdezni! 2p.

15. Szereted-e a nagy ciciket?  
a/Nem tudom, mi az a cici 1p.  
b/Olyan nagy nincs, mint amekkorát szeretnék! 10p.  
c/Nem, mindig széttépi a melltartómat 2p.  
d/Inkább irigylem! 3p.

16. Mit tennél, ha a nyolcadik után mégegyszer akarná?  
a/Teljesíteném a legeslegutolsó kívánságát 8p.  
b/Szörnyethalnék 1p.  
c/Mégegyszer, hát mégegyszer 10p.  
d/Kezdenék arra gyanakodni, hogy ennek már sose lesz vége 5p.



17. Miért ép még az anyósod fogsora?  
a/Nem ép, csak úgy néz ki, a méregfogai már hiányoznak. 8p.  
b/Az protkó te buta! 1p.  
c/Mert a baltát a hátába vágтам, nem a fejébe! 10p.
18. Mit hagytál volna ki ebből az újságból?  
a/A nőket, és férfiakat tennék bele 5p.  
b/A borítót, és ami közte van /helyette az én drámámat jelentettem volna meg/. 20p.  
c/Ezt a tesztet! 10p.

## Értékelés:

14-18 pont: Ilyen kevés pontot nem lehet elérni. Vagy számolni nem tudsz, vagy nem értettél egyet a pontozásunkkal, vagy türelmetlen vagy, és nem néztél végig mind a 18 kérdést. /Természetesen egyszerre több ok is létezhet./

Javaslatunk: Ha van türelmed, még egyszer rágd át magad a teszten, ha nincs, lapozz tovább, hátha arra érdekesebb.

19-151 pont: Ne keseredj el, semmi okod rá, belőled még akár ember is lehet. Az már egy jó pont, hogy eddig eljutottál a tesztben. Hogy vágyaid vannak?! Volt az másnak is, majd neked is elmúlik. /Ne aggódj, nem betegség!/ A terveidet eddig is meghallgatták, ezután is meg fogják, csak a megfelelő alanyt kell megtalálnod /Van két biztos tippünk: 1. Süket ember. 2. Türelmes állat, pl. birka./

Az, hogy esetleg nem szereted a sört, vagy túl sokat gondolsz "arra" még nem ok az öngyilkosságra. Lényeg, hogy legyél mértéktartó /Ha tized beszéltetek meg, akkor ne állj meg kilencnél, legyen az a sör vagy "az", vagy bármi./ A másik fontos dolog az érvényesüléshez, ne légy pénzéhes! /A pénzt ugyanis nem enni kell, hanem minél kevesebb fáradság árán, minél többet összegyűjteni, aztán megfelelően felhasználni./ Persze te is szeretheted a sok pénzt!! Igaz, még csak képen láttál annyit, amennyi elég lenne, de ne légy elkeseredve. Van megoldás: Már most add fel a reményt, és akkor később nem érhet csalódás! /Másik megoldás is van, de ezt nem javasoljuk. Vácon nem követik a divatot, túl egyhangúan csíkos a szerelés, és a kaja sem valami jó./ Az élethez pedig, melyre természetesen te is alkalmas vagy /hisz aki él, mozog, lélegzik és kipufogót olvas, az alkalmas/, rengeteg pénzt, jó nőket /férfiakat/, ételt-italt, remek szórakozást, értelmes munkát, értelmetlen jutalmakat, bort, bűzát, békességet, egy kis adómentességet, egy jó anyóst és sok-sok szerencsét kívánunk!

152-199 pont: Pontszámod arra enged következtetni, hogy te egy nagyon életrevaló ember vagy. Nálad életrevalóbb életrevaló már nem is életrevaló. Életrevalóságod a megszerzett pontjaid számával a legmesszebb menőkig igazoltad, hiszen aki egy ilyen egyszerű tesztben is azon dolgozik, hogy plusz pontokat harácsol össze magának, az biztosan nagyon életrevaló ember. Azonban van egy jó tanácsunk: Légy óvatos, mert az életrevalóság egy életre való gonddal járhat, főleg ha valaki más is rájön, hogy te ennyire életrevaló vagy!

200 pont felett: Most pedig kedves ütődött, egoista barátunk, légy oly drága, csukd be irományunkat, keress egy tükröt, s kérdezd meg magadtól: "Jó fej a ló fej?". Ezek után pedig menj, vedd elő a drámádat, olvasd el még egyszer, hátha nem is remekmű!

# A TUDÁS HATALOM

A Z épület földszinti előadójában csupán ketten ültek: Dr., Dr. h. c. Mat M. Attila, Európa egyik legnagyobb számtan professzora /különös tekintettel a természetes számokra/ és Dr. Inte, aki fénykorában a grál lovagok összegzését tanulmányozva kidolgozta azt az új eljárásrendszert, melyet tiszteletére integrálásnak neveztek el.

Néhány perccel múlt dél, a júniusi melegben alig vánszorgott egy-két tehetautó a rakparton, a Duna hullámai szinte csúfolódva verték vissza a napsugarakat.

A professzor keserűen felsóhajtott és az ablakhoz lépett. Ez nem lehet igaz, gondolta magában, negyven éve oktatok, de még nem találkoztam olyan évfolyammal, mint ez. A százhuszas létszámból heten kaptak kettést, a többiek elvéreztek. Ez az oktatásom csődje! Szomorúan nézte tükörképét az ablak üvegtábláin: Megöregedtem, nyugdíjba kéne vonulnom, de hát nincs még méltó utódom sem, akire nyugodt szívvel hagyhatnám a tanszékvezetői széket.

Dr. Inte, mintha a prof gondolataiba látott volna, megköszörülte a torkát:

- Professzor úr, még egy hallgató vár odakint.

A prof felnézett, szomorú szemében halvány reménysugár jelent meg:

- Hívja be, kérem!

- Közlek Ede - szólt ki az ajtón Dr. Inte adjunktus, majd riadtan hátrahőkölt.

Ede az órájára nézett: tizenkét óra, kilenc perc, negyven másodperc. Bólintott és a nyitott ajtón a dermedt adjunktus mellett belépett egy elegáns komornyik. Oldalt állt, kettőt koppantott a botjával és fennhangon így szólt:

- Közlek Ede, másodéves egyetemi hallgató, a közlekedési rendszerszervező ágazat ásza, géniusz, a nagy organizátor.

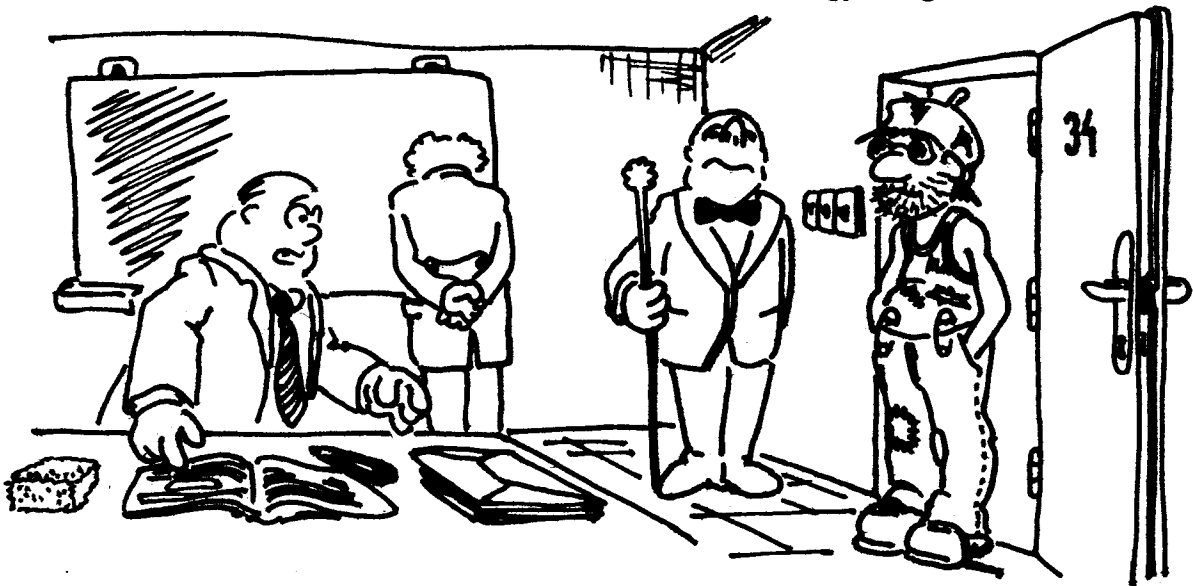

Rövid hatásszünet után mélyen zsebre vágott kézzel belépett Ede, az ász. Szemét lila színezésű szemüveg takarta, torzonborz hajának egy-egy tincse kíváncsian kandikált elő lyukas svájci sapkáján át, borostás arcán torz vigyorral örölte fogai között az elmaradhatatlan rágógumit, négy számmal nagyobb nadrágját biztosítók fogták koszos trikójához, görbe lábai ormótlan vasalt bakancsban végződtek.

Es Ede, mint egy mosolygó végzet, megindult a professzor felé.

Közlek Edének szakmai felkészültsége mellett nem kellett különösebb gondot fordítania a tanulásra. Megelégedett azzal, hogy a szükséges szagigerek biztosítása érdekében a vizsga előtti napon, mint angol szakember, meglátogatta az Állatorvostudományi Egyetem egyik speciális laboratóriumát, ahol a csőgörények nemesítésével kísérleteztek, s utána elfelejtett mosakodni, valamint egy héttel a szigorlat előtt ráállt a napi 4x4 adagos speciális recept alapján elkészített delírium krémes kúrára.

A professzor megbabonázva nézte ezt a természetellenes jelenséget, amely egy elegáns pukedli kíséretében tisztelettudóan üdvözölte. Megszólalni még nem tudott, hát csak a kezével mutatta, húzzon tételt.

Ede szerény modorát vette elő:

- Tisztelt professzor úr! Én nyílt kártyákkal játszom. Készültem és ezt a tételt a legnehezebb kérdések megválaszolásával kívánom bizonyítani.

- Khm, khm - krákogott a professzor -, önnek joga van húzni és erről a jogáról nem mondhat le.

- Így is jó - morogta fogai között Ede.

Krétát ragadott és a táblához lépett:

- Az elmúlt szigorlatokon megfigyeltem az összekevert tételek elhelyezkedését és arra a megállapításra jutottam, hogy a három legnehezebbnek tartott tétel elhelyezkedési valószínűsége a Student eloszlást követi...

Röpke néhány perc alatt televéste a két táblát és meghatározta a legnehezebb tételek elhelyezkedési valószínűségét, majd határozottan kihúzta a professzor által is legnehezebbnek tartott tételt.

Ede a tételre pillantott, majd intett a komornyiknak, aki sietve letörölte a táblát. Ezalatt Közlek Ede, a rendszerszervező ágazat ásza, egyébként géniusz és nagy organizátor, felsorolta azon hazai és külföldi szakirodalmakat szerző és cím szerint, amelyek két évre visszamenően a kihúzott tétel témájához kapcsolódtak.

A professzor szemében a reménysugár már tűzzé éledt, arcára határozott kíváncsiság ült ki.

Közlek Ede újra a táblához lépett és elkezdte szigorlatát: Megállás nélkül röpködött a tábla előtt, beszélt. Az alapoknál kezdte és logikus sorrendben haladt az egyre bonyolultabb tételek, bizonyítások felé. Egyes levezetéseit írásvetítőre jegyezte, mert tudta, ezekre, mint hivatkozási alapokra akkor lesz újra szüksége, amikor már lekerülnének a tábláról.

Negyvenöt perc után automatikusan szünetet tartott, szivarral kínálta vizsgáztatóit, miközben a komornyik egy gusztusos svédasztalt tolt be.

Szünet után Ede tovább magyarázott. Néha szerényen javaslatot tett egy-egy orosz, angol, francia és arab, magyarra még le nem fordított szakkifejezés értelmezésére, s végül a téma-

kifejtés koronájaként egy új tételt állított fel és bizonyított be, melyet az egyszerűség kedvéért Ede tételként javasolt bevonultatni a tankönyvekbe.

Letette a krétát és bírái felé fordult. A mély csendet csak a táblatörléstől elfáradt komornyik lihegése törte meg. Zavartan megszólalt:

- Befejeztem.

A prof letette párás szemüvegét, keblére vonta Edét, kétoldalt arcon csókolta, s könnyei között suttozta:

- Fiam, fiam...

Dr. Inte is zavarban volt. Felállt, szeme ide-oda vándorolt a két összeölelkezett ember és a merev arcú komornyik között. Végül tapsolni kezdett.

A prof, miután piros tintával és csupa nagy betűvel beírta az indexbe a jelest, eufóriás állapotban indult az Akadémiára, hogy beszámoljon a csodáról. A lépcsőn azon gondolkodott, van-e jogi akadálya annak, hogy egy hallgató töltsse be a tanészévezetői státuszt.

Közlek Ede, a nagy organizátor, az ablaknál állt. A gyanútlan szemlélő azt hihette volna, hogy a békés délutáni forgalmat nézegetve vezeti le a szigorlat izgalmait. De nem, Ede az épület kapuját nézte, melyen éppen abban a pillanatban lépett ki a professzor, amikor Ede, mintegy véletlenül, meglebentette a függönyt, majd ellépett az ablaktól.

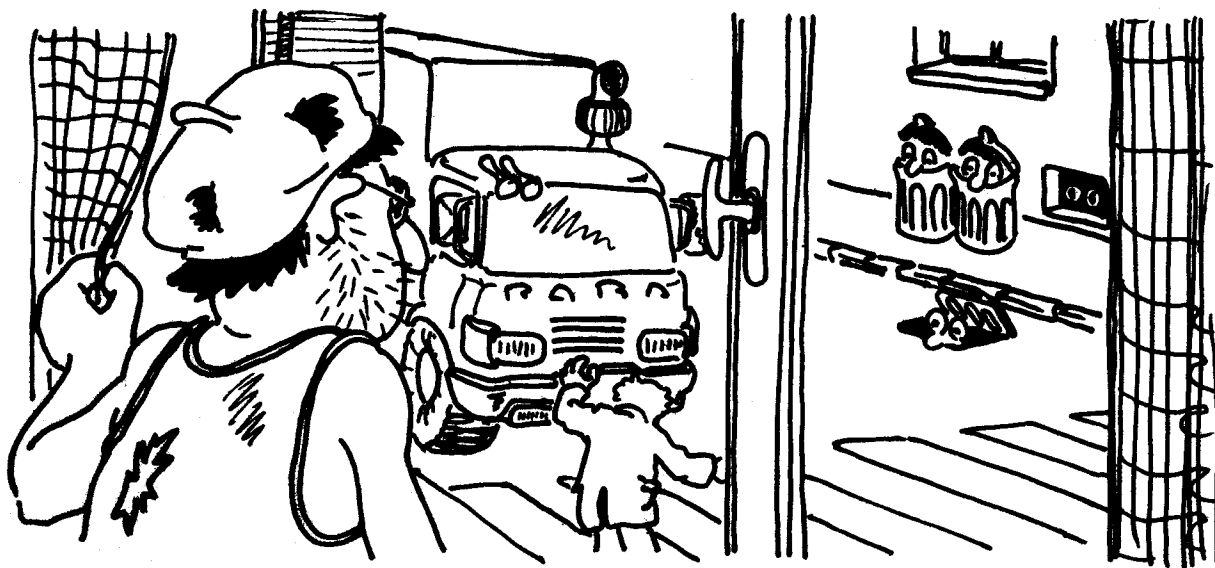

- Öt, négy, három, kettő, egy - számolt magában - most!!

A rendőrségen 112 másodéves, bukott egyetemi hallgató jelentkezett és tanúsította, hogy Dr., Dr. h. c. Mat M. Attila számtan professzor figyelmetlenül, a tilos jelzést semmibe véve lépett az Isztambul-Hamburg útvonalon menetrendszerűen közlekedő kamion elé.

Húsz évvel később...

Dr., Dr. h. c. Közlek Ede intett famulusának:

- Kérem a következőt!

A hívásra mélyen zsebrevágott kézzel, orrán lila színezésű szemüvegben, torzonborz hajjal, borostás arcán torz vigyorral, szájában rágógumival, koszos trikóban, négy számmal nagyobb nadrágban, görbe lábain ormóttan vasalt bakancsbal belépett az utolsó szigorlatozó...



# HAVYAS VAGY?

113

- Te is rendszerszervező vagy?
- Naná!
- Most már 592-es?
- Hál'istennek.
- Akkor mi félszavakból is megértjük egymást!
- Biztos!
  
- Azt mondom, Kalocsa?
- Azt mondom, tank.
- Orvezető?
- Szivattyú!
- Leszerelés?
- Beszeszelés!



- Emlékszel, voltunk első-  
sök?
- Gólya!
- Gólyabál?
- Tömeg.
- Más téma: Dékáni?
- Ismerkedés!
- Előadás?
- Homály!
- Előadás vége?
- Katalógus!
- Fizika?
- 20 bélás/zh
- Matek?
- 6 ember/előadás
- Kémia?
- 3 katalógus/óra

- Szünet?
- Rövid!
- Büfében a sor?
- Hosszú.
- Azt mondom zh!
- Azt mondom, volt sok.
- Tanultál?
- Mégsem mindig sikerült.
- Volt, aki nem tanult.
- Viszont puskázott és neki sikerült.
- Vizsgaidőszak?
- Karácsony!
- Mit kaptál a Jézuskától?
- Bélást!
- Az a Simonyi volt!
- Miért, a Jézuska miből vizsgáztatott?
- Szilveszter?
- Az egy fiú.
- Szilveszteri mulatság?
- A jegyzetben egy oldalon 3 sajtóhiba.
- Számítógépek.
- Három a magyar igazság.
- Második félév?
- Néhányan hiányoznak!
- Harmadik félév?
- Szigorlat.
- Matek?
- Tizedelés.
- Negyedik félév?
- Mechanika!
- Én átmentem.
- Én nem.
- Szaltó?
- Dupla!
- Folytassuk?
- Lehet!
- Gépelemek?
- Piros ceruza!
- Rajz?
- Éjszaka van, mégsem alszom!

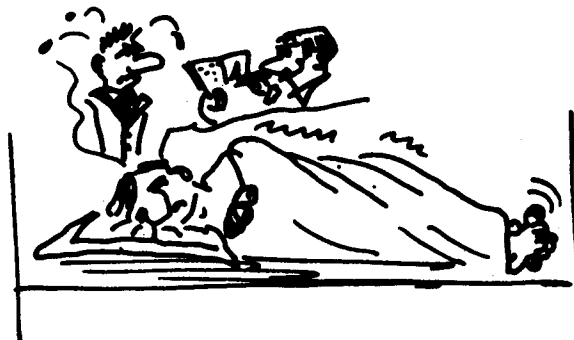

- Gyak vezér?
- Tábornok.
- Azt mondom, nem tudom.
- Azt tudja, ő sem!
- Automatika?
- Osztódás.
- Vizsga?
- Hetedszerre már jegyet is kaptam.
- Dehát negyedszerre már lehetett jegyet kapni!
- Nem mindenki pedál!
- Tanultunk már eleget?
- Még elegebbit!
- Akkor azt mondom Szabolcs!
- Bicska!

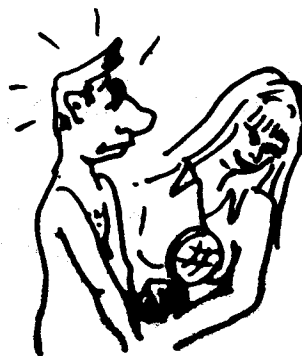

- Alma?
- Fúj!
- Homok!
- Tele van a zoknim vele!
- Voltunk mi orvosi vizsgálaton is!
- Megyünk is.
- Ideggyógyász?
- Ideg!
- Bőrgyógyászati vizsgálat?
- Tegnap láb, kéz holnap, fity ma!
- Labor?
- Izzadtság, vér, pisi.
- Jött valami?
- Nem, de a Józsiét elfeleztük.
- Nyáron?
- Termelési gyakorlat.
- Hely?
- Vasút.
- Élmény?
- Rácsapták az ajtót az instruktör ujjára.
- Jó volt?

- A vége.
- Beszélhetünk másról is?
- Miért ne?!
- Szabad idő?
- Valahogy mindig kiszorítottuk!
- Szórakozás.
- Ez egy olyan sport, amit 5 évig űztek velünk.
- Sport?
- Az döggivel.
- Úszás - verítékben.
- Futás - véralá.
- Slalom - a 6-oson az ellenőr előtt.
- Ugrás - rezgett a léc.
- Pankráció - a büfében.
- Boksizolás - cipőt.
- Vívás - egyszer kivívtuk a csapos elismerését.
- Kerékpár: - azt elcsörták.
- Kalapácsvetés - nem kelt ki, pedig locsoltuk.
- Lövészet?
- Inkább váltok témát!
- Kultúra?
- Hol a Népsportom?
- Pár keresés?
- Ja, a múltkor is a kukában volt a bal cipőm!
- Szerelem?
- Te is? Az enyém is mindig elromlik.
- Pénz?
- Mikor osztják már?!
- Jövő?
- Á, az még messze van, gyere inkább benyomunk egy sört!

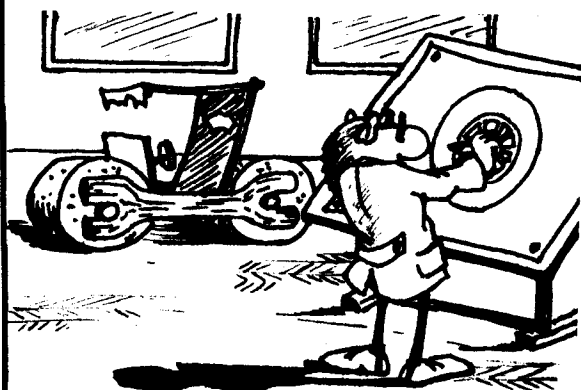

## AUTÓIPARI KUTATÓ ÉS FEJLESZTŐ VÁLLALAT

Budapest XI. Csóka u. 7-13.  
Levélcím: 1502 Budapest Pf. 25.  
Telefon: 666-988

Az Autóipari Kutató és Fejlesztő Vállalat a felmerülő problémák megoldásában tapasztalataival és korszerű berendezéseivel készségesen áll a T. Ügyfelek rendelkezésére.

- komplett gépjárművek, különleges gépjárművek, pótkocsik és felépítmények tervezésére,
- Diesel-motorok és azok egyes szerkezeti részeinek /befecskendező rendszer, hűtés, stb. / komplex fejlesztésére,
- gépjármű aggregátok, fékszerkezetek, szivattyúk, lengéscsillapítók és különböző hidraulikus vagy pneumatikus szerelvények, szívó és kipufogó hangtompítók tervezésére, gyártására,
- többnyelvű kezelési, karbantartási és javítási utasítások, alkatrész katalógusok elkészítésére, a tervezett és legyártott szerkezetek modelljeinek elkészítésére,
- statikus és dinamikus szilárdsági és fárasztási vizsgálatokra, komplett járműveken vagy a felépítmény különböző szerkezetein hidropulz berendezéssel,
- műszeres szilárdsági vizsgálatokra,
- roncsolásos és roncsolás mentes anyagvizsgálatokra,
- komplett gépjárművekkel kapcsolatos hőtechnikai és áramlási vizsgálatokra,
- motorok próbapadi vizsgálataira,
- Diesel-motorok füstölésének és levegőszennyeződést okozó káros anyagok kibocsátásának vizsgálatára és a csökkentésükre irányuló kutatásra, fejlesztésre,
- komplett gépjárműveken vagy azok részegységein országuti használat közben vizsgálatok végzése és minősítése az alkalmasság, az élettartam, a kopások, a menettulajdonságok, a feszültségek nagyságának és gyakoriságának megállapítására,
- gépjármű aggregátok /sebességváltók, kormányművek, futóművek és ezek szerelvényei/ funkcionális minősítő és élettartam vizsgálatára.

# Az év sportja:

# AEROTIC

A napi sajtót forgatva arra az egyértelmű következtetésre juttottunk, hogy a mi kiadványunk sem jelenhet meg AEROBIC nélkül. Mivel lapunk sem mindennapi, úgy gondoltuk, a melléklete is legyen rendkívüli.

A mellékelt kép tanúsága szerint SYDNE ROME, aki az AEROBIC európai apostolnője, nem kedveli a mozgást gátló ruhadarabokat. Ennek az új, izgalmas irányzatnak hazánkban is számos követője akad. Örömről szolgál, hogy elsőként adhatjuk közre SYDNE ROME e képekkel is illusztrált gyakorlatsorát.

Ebből viszont már azt is kitalálhatta olvasónk, hogy a cím sem véletlen sajtóhiba eredménye. Az erotikus szóra történt utalás azonban senkit ne tévesszen meg! A gyakorlatok ilyen könnyed ruházatban történő gyakorlását szigorúan otthonra ajánljuk. Az itt szereplő egy-két délegyházi fotó csak fényképészünk leleményességét igazolja.

Végül még egy jótanács: Ha netán valamelyik hölgy a sok közül karcsúbb önnél, ne keseredjen el! Kapcsolja be a lemezjátszót, vegyen egy mély lélegzetet, s máris jöhetnek

a gyakorlatok. Ha még a vacsoráról is leszokik, garantált a siker. Amennyiben ön a karcsúbb, ilyen téren semmi dolga. Adja oda férjének magazinunkat, talán ő talál valami érdekeset az illusztrációk között, a szerkesztőségnek pedig küldjön magáról egy egészalakos fényképet!

Most pedig kezdjük a tornát!

Jelszavunk: „Mint a lélek testtelen,  
örül a test ha meztelen.”

Hajrá!!!



# AEROTIC

## GYAKORLATOK

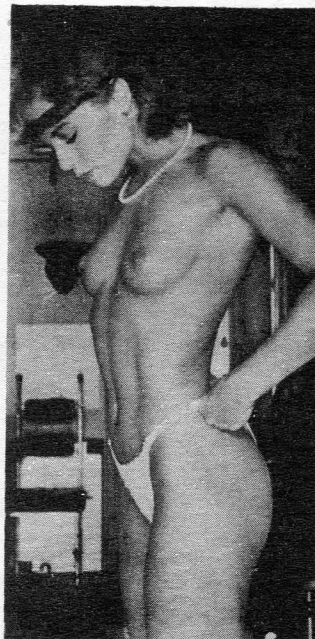

### 1. Bemelegítés



Alapállás, kezek a csípőn. Elmélyülten koncentráljunk a gyakorlatra! Szökdelés, próbáljuk meg felvenni a zene ütemét!

Kán-kán. Legyen a zene is az! Az ügyetlenebbek kapaszkodjanak a szekrényajtókba!



Mellső fekvőtámasz csípőemeléssel, jobb térdhajlítással és lábfej-visszafeszítéssel, folyamatos rugózás, majd lábtartás csere.

Ami nem megy, ne erőltessük!

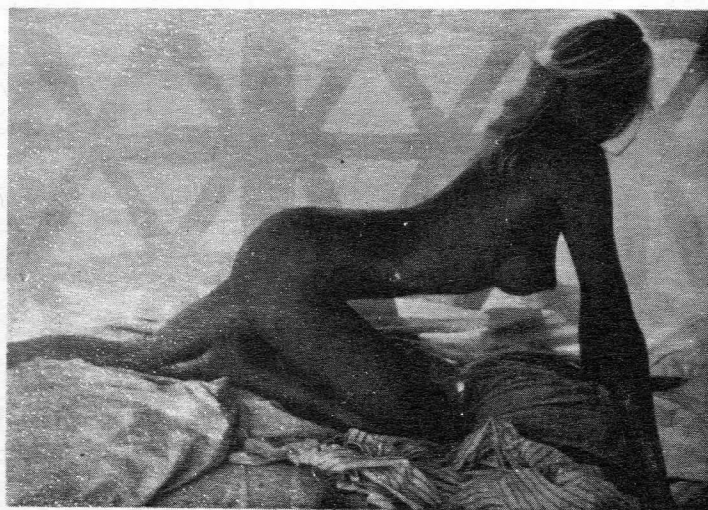

Rugózás, kéztámasz a térden, majd alapállás, mély hátrahajlás. Közben próbáljunk mosolyogni!

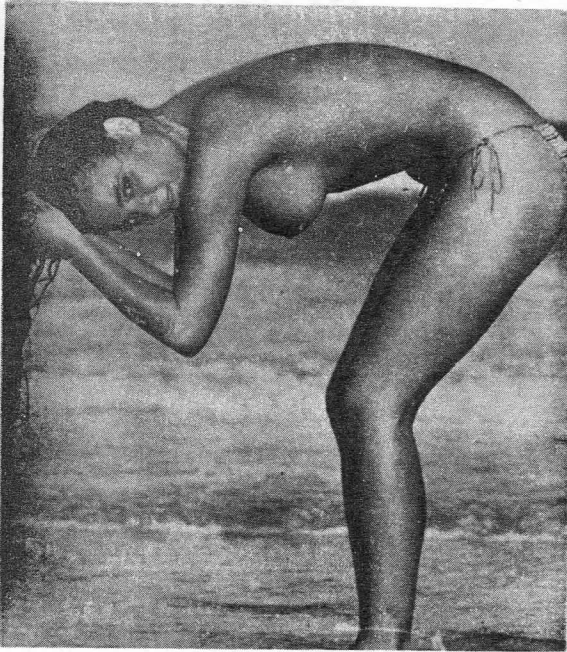

## 2. Terhelés



Alapállás, térd- és törzshajlítás. Taps a fej fölött, majd a térd nyújtása, alapállás. /Ügyesebbek haját is moshatnak közben!

Térdelőtámasz, erős, ütemes csípőmozgatás, melyet fejvel is követhetünk. Idősebbek többször is pihenhetnek!

Terpeszugrás ütemre. /Vigyázzunk, rá ne essünk a fotósra!/  

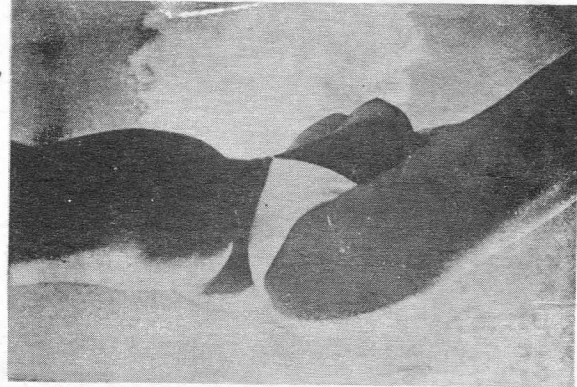

Folyamatos törzshajlítás előre, talajérintéssel. Cipősarok növeléssel a gyakorlat nehezíthető.  



Alapállás, karfűzés a fej mögött, folyamatos törzdöntés, homorítás. A gyakorlat előtt bizonyosodjunk meg arról, hogy senki nincs mögöttünk!  





### 3. Lazítás

Helyezkedjünk el kényelmesen a zongorán, ennek hiányában bárhol. Hunyjuk be a szemünket, koncentráljunk erősen adott szavunkra: Ma sem vacsizok!

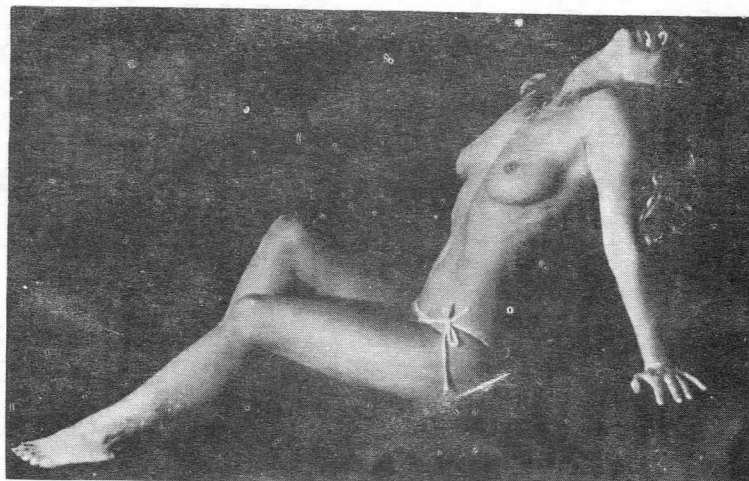

Helyezkedjünk el kényelmesen, ülve, hátsó kartámasszal a törzs mögött. A fej hátrahajtásával vegyünk egészen mély lélegzetet, s ha a mellbőségünk így sem éri el a 99 cm-t, sóhajtva nyugodjunk bele! /Légzőgyakorlat/



A nő egyik legszebb éke a keses nyak. Végezzünk fejkörzést előbb balra, majd jobbra a zene ütemére! A csábító pillantás közben vigyázzunk, nehogy a szobanövények a szánkba lógnak, mert az már snassz!



Könnyed biciklizéssel lazítsuk le izmainkat. S ha már úgyis az ágyban vagyunk, mindenki kedvére folytathatja az AEROTIC gyakorlatokat!



# VIZSGÁZÓ TÍPUSOK

## KATALÓGUS

### VIZSGÁZTATÓKNAK

Kedves Oktató!

Felméréseink szerint a vizsgázók 98,72 %-a a vizsgán tanúsított magatartása alapján az alábbi hat kategóriába sorolható.

Mi jól ismerjük Önt, de ha gondosan áttanulmányozza katalógusunkat, egy kicsit Ön is bekukkanthat a mi lelkivilágunkba. Reméljük, ezzel mi is hozzájárulunk a néha oly annyira hiányzó kontaktus megteremtéséhez!



## A JELENTÉKTELEN

A vizsgán mindenkit maga elé enged. Cipőjét háromszor is a padlóhoz törli mielőtt lábujjhegyen a lábtörlőre lép. Rövid, szinte negatív hangot adó kopogtatására válasz nem érkezik. Tíz percet kopog, majd becsúszik az ajtó alatt.

- Bocsánat a zavarásért... én igazán nem akartam za..., de hát megbe...

A tanár ránéz: - Húzzon!

- Talán ha a kabátomat... Szeretném... Ugye megengedi.

- Tegye le!

- ...

- Nem muszáj a földre, akaszthatja a fogasra is.

Csendesen a sarokba húzódik, helyet foglal a szemetesvödrön, lábát maga alá húzza és vár. Ő itt sincs.

Hosszas unszolás után a tanárnak engedi át a tételhúzás jogát. Három helyett - szerényen - ő megelégszik eggyel is, nem rabolja a tanár idejét. Dr. Nagytudású várakozóan tekint rá és hallgat. A szerény nem akar a szavába vágni. Lapos pillantásaival, monoton bólogatásával és egyenletes szuszogással mély álomba kergeti az amúgy sem élénk érdeklődést tanúsító okítót. Telnek-múlnak az órák és hősünk már alig tudja elfojtani gyomrából előtörő belső hangjait, amikor végre vödörcsörtetve beront a szobába a takarítónő. Az édes álmából felriadt vizsgázató, hogy zavarát leplezze, beírja a jelest az orra elé készített indexbe. A szerény már meg sem lepődik ezen, hiszen tudta jól, a türelem rózsát terem. Kezet csókol Rózsi néninek /tak. nő/, majd távozóban japános mozdulattal kétszer lefejeli a széktámlát és ahogy jött, hangtalanul átdiffundál az ajtón.



# A NAGYMENŐ

Csikorogva fékez a Mercedes taxi a J előtt. A Nagymenő bár a Gellértből érkezik, de egy Adyt nyom a sofőr kezébe.

- Nem tart soká. Addig olvasgasson egy kicsit fiam!

Ködvágó cipőjével berúgja az ajtót - egészen a liftig, amely megáll a félemeleten majd visszafordul. Érte. A kirohanó portás szájába egy szivart nyom, aki fuldokolva hörgi: - De én kérem nem is dohányzom!

Lehengerlő stílusával üdvözlí a fogadására megjelent dékánt, aki alig tud elugrani előle.

Egy barátságos "hogyan vagyunk, hogy vagyunk" kérdéssel félresöpri a vizsgára várakozókat és kopogtatás nélkül rátöri az ajtót a tanárra.

- Csócsi - üdvözlí a szekrényből előmászó vizsgáztatót, közben megigazítja csokornyakkendőjét, majd hanyagul a fogásra dobja bársony zakóját.

A kihúzott tétel kérdéseire rögtön 3+1 pontban válaszol:

1. Megbírálja a még meg sem jelent jegyzetet.
2. Lehordja a sosem hallott előadásokat.
3. Keményen megkritizálja az értelmetlen kérdéseket, majd rátér a tanár családfájára.

+1. Végül javaslatot tesz a jeles osztályzatra.

A lemerevedett oktatónak csak az ajtóból szól vissza:

- Az indexemet dobja a postaládámba! - és lazán egy névjegykártyát dob az asztalra. Távozóban még meghinti ráógumival folyosón tolongó falfehér évfolyamtársait, majd csak úgy foghegyről megjegyzi: - Kár fosni, aki tud, az tud. A földszinten tüzet ad a még mindig kigúvadt szemekkel fuldokoló portásnak s aranyórájára pillantva konstatálja, hogy máris elkésett - a lóversenyről.



## A PEDÁLOS

Már több hete készült, így a délutáni vizsga előtt volt még egy kis ideje. Nyeregbe pattant, s keresett egy nagy emelkedőt, ahol keményen gyakorolhatta egy kicsit a pedálozást is. A bemelegítés után hazagurult és nekikezdett a "felszín" kicsinosításához. Megfürdött, különös gondot fordítva a talp és a nyelv csillogóvá tételére. Felöltözött fekete öltönyébe, s a nyakkendőjére kitűzte "kedvenc" oktatója fényképét. Útnak indult. Útközben beugrott a cukiba, vett egy hatalmas fagyit, hogy nyelvét kellőképpen bemelegítse. Miután maximálisan felkészült elméletben és gyakorlatban is, határozottan kopogott a vizsgáztató ajtaján. A hívásra szélesre tárta az ajtót, és jól láthatóan többször erősen végighúzta talpát a lábtörlőn. Belépve "kezét csokolom"-ot köszönt, és tételt húzott. Még mielőtt elmerült volna a munkában, a lap tetejére nagy nyomtatott betűkkel felírta: ÉLJEN A TANSZÉK, ÉS KIVÁLÓ OKTATÓI!!! A tételek kidolgozása, szorgos felkészülése következtében, nem jelenthetett gondot. Dióhéjban, csekély egy óra alatt válaszolt a feltett kérdésekre, majd áttért a tanár meredeken felé ívelő életpályájának és rendkívüli tudományos munkásságának ecsetelésére, melyet Dr. Nagytudású székében hátradólván, önelégülten hallgatott végig, majd a tolláért nyúlt. A pedálos hálás mosollyal szorította hóna alá a csillagos ötössel kibélelt indexét, majd kezecskölt és hátat fordítva - hogy jól olvasható legyen zakóján a krétafelirat - távozott. A meghatódott vizsgáztatónak még sokáig ott keringett agyában e mondat: KÖSZÖNÖM A JÓSÁGÁT DRÁGA TANÁR ÚR!

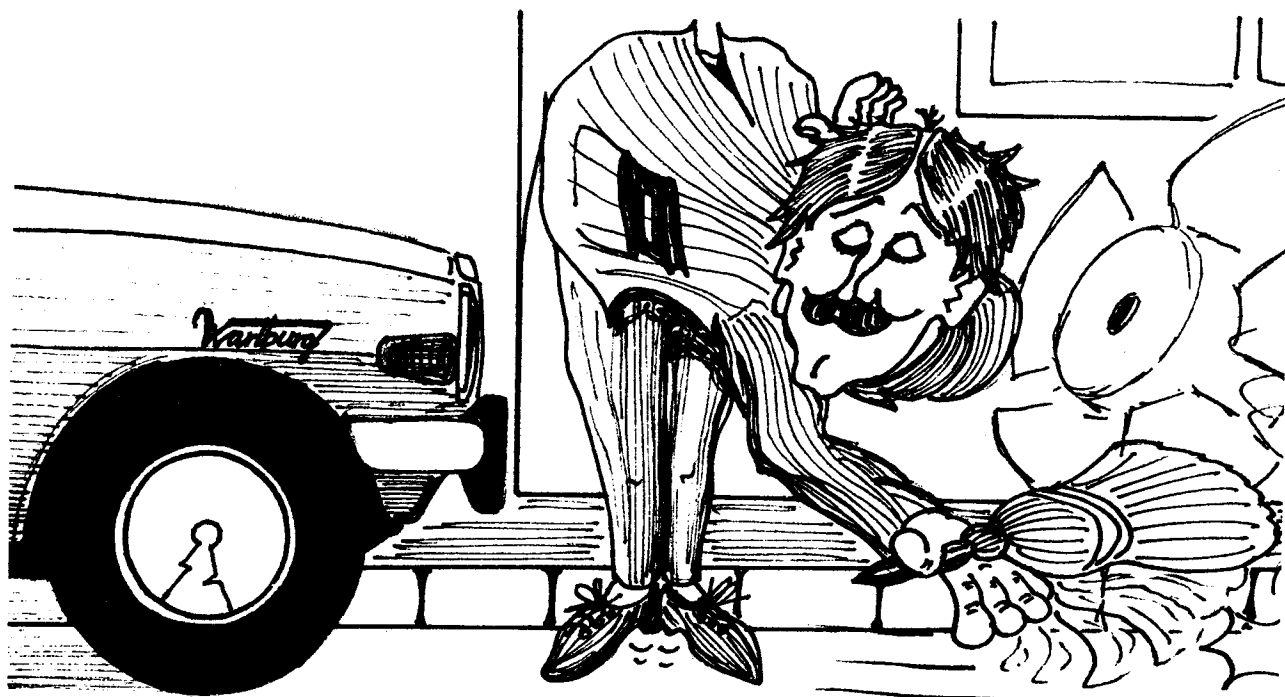

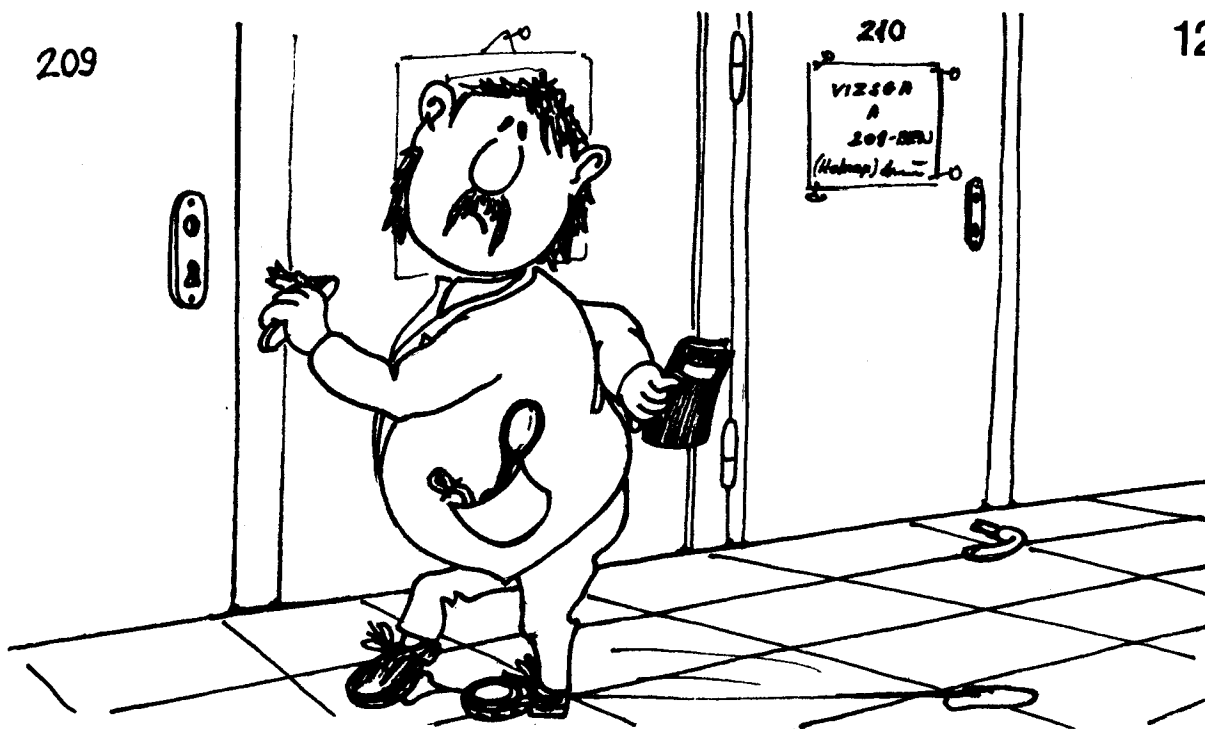

## A BALFÁCÁN

Három heti tanulás után a rektori vizsga napján a déli harangszóra ébredt, akkor szólalt meg a nyolcra beprogramozott időrelés rádió. Ekkor már az is eszébe jutott, hogy spenóttal kezelt öltönye a tisztítóban van. No sebaj, jó lesz a faros is. A cipőjébe fordítva ugrik bele, de babonás lévén, nem cseréli vissza.

Hatalmas sprinttel még felugrik a villamosra de dipitáskás keze már kint marad, mellyel letarolja a járdaszigeten állókat. Kintől és izgalomtól eltorzult arccal mormolja a tételeket, s lecsukott szemmel képzeletben maga elé az ábrákat.

A percek óta egyhelyben álló villamoson döbbenetesen eszmél rá, hová is került.

Hosszú bolyongás után a portás világosítja fel, hogy kilépőcédula nélkül senki sem hagyhatja el az Óbudai Kocsiszín területét.

Kézenfekvő megoldás kukának álcázni magát, ami nem is esik nehezére, így sikerül kiaraszolnia. Mindennel dacolva gyalog éri el a J épületet, ahová óriási csörömpöléssel lép be a csukott ajtószárnyon.

A lift a 1,5.emeleten csikorogva akkorát fékez, hogy a fent nevezett a plafonról pattan vissza. Csak órák kérdése és a gyorsszolgálat kihegeszti őt a liftből. Felérkezve a negyedikre döbbenetesen betűzi az üzenetet: A VIZSGA HOLNAPRA HALASZTVA! No sebaj, s a biztonság kedvéért az éjszakát a küszöbön tölti. Reggel ott botlik bele a vizsgabizottság.

Miután a 13-as tétellel együtt az asztalterítőt is megragadta, az ijedt kávéscsészék a nagyhírű professzorok ölében kerestek menedéket. Nem csoda, hogy a jeles fők visítva rúgták ki - maguk alól a széket. Ezek után a Balfácán boldog volt, hogy a vizsgát ismét elhalasztották. Csak később tudta meg, hogy egy évvel.

## A FOSÓS

Már egy hete lidérces álmok gyötörték, s most is megváltásként érkezett a reggel. Korán kelt, lemosta az éjszaka verítékét testéről, majd fogat mosott. Fogai annyira vacogtak, hogy a kezét mozgatnia sem kellett. Öltözködés közben remegő keze nem talált bele a zakó ujjába, az ingét pedig be sem tudta gombolni. A reggelire rá se nézett, gyomra ökölbe szorult és a zabszennél nagyságrendekkel kisebb maggal sem járt volna sikerrel az a "bizonyos" próba. Az egészséget egy ideges legyintéssel elintézte. Bár a lábai nehezen engedelmeskedtek, holt sápadtan elindult végzete felé. Kisebb szükségiszünetekkel 3 km-t gyalogolt az épület körül, mire be mert menni. Mikor végre a vizsgáztató ajtaja előtt állt, keze már úgy remegett, hogy a kilincshez nyúlva benn azt hitték, a szél rázza az ajtót. Belépve a "Jó napot!" csak harmadszorra jött ki a száján, akkor is érthetetlen hörgésként. Az oktató, meglátva reszkető lábait, csak ennyit szólt: "Papa, ne tviszteljen itt, nem discóba jött, hanem vizsgázni!" Ettől aztán teljesen kész lett hősiünk, "Nem vagyok szimpatikus!" "Ez pikkel rám!" "Hű, de meg fog szívadni!" - csak ezek jártak a fejében. Nem csoda, hogy a vizsgán nem sok összefüggőt mondott. Mikor aztán közölték vele az érdemjegyét, utolsó ereje is elszállt, s elengedett collstokként csuklott össze. A kórházban tért magához, s szomorúan csak ennyit nyöszörgött: Hát ezért kínlódtam ennyit!?

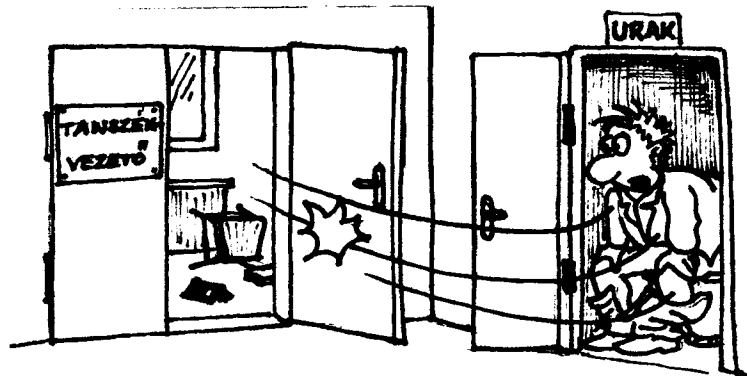

## A BLÖFF- JÁTÉKOS

Tarsolyában megtalálható egy bünbarlang császáranak minden dörzsöltsége. Határozott fellépés, gazdag kelléktár: iv-csekk, puska, logarléc, stb.

A szokásos protokoll után /kopogás, köszönés/ elfoglalja helyét, miközben már a leosztás feltételeiről tárgyal a bankossal:

- Aut-ot kérek!

- Rendben, de tegye be az alapot.

Iv-csekk csendesesen elő. Bankos bólint és elnézően új lapot ad. Blöffös elemzi az új osztást. Közben elterelő hadművelethez folyamodik: logarléc elő!

Bankos gyanakszik és bedől: logarlécet széthúzza, melyen felirat: újra húzhat!

Közben a blöffös átlátja a lapokat és puskáját. Majd licitál. Bankos nem veszi a lapot és ráhív: 100 Ft. Blöffös nem tartja. Ennyiben maradtak. Új osztás egy hét múlva, a licit bentmarad.

## A szerkesztő válaszol

/BÁR A KUTYA  
SE KÉRDEZTE/

"Bántalmaztak" jeligére:  
Megértjük panaszod, a KISZ titkárnak valóban nincs pallosjoga.

"Elégtételt akarok" jeligére:  
Örömmel olvastam ügyes levelet, de a tanárokat párbajra kihívni nem lehet /privát problémáiddal fordulj a Testnevelési Tanszéken Pozsonyi tanárúrhoz szóban - ez esetben Isten nyugosztaljon - vagy levélben. Levél esetén válaszbélyeg és SZTK lap szükséges./

"Naív diák" jeligére:  
Sajnos, meg kell mondjuk, három orosz pirosponthoz még nem jelenti záróvizsgád majdani szükségtelenségét.

"Sasszem" jeligére:  
Figyelj jobban! Szabó Lajos tanár úrnak nincs két felesége. /A másik az pecsétgyűrű./

"Tisztos honorárium" jeligére:  
Mátyás királlyá koronázásáról készült fényképed érdekes ugyan, de különösebb érdeklődésre nem tarthat számot, mert túlexponált.

"Bajban vagyok" jeligére  
küldte egy lelkes KISZ titkár levelét. Elmevedett az alapszervem, mit csináljak? Vita-indító válaszuk: Örüljön neki!

"KISZ-pénz - Kis Pénisz" jeligére  
Nem a méret a lényeg, hanem az elvhűség és a pártos kiállás.

"Pedálgép" jeligére:  
Szerintünk két dolog van, ami után érdemes futni: a nő és a beöntés.

"Van remény?" jeligére:  
Nincs. Cikkedet még a pattikus sem tudta elolvasni.

## sútka

A villamos robog, egy aggódó utas oda megy a vezetőhöz és megkérdezi:  
- Mondja kérem, miért száguldozik, mit csinál, ha elromlik a fék?  
- Van pótfék.  
- És ha az is elromlik?  
A vezető kezd ideges lenni:  
- Annak is van pótféke.  
- Na, de mi lesz, ha az sem működik?  
A vezető begurul:  
- Akkor maga kinyalja a seggem!  
Egy úr, aki eddig olvasott:  
- De, ha még ez sem elég, akkor van itt magának egy pótségg.

Két nénike üldögél a temetőben. Az egyik átkiált a másiknak:

- Hány éves aranyoskám?
- 92.
- És még haza akar menni?



# LOPTUK, de megérte!

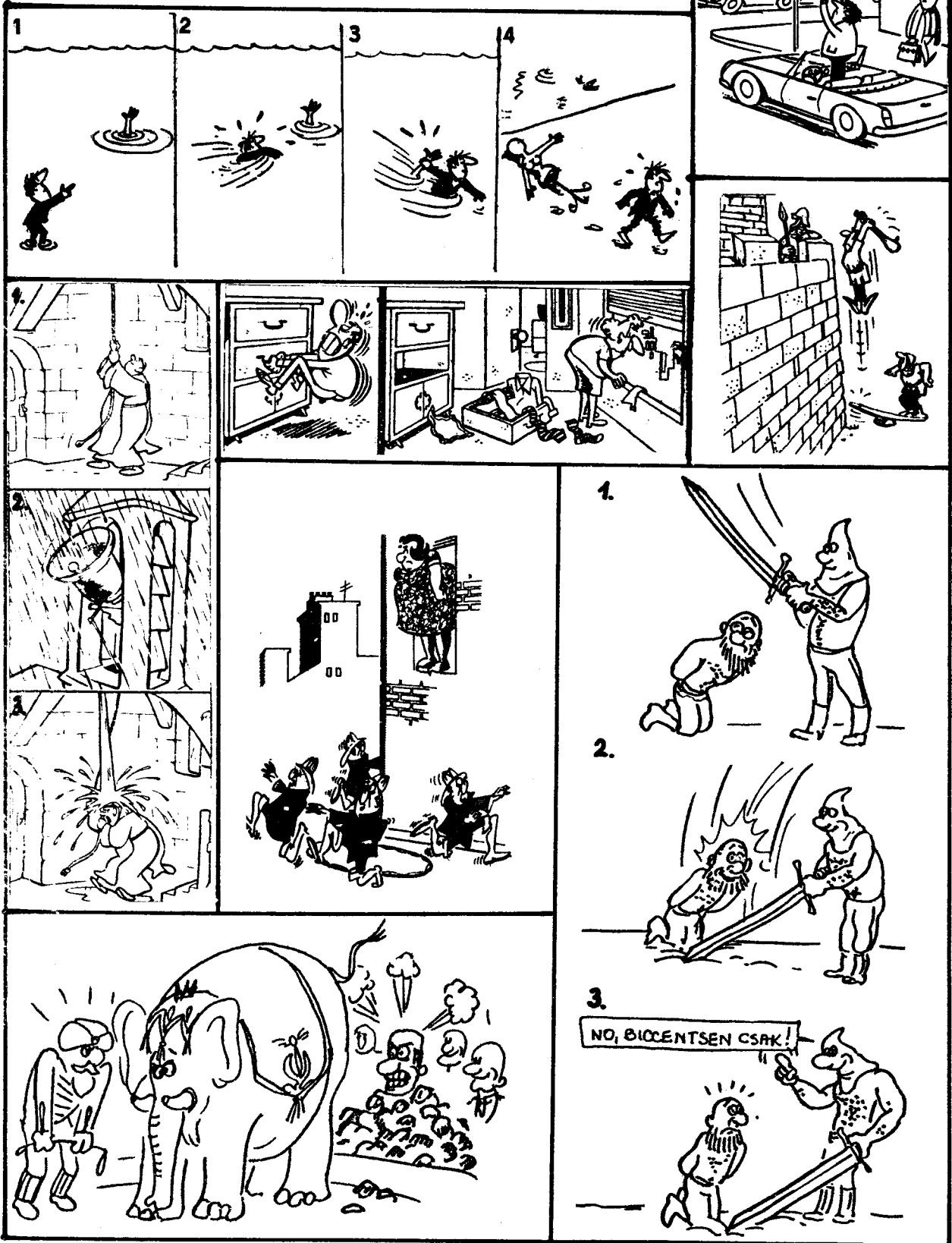

# KIPUFOGÓK

Néhány éffel  
eszelőtt nem tudt-  
am mi az, hogy mé-  
rnök és most  
**ÉN**  
is az fatyok!



## 591. tankör

Ács Kurucz Zoltán  
Czukender Gábor  
Dörflinger Árpád  
Dudás István  
Gáti József  
Gerlei György  
Gulácsi Ferenc  
Halmavánszki János  
Hamza Zsolt  
Horváth Attila  
Horváth Gábor  
Hrivnák István  
Jenovai Zoltán  
Kovács István  
Kupcsik Gyula  
Papp Illés Tamás  
Perjés Tamás  
Rétlaki László  
Sárközi Péter  
Simon Lajos  
Szalai Timea  
Träger László  
Vida László

## 592. tankör

Bognár István  
Gábor Virág  
Horváth István  
Huszár Imre  
Karsány László  
Kiss Gábor  
Kovács Gábor  
Langmár Miklós  
Ludvai József  
Lukács Lajos  
Magyar István  
Marx Árpád  
Milom Rita  
Miskolci Lénárd  
Molnár Ferenc  
Mosóczi László  
Nagy Csaba  
Németh Csaba  
Neuner László  
Pach Ferenc  
Posgay Sándor  
Sándor Zoltán  
Szinger Gabriella  
Szóke Gyula  
Tóth Péter  
Varga János

## 593. tankör

Bagi Gyula  
Bánfai Zsolt  
Barankay Dezső  
Farkas Imre  
Fülöp Imre  
Lipka Attila  
Lukács Attila  
Miklós István  
Sipos Tibor  
Szilágyi Zsolt  
Tasnády Csaba  
Tótin Gábor

594. tankör

Babrányi István  
Bak István  
Balogh György  
Borsi Attila  
Csengeri Géza  
Dér Imre  
Fekete Csaba  
Hegedüs Ferenc  
Lakosi Gyula  
László Tamás  
Makai György  
Marosi Imre  
Masa István  
Molnár Zoltán  
Pálóssy László  
Petővári László  
Pozsonyi Antal  
Schramm Gyula  
Sidó György  
Szilágyi László  
Tóth Béla  
Valasinyovszki István  
Várkonyi Zoltán  
Véber Alfréd  
Le Huu Thai  
Nguyen Quoc Huy

595. tankör

Ács István  
Balázs Károly  
Bognár Károly  
Csáki Gábor  
Cseke Géza  
Endrődi László  
Fok András  
Kata János  
Kenderes Géza  
Pete István  
Póta Zsolt  
Rácz József  
Sára István  
Szokolai László  
Vén Balázs

596. tankör

Adamik Judit  
Bencsik Imre  
Delics István  
Dóczi Lajos  
Dorozsmai Károly  
Fürjes Miklós  
Glavanits Ferenc  
Hackl László  
Kókuti Attila  
Laczkó János  
Lassányi Péter  
Lévai Imre  
Méhes András  
Mészáros András  
Németh Béla  
Szabó József  
Szathmáry Zoltán  
Szécsényi Gábor  
Tölgyesi Zoltán

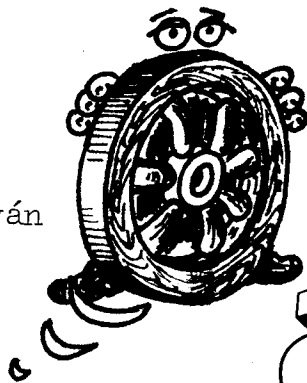

# ELHAJJÓZÓK



317. tankör

Barta Csaba  
Könczöl Csaba  
Mikó László  
Nagy András  
Németh József  
Németh Sándor  
Neubauer Rudolf  
Papp Bálint  
Sulák Tamás  
Sütő Zoltán

318. tankör

Bagdi Sándor  
Borza Tamás  
Flachner József  
Győrfi Zoltán  
Györök Tamás  
Rácz József  
Pálffy Jenő  
Szatmáry Zsolt  
Szöllősi Zoltán  
Tóth János  
Vámos György  
Veres Mihály

319. tankör

Dancs László  
Gombos Károly  
Goth László  
Gyurkó János  
Horváth Ferenc  
Huják Zoltán  
Kiss Sándor  
Mészáros Attila  
Obsitos János  
Patocskai Gábor  
Prorok Artur  
Rákóczi Ferenc  
Sánta Imre  
Tóth János



# Fohász

Ó magasságos Dékáni Hivatal  
 hozzád száll szepegve, kérvényezőn e dal  
 s minden professzorhoz, oktatóhoz  
 /jóhoz!/  
 Adjátok, hogy könnyű legyen nekik a védés  
 s a kérés  
 ne süket fülekre találjon, ha kell egy  
 /pesti állás,  
 s szálljon fejetekre utoljára áldás.

## és végül...

Köszönet mindazoknak, akik szellemi, technikai, anyagi,  
 erkölcsi segítséget nyújtottak, vagy csak jóindulatúan  
 drukkoltak munkánkhoz!

Külön köszönet

KÖVESNÉ Dr. GILICZE ÉVA  
 Dr. ILOSVAI LAJOS  
 Dr. KALMÁR ISTVÁN  
 Dr. KLOKNICZER IMRE  
 Dr. KONECSNY FERENC  
 Dr. LÉVAI ZOLTÁN

Dr. MICHELBERGER PÁL  
 Dr. PÁSZTOR ENDRE  
 Dr. PERJÉSI ISTVÁN  
 Dr. SIMONYI ALFRÉD  
 Dr. TERNAI ZOLTÁN  
 Dr. VARGA FERENC

oktatóinknak, valamint a

CSEPEL AUTÓGYÁRNAK, az  
 IKARUS KAROSSZÉRIA ÉS JÁRMŰGYÁRNAK és a  
 MAGYAR LÉGIKÖZLEKEDÉSI VÁLLALATNAK,

akiknek anyagi, technikai segítsége nélkül a kedves olvasó  
 nem tarthatná kezében magazinunkat!

*Tényleg köszi!!*

# KIPUFOGÓ '84

VITÁM BALLAGÓ MAGAZIN

Megjelenik évente, a ballagás alkalmából

## Feketelista

Mottó: „A sikernek sok apja van, a kudarc mindig árva.”

Felelős szerkesztő: Sándor Zoltán

Főszerkesztő: Bánfai Zsolt

Menedzser: Stukovszky Zsolt

Pornográfusok:

Bányay András  
Illés Árpád

Pallagi Mihály  
Tóth Márton

Grafikusok:

Prazsák Lászlóné  
Jenovai Zoltán  
Lengyel Sándor

Balogh István /Szemi/  
Tüttő László  
Vas Zoltán

Lótottak-futottak:

Szalai Tímea  
Horváth Attila  
Hrivnák István  
Kupcsik Gyula

Marx Árpád  
Perjés Tamás  
Posgay Sándor  
Póta Zsolt

Olykor bekukkantottak:

Petykó Csilla  
Szabó Judit  
Bagi Gyula  
Kelemen László  
Lukács Attila

Miklós István  
Szatmáry Zsolt  
Tótin Gábor  
Varga János  
Zelena Ferenc

Gépírók:

Háy Éva  
Maráczai Béláné  
Simon Károlyné

Cenzor:

Magyar Gábor



Kiadja a BME KISZ bizottsága és a  
Közlekedésmérnöki Kar KISZ vezetősége  
Felelős kiadó: Dr. Váradi János  
Szerkesztőség: H-1114 Budapest  
Bartók Béla út 17.  
telefon: 450-300/10-90  
Szerkesztés lezárása: 1984. március 7.

